

Firmat 04

PP.AJU - 112/2023

Aracaju/SE, 01 de fevereiro de 2024.

A
ASSEMBLÉIA LEGISLATIVA DO ESTADO DE SERGIPE
COMISSÃO PERMANENTE DE LICITAÇÃO

PREGÃO PRESENCIAL N.º 01/2023
PROCESSO ADMINISTRATIVO Nº 00800-8/2023

REF.: PROPOSTA DE PREÇO

A **MULTSEG SISTEMAS DE SEGURANÇA LTDA.**, vem mui respeitosamente, apresentar-lhe sua **PROPOSTA DE PREÇOS** para objeto que se segue:

OBJETO DA PROPOSTA

Constitui o objeto desta proposta a prestação de serviços de segurança integrada, composto de vigilância ostensiva com um quantitativo de 72 (setenta e dois) homens e sistema de vigilância eletrônica com monitoramento remoto CFTV, composto por 90 (noventa) câmeras, conforme especificações contidas no Edital, além de uma sala de monitoramento composta por uma estação de visualização com Video Wall, com 04 TVs FULL HD e uma estação de visualização simples para operação do sistema de CFTV, os serviços serão prestados nas dependências e Anexos Administrativos do Poder Legislativo, conforme especificações técnicas e quantitativos constantes do Anexo I deste Edital (PREGÃO PRESENCIAL N.º 01/2023).

VALIDADE DA PROPOSTA

A presente proposta vigorará pelo prazo de validade de 90 (noventa) dias corridos, contados da data fixada no pregão para o recebimento desta.

DECLARAÇÃO

Declaramos que nos preços propostos estão incluídos todos os custos necessários à prestação dos serviços objeto deste pregão, inclusive, todos os impostos, tributos, encargos trabalhistas, previdenciários, comerciais, fiscais e quaisquer outras despesas que incidam ou venham a sobre ele incidir, nada mais sendo lícito pleitear a esse título;

Declaramos que esta empresa está enquadrada no regime tributário de LUCRO REAL;

Declaramos que nos responsabilizamos pela prestação dos serviços no prazo estabelecido no Termo de Referência.

CATEGORIA PROFISSIONAL

Nossos vigilantes são formados pelo CURSO DE FORMAÇÃO DE VIGILANTES, conforme determinação da Lei nº 7.102 do Ministério da Justiça e normas da Polícia Federal.

RESPONSABILIDADES

Nossa empresa, responsabilizar-se-á pelo pagamento dos salários, encargos sociais, trabalhistas, previdenciários, impostos, taxas e tudo mais inerente ao contrato, assim, como danos causados na efetiva execução dos serviços, devidamente comprovado.

FARDAMENTOS/EQUIPAMENTOS

Fornecemos todo o fardamento e equipamentos, da melhor qualidade, em quantidade suficiente à boa apresentação do pessoal e andamento dos serviços, sem ônus para os empregados.

RELAÇÃO DE CLIENTES

TRIBUNAL DE JUSTIÇA DO ESTADO DE SERGIPE
ENERGISA/SE
SHOPPING RIOMAR
SHOPPING JARDINS
TRE – TRIBUNAL REGIONAL ELEITORAL
ASSEMBLÉIA LEGISLATIVA DO ESTADO DE SERGIPE
HOTEL IBIS
TRT 20ª REGIÃO
YAZAKI DO BRASIL
SEBRAE/SE

DADOS DA EMPRESA E REPRESENTANTE LEGAL

Razão Social Multseg Sistemas de Segurança
Endereço Rua Frei Paulo, 12 - São José - Aracaju/SE.
CEP 49015-260
CNPJ(MF)N.º 04.966.422/0001-77
Insc. Municipal 651471
Telefone (0* *79) 3218.8330
Fax (0**79) 3214.0252
Aut. Funcionamento Portaria nº 155 de 17 de março de 2003
Banco Banco do Brasil
Agência 5111-X
Conta Corrente 110122-6
Repres. Legais **ADOLFO LUCAS DE CARVALHO RODRIGUES**, Brasileiro, solteiro,
administrador responsável.
CPF 016.650.215-43
R.G. 3.017.860-6 - SSP/SE

PREÇOS

ITEM	ESPECIFICAÇÃO	UNID	QUANT	PREÇO UNIT	PREÇO MENSAL	PREÇO GLOBAL R\$
1.1	Sistema de vigilância ostensiva formada por postos. Posto diurno/Armado.	Posto	23	R\$ 11.806,56	R\$ 271.550,88	R\$ 3.258.610,56
1.2	Sistema de vigilância ostensiva formada por postos. Posto Noturno/Armado	Posto	13	R\$ 14.254,70	R\$ 185.311,10	R\$ 2.223.733,20
1.3	Agente de Segurança Pessoal Privada - ASPP.	Hora/Mês	20	R\$ 54,88	R\$ 1.097,59	R\$ 13.171,12
VALOR TOTAL MENSAL DOS SERVIÇOS DE VIGILÂNCIA OSTENSIVA						R\$ 457.959,57
VALOR GLOBAL P/ 12 MESES DE VIGILÂNCIA OSTENSIVA						R\$ 5.495.514,88
1.4	1.2 - Sistema de vigilância eletrônica com monitoramento remoto CFTV, composto por 90 conjuntos de equipamentos.	UND	90	R\$	19.140,50	R\$ 229.686,00
VALOR TOTAL MENSAL DOS SERVIÇOS DE VIGILÂNCIA ELETRÔNICA						R\$ 19.140,50
VALOR GLOBAL P/ 12 MESES DOS SERVIÇOS DE VIGILÂNCIA ELETRÔNICA						R\$ 229.686,02
VALOR TOTAL MENSAL DO LOTE						R\$ 477.100,07
VALOR GLOBAL P/ 12 MESES DO LOTE						R\$ 5.725.200,90

Valor Total Mensal do Lote: R\$ 477.100,07 (quatrocentos e setenta e sete mil, cem reais e sete centavos);

Valor Total Global do Lote: R\$ 5.725.200,90 (cinco milhões, setecentos e vinte e cinco mil, duzentos reais e noventa centavos).

REGIME DE TRIBUTAÇÃO DA EMPRESA: LUCRO REAL

DATA BASE E SINDICATO DAS CATEGORIAS:

Data Base - 01/01/2023

Sindicatos - SINDICATO DAS EMPRESAS DE SEGURANÇA PRIVADA DO ESTADO DE SERGIPE, CNPJ n. 07.693.953/0001-21 E SINDICATO DOS EMPREGADOS EM EMPRESAS DE SEGURANÇA, VIGILÂNCIA TRANSPORTE DE VALORES, ELETRÔNICA E SIMILARES DO ESTADO DE SERGIPE SINDIVIGILANTE/SE, CNPJ n. 16.212.359/0001-62.

Número de Registro no MTE: SE000015/2023 / SE000136/2023

Para quaisquer esclarecimentos posteriores, estaremos à inteira disposição no setor comercial, através do Telefone (0xx79) 3218.8364 - Fax (0xx79) 3214.0264.

Atenciosamente,

MULTSEG SISTEMAS DE SEGURANÇA LTDA.
Anderson Santos de Oliveira
Supervisor Comercial

PLANILHA DE COMPOSIÇÃO DE CUSTOS E FORMAÇÃO DE PREÇOS UNITÁRIOS		
Unidade	ASSEMBLEIA LEGISLATIVA DO ESTADO DE SERGIPE	
Convenção/Acordo Coletivo de Trabalho - Número de Registro no TEM	SE000015/2023	
Vigência	01/01/2023 a 31/12/2023	
Data Base da Categoria	1º de Janeiro	
IDENTIFICAÇÃO DOS SERVIÇOS		
Tipo de Serviço	Unidade de medida	Quantidade total a contratar
Vigilância Patrimonial - Posto de 12x36 horas diurnas armada de segunda à domingo	Posto	23
I - MÃO DE OBRA (R\$)		
COMPETENTE		VALOR (R\$)
Salário-base	R\$	1.484,28
Periculosidade	R\$	445,28
Adicional noturno 20% (22 às 05)		
Hora noturna reduzida		
Reflexo DRS Hr. Noturna Reduzida		
Reflexo DSR Adicional Noturno		
TOTAL DA REMUNERAÇÃO (R\$)	R\$	1.929,56
II - ENCARGOS SOCIAIS INCIDENTES SOBRE A REMUNERAÇÃO		
GRUPO "A"		
ENCARGOS	%	VALOR (R\$)
A.01 INSS	20,00%	R\$ 385,91
A.02 FGTS	8,00%	R\$ 154,37
A.03 SESV/SESC	1,50%	R\$ 28,94
A.04 SENAI/SENAC	1,00%	R\$ 19,30
A.05 INCRA	0,20%	R\$ 3,86
A.06 SEBRAE	0,60%	R\$ 11,58
A.07 Salário Educação	2,50%	R\$ 48,24
A.08 Riscos Ambientais do Trabalho - RAT x FAP	1,50%	R\$ 28,94
TOTAL DO GRUPO "A"	36,30%	R\$ 681,14
GRUPO "B"		
ENCARGOS	%	VALOR (R\$)
B.01 13º Salário	8,33%	R\$ 160,73
B.02 Férias (incluindo 1/3 constitucional)	12,03%	R\$ 232,13
B.03 Aviso Prévio Trabalhado	1,37%	R\$ 26,44
B.04 Auxílio Doença	1,85%	R\$ 35,70
B.05 Acidente de Trabalho	1,30%	R\$ 25,08
B.06 Faltas Legais	2,28%	R\$ 43,99
B.07 Licença Maternidade/Paternidade	1,33%	R\$ 25,65
TOTAL DO GRUPO "B"	28,49%	R\$ 549,73
GRUPO "C"		
ENCARGOS	%	VALOR (R\$)
C.01 Aviso Prévio Indenizado	3,84%	R\$ 74,10
C.02 Indenização Adicional	1,80%	R\$ 34,73
C.03 Indenização (rescisão sem justa causa)	4,00%	R\$ 77,18
TOTAL DO GRUPO "C"	9,64%	R\$ 186,01
GRUPO "D"		
ENCARGOS	%	R\$
D.01 Incidência dos encargos do grupo A sobre o grupo B	10,06%	R\$ 194,06
TOTAL DO GRUPO "D"	10,06%	R\$ 194,06
TOTAL - ENCARGOS SOCIAIS (GRUPOS A+B+C+D)	83,49%	R\$ 1.510,93
VALOR TOTAL DE REMUNERAÇÃO + ENCARGOS SOCIAIS (R\$)	R\$	3.540,50
III - INSUMOS		
INSUMOS	R\$	
Uniformes	R\$	65,40
Vale transporte	R\$	45,94
Prêmio pelo Trabalho Noturno		
Caixa Assistência	R\$	60,00
Intra jornada Noturno		
Intra jornada diurno	R\$	107,40
Equipamentos de Proteção Individual (EPI's)	R\$	107,97
Equipamentos	R\$	54,47
Auxílio alimentação	R\$	295,38
Seguro de vida, invalidez, funeral	R\$	13,00
Exame médico	R\$	27,56
Armamento e munição	R\$	102,83
Cumprimento da Cota De Aprendizagem - Cláusula 5ª do aditivo da CCT	R\$	59,46
TOTAL INSUMOS (III)	R\$	1.029,54
VALOR TOTAL DE REMUNERAÇÃO + ENCARGOS SOCIAIS + INSUMOS (R\$)	R\$	4.570,04
IV - BDI		

Despesas Administrativas/Operacionais	10,00%	R\$	457,00
Lucro	8,00%	R\$	365,60
TOTAL BDI (IV)	18,00%	R\$	822,61

V - TRIBUTOS			
	%		R\$
ISS	5,00%	R\$	295,16
COFINS	3,00%	R\$	177,10
PIS	0,65%	R\$	38,37
VALOR TOTAL DOS TRIBUTOS (R\$)	8,65%	R\$	510,63

VALOR MENSAL POR EMPREGADO (R\$)	R\$	8.993,28
---	------------	-----------------

VALOR MENSAL PARA 1 (UM) PÓSTO 12 HORAS DIURNAS (R\$)	R\$	11.806,56
--	------------	------------------

MULTSEG-SISTEMAS DE SEGURANÇA LTDA.

Anderson Santos de Oliveira
Supervisor Comercial

PLANILHA DE COMPOSIÇÃO DE CUSTOS E FORMAÇÃO DE PREÇOS UNITÁRIOS			
Unidade		ASSEMBLEIA LEGISLATIVA DO ESTADO DE SERGIPE	
Convenção/Acordo Coletivo de Trabalho - Número de Registro no TEM		SE000015/2023	
Vigência		01/01/2023 a 31/12/2023	
Data Base da Categoria		1º de Janeiro	
IDENTIFICAÇÃO DOS SERVIÇOS			
Tipo de Serviço		Unidade de medida	Quantidade total a contratar
Vigilância Patrimonial - Posto de 12x36 horas noturnas armada de segunda à domingo		Posto	13
I - MÃO DE OBRA (R\$)			
COMPETENTE		VALOR (R\$)	
Salário-base		R\$	1.484,28
Periculosidade		R\$	445,28
Adicional noturno 20% (22 às 05)		R\$	183,75
Hora noturna reduzida		R\$	216,15
Reflexo DRS Hr. Noturna Reduzida		R\$	43,23
Reflexo DSR Adicional Noturno		R\$	36,75
TOTAL DA REMUNERAÇÃO (R\$)		R\$	2.409,44
II - ENCARGOS SOCIAIS INCIDENTES SOBRE A REMUNERAÇÃO			
GRUPO "A"			
ENCARGOS	%	VALOR (R\$)	
A.01 INSS	20,00%	R\$	481,89
A.02 FGTS	8,00%	R\$	192,76
A.03 SESI/SESC	1,50%	R\$	36,14
A.04 SENAI/SENAC	1,00%	R\$	24,09
A.05 INCRA	0,20%	R\$	4,82
A.06 SEBRAE	0,60%	R\$	14,46
A.07 Salário Educação	2,50%	R\$	60,24
A.08 Riscos Ambientais do Trabalho - RAT x FAP	1,50%	R\$	36,14
TOTAL DO GRUPO "A"	35,30%	R\$	860,53
GRUPO "B"			
ENCARGOS	%	VALOR (R\$)	
B.01 13º Salário	8,33%	R\$	200,71
B.02 Férias (incluindo 1/3 constitucional)	12,03%	R\$	289,86
B.03 Aviso Prévio Trabalhado	1,37%	R\$	33,01
B.04 Auxílio Doença	1,85%	R\$	44,57
B.05 Acidente de Trabalho	1,30%	R\$	31,32
B.06 Falta Legais	2,28%	R\$	54,94
B.07 Licença Maternidade/Paternidade	1,33%	R\$	32,05
TOTAL DO GRUPO "B"	28,49%	R\$	698,46
GRUPO "C"			
ENCARGOS	%	VALOR (R\$)	
C.01 Aviso Prévio Indenizado	3,64%	R\$	87,52
C.02 Indenização Adicional	1,80%	R\$	43,37
C.03 Indenização (rescisão sem justa causa)	4,00%	R\$	96,38
TOTAL DO GRUPO "C"	9,44%	R\$	232,27
GRUPO "D"			
ENCARGOS	%	R\$	
D.01 Incidência dos encargos do grupo A sobre o grupo B	10,06%	R\$	242,32
TOTAL DO GRUPO "D"	10,06%	R\$	242,32
TOTAL - ENCARGOS SOCIAIS (GRUPOS A+B+C+D)	83,49%	R\$	2.011,57
VALOR TOTAL DE REMUNERAÇÃO + ENCARGOS SOCIAIS (R\$)	R\$	4.421,02	
III - INSUMOS			
INSUMOS		R\$	
Uniformes		R\$	65,40
Vale transporte		R\$	45,94
Prêmio pelo Trabalho Noturno		R\$	48,35
Caixa Assistência		R\$	60,00
Intrajornada Noturno		R\$	216,15
Intrajornada diurno			
Equipamentos de Proteção Individual (EPI's) e Equipamentos		R\$	107,97
Equipamentos		R\$	54,47
Auxílio alimentação		R\$	295,38
Seguro de vida, invalidez, funeral		R\$	13,00
Exame médico		R\$	27,69
Armamento e munição		R\$	102,83
Cumprimento da Cota De Aprendizagem - Clausula 5ª do aditivo da CCT		R\$	50,45
TOTAL INSUMOS (III)		R\$	1.096,64
VALOR TOTAL DE REMUNERAÇÃO + ENCARGOS SOCIAIS + INSUMOS (R\$)	R\$	5.517,66	
IV - BDI			

Despesas Administrativas/Operacionais	10,00%	R\$	551,77
Lucro	8,00%	R\$	441,41
TOTAL BDI (IV)	18,00%	R\$	993,18

V - TRIBUTOS			
	%	R\$	R\$
ISS	5,00%	R\$	356,37
COFINS	3,00%	R\$	213,82
PIS	0,55%	R\$	46,33
VALOR TOTAL DOS TRIBUTOS (R\$)	8,55%	R\$	616,52

VALOR MENSAL POR EMPREGADO (R\$)	R\$	7.127,36
---	------------	-----------------

VALOR MENSAL PARA 1 (UM) POSTO 12 HORAS NOTURNAS(R\$)	R\$	14.254,70
--	------------	------------------

MULTSEG SISTEMAS DE SEGURANÇA LTDA

Anderson Santos de Oliveira
Supervisor Comercial



PLANILHA DE COMPOSIÇÃO DE CUSTOS E FORMAÇÃO DE PREÇOS UNITÁRIOS		
Unidade		ASSEMBLEIA LEGISLATIVA DO ESTADO DE SERGIPE
Convenção/Acordo Coletivo de Trabalho - Número de Registro no TEM		SE000015/2023
Vigência		01/01/2023 a 31/12/2023
Data Base da Categoria		1º de Janeiro
IDENTIFICAÇÃO DOS SERVIÇOS		
Tipo de Serviço	Unidade de medida	Quantidade total a contratar
Agente de Segurança Pessoal Privada - ASPP.I - Posto de 12x36 horas diurnas armada de segunda à domingo	Posto	1
I - MÃO DE OBRA (R\$)		
COMPETENTE		VALOR (R\$)
Salário-base		R\$ 2.423,24
Periculosidade		R\$ 726,97
Adicional noturno 20% (22 às 05)		
Hora noturna reduzida		
Reflexo DRS Hr. Noturna Reduzida		
Reflexo DSR Adicional Noturno		
TOTAL DA REMUNERAÇÃO (R\$)		R\$ 3.150,21
II - ENCARGOS SOCIAIS INCIDENTES SOBRE A REMUNERAÇÃO		
GRUPO "A"		
ENCARGOS	%	VALOR (R\$)
A.01 INSS	20,00%	R\$ 630,04
A.02 FGTS	8,00%	R\$ 252,02
A.03 SESV/SESC	1,50%	R\$ 47,25
A.04 SENAI/SENAC	1,00%	R\$ 31,50
A.05 INCRA	0,20%	R\$ 6,30
A.06 SEBRAE	0,60%	R\$ 18,90
A.07 Salário Educação	2,50%	R\$ 78,76
A.08 Riscos Ambientais do Trabalho - RAT x FAP	1,50%	R\$ 47,25
TOTAL DO GRUPO "A"	36,30%	R\$ 1.112,02
GRUPO "B"		
ENCARGOS	%	VALOR (R\$)
B.01 13º Salário	8,33%	R\$ 262,41
B.02 Férias (incluindo 1/3 constitucional)	12,03%	R\$ 378,97
B.03 Aviso Prévio Trabalhado	1,37%	R\$ 43,16
B.04 Auxílio Doença	1,85%	R\$ 58,28
B.05 Acidente de Trabalho	1,30%	R\$ 40,95
B.06 Faltas Legais	2,28%	R\$ 71,82
B.07 Licença Maternidade/Paternidade	1,33%	R\$ 41,90
TOTAL DO GRUPO "B"	28,49%	R\$ 897,50
GRUPO "C"		
ENCARGOS	%	VALOR (R\$)
C.01 Aviso Prévio Indenizado	3,84%	R\$ 120,97
C.02 Indenização Adicional	1,80%	R\$ 56,70
C.03 Indenização (rescisão sem justa causa)	4,00%	R\$ 126,01
TOTAL DO GRUPO "C"	9,64%	R\$ 303,68
GRUPO "D"		
ENCARGOS	%	R\$
D.01 Incidência dos encargos do grupo A sobre o grupo B	10,08%	R\$ 316,82
TOTAL DO GRUPO "D"	10,08%	R\$ 316,82
TOTAL - ENCARGOS SOCIAIS (GRUPOS A+B+C+D)	83,49%	R\$ 2.630,02
VALOR TOTAL DE REMUNERAÇÃO + ENCARGOS SOCIAIS (R\$)		R\$ 5.780,23
III - INSUMOS		
INSUMOS		R\$
Uniformes		R\$ 65,40
Vale transporte		
Gratificação pelo trabalho noturno		
Caixa Assistência		R\$ 60,00
Intraornada Noturno		
Intraornada diurna		R\$ 322,18
Equipamentos de Proteção Individual (EPI's)		R\$ 107,97
Equipamentos		R\$ 54,47
Auxílio alimentação		R\$ 295,35
Seguro de vida, invalidez, funeral		R\$ 13,00
Exame médico		R\$ 27,60
Armamento e munição		R\$ 102,88
Cumprimento da Cota De Aprendizagem - Cláusula 5ª do aditivo da CCT		R\$ 69,41
TOTAL INSUMOS (III)		R\$ 1.108,36
VALOR TOTAL DE REMUNERAÇÃO + ENCARGOS SOCIAIS + INSUMOS (R\$)		R\$ 6.888,63

IV - BDI			
Despesas Administrativas/Operacionais	10,00%	R\$	688,86
Lucro	8,00%	R\$	551,09
TOTAL BDI (IV)	18,00%	R\$	1.239,95

V - TRIBUTOS			
	%		R\$
ISS	5,00%	R\$	444,91
COFINS	3,00%	R\$	206,95
PIS	0,65%	R\$	57,84
VALOR TOTAL DOS TRIBUTOS (R\$)	8,65%	R\$	769,70

VALOR MENSAL POR EMPREGADO (R\$)	R\$	8.890,25
---	------------	-----------------

VALOR MENSAL PARA 1 (UM) POSTO 12 HORAS DIURNAS (R\$)	R\$	17.796,51
--	------------	------------------

VALOR TOTAL DO HORA HOMEM (ASPP)	R\$	24,72
---	------------	--------------

MULTSEG SISTEMAS DE SEGURANÇA LTDA

 Anderson Santos de Oliveira
 Supervisor Comercial

[Handwritten signatures and initials]

PLANILHA DE COMPOSIÇÃO DE CUSTOS E FORMAÇÃO DE PREÇOS UNITÁRIOS		
Unidade		ASSEMBLEIA LEGISLATIVA DO ESTADO DE SERGIPE
Convenção/Acordo Coletivo de Trabalho - Número de Registro no TEM		SE000018/2023
Vigência		01/01/2023 a 31/12/2023
Data Base da Categoria		1º de Janeiro
IDENTIFICAÇÃO DOS SERVIÇOS		
Tipo de Serviço	Unidade de medida	Quantidade total a contratar
Agente de Segurança Pessoal Privada – ASPP. - Posto de 12x36 horas noturnas armada de segunda à domingo	Posto	1
I – MÃO DE OBRA (R\$)		
COMPETENTE		VALOR (R\$)
Salário-base		R\$ 2.423,24
Periculosidade		R\$ 726,07
Adicional noturno 20% (22 às 05)		R\$ 300,30
Hora noturna reduzida		R\$ 352,95
Reflexo DRS Hr. Noturna Reduzida		R\$ 70,59
Reflexo DSR Adicional Noturno		R\$ 60,06
TOTAL DA REMUNERAÇÃO (R\$)		R\$ 3.834,11
II - ENCARGOS SOCIAIS INCIDENTES SOBRE A REMUNERAÇÃO		
GRUPO "A"		
ENCARGOS	%	VALOR (R\$)
A.01 INSS	20,00%	R\$ 766,82
A.02 FGTS	8,00%	R\$ 314,73
A.03 SESI/SESC	1,50%	R\$ 59,01
A.04 SENAI/SENAC	1,00%	R\$ 38,34
A.05 INCRA	0,20%	R\$ 7,67
A.06 SEBRAE	0,60%	R\$ 23,60
A.07 Salário Educação	2,50%	R\$ 98,35
A.08 Riscos Ambientais do Trabalho – RAT x FAP	1,50%	R\$ 59,01
TOTAL DO GRUPO "A"	36,30%	R\$ 1.388,74
GRUPO "B"		
ENCARGOS	%	VALOR (R\$)
B.01 13º Salário	8,33%	R\$ 327,71
B.02 Férias (incluindo 1/3 constitucional)	12,03%	R\$ 473,27
B.03 Aviso Prévio Trabalhado	1,37%	R\$ 53,90
B.04 Auxílio Doença	1,85%	R\$ 72,78
B.05 Acidente de Trabalho	1,30%	R\$ 51,14
B.06 Faltas Legais	2,26%	R\$ 89,70
B.07 Licença Maternidade/Paternidade	1,33%	R\$ 52,32
TOTAL DO GRUPO "B"	28,49%	R\$ 1.120,83
GRUPO "C"		
ENCARGOS	%	VALOR (R\$)
C.01 Aviso Prévio Indenizado	3,84%	R\$ 151,07
C.02 Indenização Adicional	1,80%	R\$ 70,81
C.03 Indenização (rescisão sem justa causa)	4,00%	R\$ 157,36
TOTAL DO GRUPO "C"	9,64%	R\$ 379,28
GRUPO "D"		
ENCARGOS	%	R\$
D.01 Incidência dos encargos do grupo A sobre o grupo B	10,06%	R\$ 395,85
TOTAL DO GRUPO "D"	10,06%	R\$ 395,85
TOTAL - ENCARGOS SOCIAIS (GRUPOS A+B+C+D)	83,49%	R\$ 3.284,47
VALOR TOTAL DE REMUNERAÇÃO + ENCARGOS SOCIAIS (R\$)		R\$ 7.218,58
III - INSUMOS		
INSUMOS	R\$	
Uniformes	R\$ 65,40	
Vale transporte	R\$ 48,35	
Gratificação pelo trabalho noturno	R\$ 80,00	
Caixa Assistência Intrajornada Noturno	R\$ 352,95	
Intrajornada diurna	R\$ 107,97	
Equipamentos de Proteção Individual (EPI's) e Equipamentos	R\$ 54,47	
Auxílio alimentação	R\$ 295,38	
Seguro de vida, invalidez, funeral	R\$ 13,00	
Exame médico	R\$ 27,69	
Armamento e munição	R\$ 102,83	
Cumprimento da Cota De Aprendizagem - Cláusula 5ª do aditivo da CCT	R\$ 59,40	
TOTAL INSUMOS (R\$)	R\$ 1.187,95	

VALOR TOTAL DE REMUNERAÇÃO + ENCARGOS SOCIAIS + INSUMOS (R\$)		R\$	8.406,08
IV - BDI			
Despesas Administrativas/Operacionais	10,00%	R\$	640,61
Lucro	8,00%	R\$	672,49
TOTAL BDI (IV)	18,00%	R\$	1.513,09
V - TRIBUTOS			
	%	R\$	R\$
ISS	5,00%	R\$	542,92
COFINS	3,00%	R\$	325,75
PIS	0,65%	R\$	70,58
VALOR TOTAL DOS TRIBUTOS (R\$)	8,65%	R\$	938,25
VALOR MENSAL POR EMPREGADO (R\$)		R\$	10.886,43
VALOR MENSAL PARA 1 (UM) POSTO 12 HORAS NOTURNAS(R\$)		R\$	21.716,86
VALOR TOTAL DO HORA HOMEM (ASPP)		R\$	30,16

MULTSEG SISTEMAS DE SEGURANÇA LTDA
Anderson Santos de Oliveira
 Anderson Santos de Oliveira
 Supervisor Comercial

[Handwritten signatures and initials]

QUADRO RESUMO

ITEM	ESPECIFICAÇÃO	UNID	QUANT	PREÇO UNIT	PREÇO MENSAL	PREÇO GLOBAL R\$
1.1	Sistema de vigilância ostensiva formada por postos. Posto diurno/Armado.	Posto	23	R\$ 11.806,56	R\$ 271.550,88	R\$ 3.258.610,56
1.2	Sistema de vigilância ostensiva formada por postos. Posto Noturno/Armado.	Posto	13	R\$ 14.254,70	R\$ 185.311,10	R\$ 2.223.733,20
1.3	Agente de Segurança Pessoal Privada – ASPP.	Hora/Mês	20	R\$ 54,88	R\$ 1.097,59	R\$ 13.171,12
VALOR TOTAL MENSAL DOS SERVIÇOS DE VIGILANCIA OSTENSIVA						R\$ 457.959,57
VALOR GLOBAL P/ 12 MESES DE VIGILANCIA OSTENSIVA						R\$ 5.495.514,88
1.4	1.2 - Sistema de vigilância eletrônica com monitoramento remoto CFTV, composto por 90 conjuntos de equipamentos.	UNID	90	R\$	19.140,50	R\$ 229.686,00
VALOR TOTAL MENSAL DOS SERVIÇOS DE VIGILANCIA ELETRÔNICA						R\$ 19.140,50
VALOR GLOBAL P/ 12 MESES DOS SERVIÇOS DE VIGILANCIA ELETRÔNICA						R\$ 229.686,02
VALOR TOTAL MENSAL DO LOTE						R\$ 477.100,07
VALOR GLOBAL P/ 12 MESES DO LOTE						R\$ 5.725.200,90

MULTSEG SISTEMAS DE SEGURANÇA LTDA

 Anderson Santos de Oliveira
 Supervisor Comercial

Equipamentos de Vigilância Eletrônica (CFTV)

Item	Descrição	Qnt	Valor unt	Valor total	Valor mensal unitário	Valor mensal total
1	Servidor para gravação de imagens	1	R\$ 52.500,00	R\$ 52.500,00	R\$ 1.312,50	R\$ 1.312,50
2	Computador para visualização	1	R\$ 14.000,00	R\$ 14.000,00	R\$ 1.400,00	R\$ 1.400,00
3	Computador para visualização Videwall	1	R\$ 12.500,00	R\$ 12.500,00	R\$ 1.250,00	R\$ 1.250,00
4	Sistema de Monitoramento	1	R\$ 25.500,00	R\$ 25.500,00	R\$ 637,50	R\$ 637,50
5	Câmeras ip tipo Dome	44	R\$ 625,00	R\$ 27.500,00	R\$ 62,50	R\$ 2.750,00
6	Câmeras ip tipo Bullet	45	R\$ 690,00	R\$ 31.050,00	R\$ 69,00	R\$ 3.105,00
7	Câmera IP Tipo SpeedDome	1	R\$ 14.200,00	R\$ 14.200,00	R\$ 1.420,00	R\$ 1.420,00
8	NVR 8 canais	1	R\$ 3.700,00	R\$ 3.700,00	R\$ 370,00	R\$ 370,00
9	NVR 128 canais	1	R\$ 27.800,00	R\$ 27.800,00	R\$ 2.780,00	R\$ 2.780,00
10	Tv 40"	4	R\$ 2.500,00	R\$ 10.000,00	R\$ 250,00	R\$ 1.000,00
11	Nobreak 1,5KVA	1	R\$ 1.550,00	R\$ 1.550,00	R\$ 155,00	R\$ 155,00
12	Nobreak 3,2KVA	2	R\$ 4.990,00	R\$ 9.980,00	R\$ 499,00	R\$ 998,00
13	Serviço de Instalação	1	R\$ 78.500,00	R\$ 78.500,00	R\$ 1.962,50	R\$ 1.962,50

Total Mensal						R\$ 19.140,50
Total global (12 meses)						R\$ 229.686,00

MULTSEG SISTEMAS DE SEGURANÇA LTDA

Anderson Santos de Oliveira
 Supervisor Comercial

PLANILHA DOS UNIFORMES				
DESCRIÇÃO	UNIDADE	QUANT.	VALOR UNITÁRIO (R\$)	TOTAL (R\$)
		ANO		
Camisa	UNIDADE	4	46,36	185,44
Calça	UNIDADE	4	44,88	179,52
Cobertura (quepe, boné, gorro, ou boina)	UNIDADE	1	8,98	8,98
Cinto	UNIDADE	1	10,03	10,03
Calçado (Bota de Segurança, sapato, coturno ou similar)	UNIDADE	2	83,32	166,64
Meias	UNIDADE	2	19,01	38,02
Casaco ou Jacona	UNIDADE	1	168,95	168,95
Apito	UNIDADE	1	9,40	9,40
Crachá	UNIDADE	1	17,85	17,85
VALOR TOTAL ANUAL DOS UNIFORMES				784,83
VALOR MENSAL DOS UNIFORMES POR VIGILANTE				65,40

PLANILHA DE EQUIPAMENTOS DE PROTEÇÃO INDIVIDUAL - EPI'S					
DESCRIÇÃO	UNIDADE	QUANT.	VALOR UNITÁRIO (R\$)	DEPRECIÇÃO	TOTAL (R\$)
Capa de Chuva	UNIDADE	73	18,72	12	113,88
Capa de Colete	UNIDADE	73	59,47	12	361,78
Colete Balístico	UNIDADE	24	517,95	12	1.035,90
VALOR TOTAL MENSAL DOS EPI'S					1.511,56
VALOR TOTAL DOS EPI'S POR VIGILANTE					107,97

PLANILHA DOS EQUIPAMENTOS					
DESCRIÇÃO	UNIDADE	QUANT.	VALOR UNITÁRIO (R\$)	DEPRECIÇÃO	TOTAL (R\$)
Distintivo tipo broche	UNIDADE	73	12,92	12	78,60
Porta cassetete	UNIDADE	24	21,90	24	21,90
Cassetete	UNIDADE	24	48,89	12	97,78
Rádio de Comunicação	UNIDADE	24	1.798,81	12	3.597,62
Livro de Ocorrência	UNIDADE	24	12,67	6	50,68
Lanterna Recarregável	UNIDADE	13	120,00	12	130,00
VALOR TOTAL MENSAL DOS EQUIPAMENTOS					3.976,58
VALOR TOTAL DOS EQUIPAMENTOS POR VIGILANTE					54,47

PLANILHA DE ARMAMENTO E MUNIÇÃO					
DESCRIÇÃO	UNIDADE	QUANT.	VALOR UNITÁRIO (R\$)	DEPRECIÇÃO	TOTAL DEPRECIADO (R\$)
Revolver Calibre 38	UNIDADE	24	3.715,93	12	7.431,86
Baleira	UNIDADE	24	15,73	12	31,46
Coldre	UNIDADE	24	15,84	12	31,68
Munição	UNIDADE	312	6,34	12	11,77
VALOR TOTAL MENSAL DE ARMAMENTO E MUNIÇÃO					7.506,77
VALOR TOTAL DE ARMAMENTO E MUNIÇÃO POR VIGILANTE					102,83

MULTSEG SISTEMAS DE SEGURANÇA ETC.
Anderson Santos de Oliveira
 Supervisor Comercial

COMPROVANTES DE DECLARAÇÃO DAS CONTRIBUIÇÕES A RECOLHER À PREVIDÊNCIA SOCIAL E A OUTRAS ENTIDADES E FUNDOS POR FFPAS EMPRESA

EMPRESA: MULTISEG SISTEMAS DE SEGURANCA LTDA N° ARQUIVO: F7EM5ka6jgx0000-0
 COMP: 01/2023 COD REC: 150 COD GPS: 2100 FFPAS: 515 OUTRAS ENT: 0115 SIMPLES: 1 ALIQ RAT: 3,0 FFP: 0,50 RAT AJUSTADO: 1,50
 TOMADOR/UBPA: INSCRIÇÃO: 8011101

LOGRADOURO: RUA FREI PAULO 195 BAIRRO: SAO JOSE CNAE PREPONDERANTE: 8011101
 CIDADE: ARACAJU UF: SE CEP: 49015-260 TELEFONE: 079-32188383 CNAE: 8011101
 APURAÇÃO DO VALOR A RECOLHER: 515 744 775 TOTAL

SEGUARADO	EMPREGADOS/AVULSOS	CONTRIBUÍNTES INDIVIDUAIS	EMPRESA	VALOR A RECOLHER - PREVIDÊNCIA SOCIAL	OUTRAS ENTIDADES	TOTAL
Empregados/Avulsos	135.344,18	0,00	0,00	0,00	0,00	135.344,18
Contribuintes Individuais	220,00	0,00	0,00	0,00	0,00	220,00
Empregados/Avulsos	330.839,64	0,00	0,00	0,00	0,00	330.839,64
Contribuintes Individuais	400,00	0,00	0,00	0,00	0,00	400,00
RAT	24.812,85	0,00	0,00	0,00	0,00	24.812,85
RAT - Agentes Nativos	159,46	0,00	0,00	0,00	0,00	159,46
Valores Fagor a Cooperativas	0,00	0,00	0,00	0,00	0,00	0,00
Adicional Cooperativas	0,00	0,00	0,00	0,00	0,00	0,00
Comercialização Produção	0,00	0,00	0,00	0,00	0,00	0,00
Evento Desportivo/Patrocinio	0,00	0,00	0,00	0,00	0,00	0,00
RECOLHIMENTO COMP ANT - VALOR INSS	0,00	0,00	0,00	0,00	0,00	0,00
(-) Retenção lei 9.711/98	0,00	0,00	0,00	0,00	0,00	0,00
(-) Sal. Família/Sal. Maternidade	0,00	0,00	0,00	0,00	0,00	0,00
(-) Compensação	343.354,34	0,00	0,00	0,00	0,00	343.354,34
VALOR A RECOLHER - PREVIDÊNCIA SOCIAL	148.421,79	0,00	0,00	0,00	0,00	148.421,79
OUTRAS ENTIDADES	95.943,38	0,00	0,00	0,00	0,00	95.943,38
RECOLH COMP ANT - VALOR OUT ENTID	0,00	0,00	0,00	0,00	0,00	0,00
VALOR A RECOLHER - OUTRAS ENTIDADES	95.943,38	0,00	0,00	0,00	0,00	95.943,38
TOTAL A RECOLHER	244.365,17	0,00	0,00	0,00	0,00	244.365,17

(*) Os valores de retenção, salário-família/salário-maternidade e compensação demonstrados são os efetivamente abatidos.

A DECLARAÇÃO DE DADOS CONSTANTES DESTA GFIP E DO ARQUIVO SEFIP CORRESPONDENTE A CONTRIBUIÇÃO PREVIDENCIÁRIA, EQUIVALE A CONFISSÃO DE DÍVIDA DOS VALORES DELA DECORRENTES E CONSTITUI(EM) CRÉDITO(S) PASSÍVEL(IS) DE INSCRIÇÃO EM DÍVIDA ATIVA, NA AUSÊNCIA DO OPORTUNO RECOLHIMENTO OU PARCELAMENTO, E CONSEQUENTE EXECUÇÃO JUDICIAL NOS TERMOS DA LEI Nº 5.830/80.

O EMPREGADOR/CONTRIBUINTE, RENUNCIANDO EXPRESSAMENTE A QUALQUER CONTESTAÇÃO QUANTO AO VALOR E PROCEDÊNCIA DESTA DECLARAÇÃO/DÍVIDA, ASSUME INTEGRAL RESPONSABILIDADE PELA EXATIDÃO DO MONTANTE DECLARADO E CONFESSADO, FICANDO, ENTRETANTO, RESSALVADO A SECRETARIA DA RECEITA FEDERAL DO BRASIL O DIREITO DE APURAR, A QUALQUER TEMPO, A EXISTÊNCIA DE OUTRAS IMPORTANCIAS DEVIDAS NÃO INCLuíDAS NESTE INSTRUMENTO, AINDA QUE RELATIVAS AO MESMO PERÍODO.

O EMPREGADOR/CONTRIBUINTE RECONHECE QUE A PRESENTE CONFISSÃO DE DÍVIDA NÃO OBRIGA A SECRETARIA DA RECEITA FEDERAL DO BRASIL A EXPEDIR DOCUMENTO COMPROBATÓRIO DA INEXISTÊNCIA DE DÉBITO, SALVO SE SEU CRÉDITO FOR GARANTIDO NA FORMA DOS ARTS. 258 E 259 DO REGULAMENTO DA PREVIDÊNCIA SOCIAL, APROVADO PELO DECRETO 3.048, DE 12/05/1999, E ALTERAÇÕES POSTERIORES.

[Handwritten signatures and initials]

```

<div class="table">
<table border="1">
<thead>
<tr>
<th>Ano de Vigência</th>
<th>Seleção do Estabelecimento</th>
<th>ou cometic o CNF. Razão de Fatores</th>
</tr>
</thead>
<tbody>
<tr>
<td>2023</td>
<td>34.666.492/0001-77</td>
<td></td>
</tr>
</tbody>
</table>
</div>
<div class="text">
<p>Filtrar Processamento da FAP - FAP Original</p>
<p>Alternar visualização da consulta para: <input type="checkbox"/> Original <input checked="" type="checkbox"/> Gráfico <input type="checkbox"/> Gráfico 202322 <input type="checkbox"/> Gráfico 202322</p>
</div>
<div class="table">
<table border="1">
<thead>
<tr>
<th>Ano de Vigência</th>
<th>Seleção do Estabelecimento</th>
<th>ou cometic o CNF. Razão de Fatores</th>
</tr>
</thead>
<tbody>
<tr>
<td>2023</td>
<td>34.666.492/0001-77</td>
<td></td>
</tr>
</tbody>
</table>
</div>
<div class="text">
<p>Filtrar Consulta do FAP</p>
<p>Alternar visualização da consulta para: <input type="checkbox"/> Original <input checked="" type="checkbox"/> Gráfico <input type="checkbox"/> Gráfico 202322 <input type="checkbox"/> Gráfico 202322</p>
</div>
<div class="table">
<table border="1">
<thead>
<tr>
<th>Ano de Vigência</th>
<th>Seleção do Estabelecimento</th>
<th>ou cometic o CNF. Razão de Fatores</th>
</tr>
</thead>
<tbody>
<tr>
<td>2023</td>
<td>34.666.492/0001-77</td>
<td></td>
</tr>
</tbody>
</table>
</div>
</pre>
```

Dados do estabelecimento

Nome Empresarial: MULTIS S/S - 202 DE SEGURANCA, LTA
 CNPJ: Completo: 04.898.423/0001-77
 Endereço: RUA PAULO DE SAUSSE - AREA 1 - 57
 CEP: 430-6000
 Início da Atividade: 05/01/2022
 Data da última atualização na RFB por extrajelas: 25/01/2022

Informações relativas às extrajelas

Ano de Vigência: 2022

Período-base utilizado para o cálculo: de 01/01/2020 a 31/12/2021

Data de extração dos dados da arrecadação:

Origem: Guia de Arrecadação de CGT e Informações Previdenciárias (GAP)-OFIR
 Origem: Sistema - Sistema de Informação Sinal dos Contribuintes Fiscais (SISINF)-OFIR
 Referência: 15/01/2022
 Referência: 15/01/2022

Data de extração dos dados de benefícios: 25/04/2022

Origem: Sistema de Informações Previdenciárias (SIP)-SUS

Data de extração da expectativa de vida: 25/04/2022

Ano de Referência: 2020
 Fonte: RFB

Valor do GAP Original

GAP Original: 0,5000 Data da Guia: 12/09/2022

Histórico de processamento do GAP

GAP Original: 0,5000 Data do Dst: 05/08/2022

Dados resultantes do GAP Original

Compartilho de Admissão de Trabalho - AT com Coisa	0	Admissão por acidente de trabalho - B61	0
Média Faltas	35.453.549,56	Aposentadoria por invalidez por acidente de trabalho - B62	0
Número Médio de Vínculos	1.0291	Pensão por morte por acidente de trabalho - B63	0
Totale no Estabelecimentos na subclasse LINAF	6.980	Faltas por acidente de trabalho - B64	0
Totale no Estabelecimentos na subclasse LINAF com todos os requisitos necessários ao cálculo do GAP	6.979	Valor total de benefícios pagos	0,00

Atividade econômica do estabelecimento (Subclasse da CNAE - 2310 - ATIVIDADE DE VIGILANCA E SEGURANCA PRIVADA (90.11 - 921)

Atividade econômica do estabelecimento - Relação de OFIRs (4) de 0 a 5000: [Visualizar Relatório](#)

Indicadores do Estabelecimento GAP Original

Tempo de Entrega	0,0000	Número de Ocorrências e requêrimentos	1,0000	Tempo de Ocorrências e requêrimentos	0,0000
Tempo de Análise	0,0000	Número de Ocorrências concluídas	1,0000	Porcentagem Ocorrências concluídas	0,0000
Tempo de Custo	0,0000	Número de Ocorrências de Custo	1,0000	Porcentagem Ocorrências de Custo	0,0000
Tempo Médio de Entrega	0,0000			Tempo Médio de Entrega	0,0000

GAP a ser informado no SPFIF

Atenção: a declaração de IN 974 e Ata Declaratório Executiva SRFIS em documentos de apoio

ANEXO V

DECLARAÇÃO DE COMPROMETIMENTO

A

ASSEMBLÉIA LEGISLATIVA DO ESTADO DE SERGIPE

COMISSÃO PERMANENTE DE LICITAÇÃO

PREGÃO PRESENCIAL N.º 01/2023

PROCESSO ADMINISTRATIVO N.º 00800-8/2023

A MULTSEG SISTEMAS DE SEGURANÇA LTDA., inscrito no CNPJ nº 04.966.422/0001-77, sediada na Rua Frei Paulo, N.º 12, Bairro São José, por intermédio de seu representante legal o Sr. Anderson Santos de Oliveira, portador do CPF nº 909.925.805-44, DECLARA que:

1. Aceita as condições do presente Edital, das disposições técnicas, bem como de sujeição às condições fixadas pela Assembleia Legislativa do Estado de Sergipe;
2. Nos preços propostos estão inclusas todas as despesas com deslocamentos, materiais, mão de obra, transportes, leis sociais, todos os tributos incidentes e demais encargos, enfim, todos os custos diretos e indiretos necessários para o fornecimento do objeto discriminado no Anexo I;
3. Tem o conhecimento da demanda e que as informações fornecidas são satisfatórias e corretas para o fornecimento do material de expediente dentro do prazo previsto;
4. Autoriza a Assembleia Legislativa do Estado de Sergipe proceder quaisquer diligências junto às instalações da empresa e sua contabilidade e a terceiros, os quais o licitante mantém transações comerciais;
5. Responderá pela veracidade das informações constantes da documentação e proposta que apresentar;
6. Declara que, após a emissão dos documentos que acompanham a proposta e os relativos à habilitação preliminar, não ocorreu fato que nos impeça de participar da mencionada licitação;
7. Declara ainda que, atendemos aos critérios de qualidade ambiental e sustentabilidade socioambiental, respeitando as normas de proteção do meio ambiente;
8. Que se compromete a manter sigilo e confidencialidade de todas as informações, em especial, os dados pessoais e os dados pessoais

sensíveis repassados em decorrência do processo em epígrafe em consonância com a Lei nº 13.709/2018 (Lei Geral de Proteção de Dados Pessoais – LGPD).

9. O prazo de validade desta proposta é de sessenta (60) dias, e o prazo de execução dos serviços é de acordo com as especificações dos Termos de Referência deste edital (ANEXO I), podendo ser prorrogado desde que justificado.

Aracaju/SE, 01 de fevereiro de 2024.

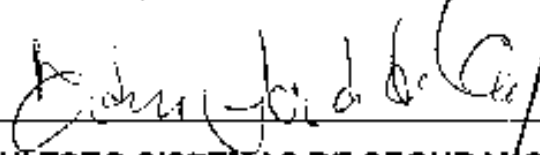

MULTSEG SISTEMAS DE SEGURANÇA LTDA.

Anderson Santos de Oliveira

CPF/MF nº 909.925.805-44

Procurador

ANEXO VII

DECLARAÇÃO RELATIVA A REQUISITOS DE HABILITAÇÃO

A
ASSEMBLÉIA LEGISLATIVA DO ESTADO DE SERGIPE
COMISSÃO PERMANENTE DE LICITAÇÃO

PREGÃO PRESENCIAL N.º 01/2023
PROCESSO ADMINISTRATIVO N.º 00800-8/2023

A Empresa **MULTSEG SISTEMAS DE SEGURANÇA LTDA.**, inscrito no CNPJ nº 04.966.422/0001-77, sediada na Rua Frei Paulo, N.º 12, Bairro São José, por intermédio de seu representante legal o Sr. Anderson Santos de Oliveira, portador(a) da Carteira de Identidade nº 1.284.335 SSP/SE e do CPF nº 909.925.805-44, em atenção ao disposto no art. 3º, inciso II, da Lei Estadual nº 5.848, de 13 de março de 2006, declara que cumpre plenamente os requisitos exigidos para a habilitação no Pregão Presencial nº 01/2023 da Assembleia Legislativa do Estado de Sergipe.

Aracaju/SE, 01 de fevereiro de 2024.



MULTSEG SISTEMAS DE SEGURANÇA LTDA.
Anderson Santos de Oliveira
CPF/MF nº 909.925.805-44
Procurador

ANEXO III

DECLARAÇÃO RELATIVA A APARELHOS E EQUIPAMENTOS

A

**ASSEMBLÉIA LEGISLATIVA DO ESTADO DE SERGIPE
COMISSÃO PERMANENTE DE LICITAÇÃO**

PREGÃO PRESENCIAL N.º 01/2023

PROCESSO ADMINISTRATIVO N.º 00800-8/2023

A Empresa MULTSEG SISTEMAS DE SEGURANÇA LTDA., inscrito no CNPJ nº 04.966.422/0001-77, sediada na Rua Frei Paulo, Nº 12, Bairro São José, por intermédio de seu representante legal o Sr. Anderson Santos de Oliveira, portador(a) da Carteira de Identidade nº 1.284.335 SSP/SE e do CPF nº 909.925.805-44, DECLARA sob as penas da lei, que, até a presente data, que dispomos de Aparelhamento, Equipamentos e Pessoal Técnico considerados essenciais para o cumprimento do objeto da Licitação.

Aracaju/SE, 01 de fevereiro de 2024.

MULTSEG SISTEMAS DE SEGURANÇA LTDA.

Anderson Santos de oliveira

CPF/MF nº 909.925.805-44

Procurador

DECLARAÇÃO RELATIVA A VEÍCULO

A

**ASSEMBLÉIA LEGISLATIVA DO ESTADO DE SERGIPE
COMISSÃO PERMANENTE DE LICITAÇÃO**

PREGÃO PRESENCIAL N.º 01/2023

PROCESSO ADMINISTRATIVO N.º 00800-8/2023

A Empresa MULTSEG SISTEMAS DE SEGURANÇA LTDA., inscrito no CNPJ nº 04.966.422/0001-77, sediada na Rua Frei Paulo, Nº 12, Bairro São José, por intermédio de seu representante legal o Sr. Anderson Santos de Oliveira, portador(a) da Carteira de Identidade nº 1.284.335 SSP/SE e do CPF nº 909.925.805-44, DECLARA sob as penas da lei, que dispomos de 04 (quatro) veículos comuns com sistema de comunicação interrompida, conforme Art. 4º, IV, Portaria 18045/2023.

Aracaju/SE, 01 de fevereiro de 2024.



MULTSEG SISTEMAS DE SEGURANÇA LTDA.

Anderson Santos de oliveira

CPF/MF nº 909.925.805-44

Procurador

ANEXO XI

DECLARAÇÃO RELATIVA À VISTORIA

A
ASSEMBLÉIA LEGISLATIVA DO ESTADO DE SERGIPE
COMISSÃO PERMANENTE DE LICITAÇÃO

PREGÃO PRESENCIAL N.º 01/2023
PROCESSO ADMINISTRATIVO N.º 00800-8/2023

A Empresa MULTSEG SISTEMAS DE SEGURANÇA LTDA., inscrito no CNPJ nº 04.966.422/0001-77, sediada na Rua Frei Paulo, Nº 12, Bairro São José, por intermédio de seu representante legal o Sr. Anderson Santos de Oliveira, portador(a) da Carteira de Identidade nº 1.284.335 SSP/SE e do CPF nº 909.925.805-44 Declaramos, em cumprimento ao subitem "9.3.3" do EDITAL DO PREGÃO PRESENCIAL Nº 01/2023, que a empresa, através do seu responsável técnico Sra. Magda Marques do Nascimento, portador da Carteira de Identidade Profissional CRA nº 2461-01, possui conhecimento dos locais onde serão prestados os serviços de vigilância e instalados os equipamentos, objeto da licitação, tomando total conhecimento das características e condições do local onde serão efetuados os serviços.

Aracaju/SE, 01 de fevereiro de 2024.



MULTSEG SISTEMAS DE SEGURANÇA LTDA.

Anderson Santos de Oliveira

CPF/MF nº 909.925.805-44

Procurador

CONVENÇÃO COLETIVA DE TRABALHO 2023/2023

NÚMERO DE REGISTRO NO MTE: SE000015/2023
DATA DE REGISTRO NO MTE: 10/02/2023
NÚMERO DA SOLICITAÇÃO: MR004318/2023
NÚMERO DO PROCESSO: 13175.100221/2023-21
DATA DO PROTOCOLO: 10/02/2023

Confira a autenticidade no endereço <http://www3.mte.gov.br/sistemas/mediador/>.

SINDICATO DAS EMPRESAS DE SEGURANÇA PRIVADA DO ESTADO DE SERGIPE CNPJ n. 07.693.953/0001-21, neste ato representado(a) por seu Presidente, Sr(a). SANDRO ATAIDE MOURA;

E

SINDICATO DOS EMPREGADOS EM EMPRESAS DE SEGURANÇA, VIGILÂNCIA TRANSPORTE DE VALORES, ELETRÔNICA E SIMILARES DO ESTADO DE SERGIPE SINDIVIGILANTE/SE. CNPJ n. 16.212.359/0001-62, neste ato representado(a) por seu Presidente, Sr(a). REGINALDO GONCALVES SILVA;

celebram a presente CONVENÇÃO COLETIVA DE TRABALHO, estipulando as condições de trabalho previstas nas cláusulas seguintes:

CLÁUSULA PRIMEIRA - VIGÊNCIA E DATA-BASE

As partes fixam a vigência da presente Convenção Coletiva de Trabalho no período de 01º de janeiro de 2023 a 31 de dezembro de 2023 e a data-base da categoria em 01º de janeiro

CLÁUSULA SEGUNDA - ABRANGÊNCIA

A presente Convenção Coletiva de Trabalho abrangerá a(s) categoria(s) **vigilantes, seguranças pessoais privados, fiscais, vigilantes de escolta armada, vigilantes condutores de escolta armada, inspetores e supervisores das empresas de segurança, vigilância, agente de prevenção de perdas (CBO 5174-25), agente educacional (CBO 5153-25), das empresas de segurança patrimonial, formação de vigilantes e Segurança Eletrônica do Estado de Sergipe, bem como, os vigilantes das empresas que desenvolvem as referidas atividades de forma orgânica (art. 1º da Portaria 3233/12),** com abrangência territorial em SE.

Salários, Reajustes e Pagamento

Piso Salarial

CLÁUSULA TERCEIRA - REAJUSTE SALARIAL/SALÁRIOS NORMATIVOS/FORMA DE PAGAMENTO

A partir de 01.01.2023, o salário-base da função de vigilante passará de 1.362,95 (um mil trezentos e sessenta e dois reais e noventa e cinco centavos) para R\$ 1.464,08 (um mil quatrocentos e sessenta e quatro reais e oito centavos); percentual de 7,42% (sete ponto quarenta e dois por cento) correspondente ao índice implementado pelo Ministério da



Economia, ajustado pelas comissões de negociação e autorizado nas assembleias no sindicato laboral e patronal.

GRUPO A – Atividades operacionais desenvolvidas com ou sem armamento, com ou sem auxílio de dispositivos eletrônicos e/ou informatizados na proteção de bens patrimoniais pessoas e eventos.

Função	Piso
Vigilante Patrimonial	R\$ 1.464,08
Vigilante Patrimonial de Empresa Orgânica	R\$ 1.464,08
Vigilante de Escolta Armada	R\$ 1.790,17
Vigilante Condutor de Escolta Armada	R\$ 1.927,38
Segurança Pessoal Privada	R\$ 2.423,24

Parágrafo Primeiro – Ocorrendo a majoração de percentual do salário mínimo pelo Ministério da Economia, os empregados beneficiários desta Convenção Coletiva também serão reajustados em seus salários base no mesmo percentual; devendo ser atualizada também a tabela remuneratória e depositada em termo aditivo.

Parágrafo Segundo - Para fins de aplicação deste instrumento, entende-se por vigilante, o empregado de Empresa de Segurança, de Vigilância, devidamente credenciado junto ao Departamento de Polícia Federal, com CBO 5173 e correlatos (Cláusula segunda), através da descrição sumária e que exerça tarefas de vigilante, vigia, guarda-noite, guardião, segurança, controlador de estacionamento, agente de segurança, fiscal de piso, fiscal patrimonial, apoio e assemelhados e ainda, os empregados de quaisquer empresas, entidades e outras instituições públicas e privadas que adotarem o serviço orgânico de segurança, previsto na Lei 7.102/83, Decreto 89.056/83 e Portaria do DPF nº 3.233/2012;

Parágrafo Terceiro - Caracteriza-se também, como vigilante, aquele(a) que se encontrar no exercício de segurança de qualquer ambiente, de pessoas e/ou de valores, usando ou não identificação que caracterize as atividades descritas no caput desta cláusula.

Parágrafo Quarto: Fica convencionado que para os empregados administrativos das empresas enquadrados no § único do artigo 444 da CLT, bem como aqueles não estipulados nesse instrumento, não se aplica o reajuste salarial previsto na convenção coletiva de trabalho, sendo objeto de livre estipulação entre as partes interessadas.

Parágrafo Quinto – O pagamento do salário convencionado deverá ser efetuado até o quinto dia útil do mês subsequente ao vencido (§1º, art. 459 da CLT).

Parágrafo Sexto – As gratificações pela especialidade de cada função exercida, descrita no parágrafo primeiro, são devidas somente durante o período em que o empregado exercer a função gratificada e estas não são cumulativas. Em caso de exercício de mais de uma função gratificada, o empregado perceberá o valor correspondente àquela de maior valor, apenas enquanto perdurar o exercício da função.



Handwritten signature and date: 03/08/2018

Parágrafo Sétimo - As empresas deverão registrar num único documento salarial em duas vias, toda a remuneração mensal e consecutivos, gratificação de função, horas extras, DSR's, adicional noturno e outros, com as respectivas verbas registradas no contra-cheque, ficando a primeira via com os empregados, que firmarão recibo na segunda via, no qual darão quitação dos valores líquidos registrados.

Parágrafo Oitavo - As empresas que optarem pela emissão eletrônica dos recibos de pagamento, via rede bancária ou outra forma eletrônica, deverão respeitar a presente Cláusula em sua totalidade, ficando dispensadas somente de imprimir as vias dos documentos referenciados no parágrafo sexto, bem como o recolhimento da assinatura do funcionário.

Parágrafo Nono - Para fins de fechamento do ponto, apuração e pagamento das horas extraordinárias e noturnas, as empresas poderão optar pelo fechamento da folha em data anterior ao último dia do mês sem que isso implique em atraso de pagamento previsto no Art. 459 §1º da CLT.

Parágrafo Décimo - No caso da empresa optar pelo fechamento do ponto, em data anterior ao último dia do mês, pagará as horas extras e noturnas remanescentes em valores atualizados pelo salário do mês do efetivo pagamento.

Gratificações, Adicionais, Auxílios e Outros

Gratificação de Função

CLÁUSULA QUARTA - GRATIFICAÇÃO POR POSTO ESPECIAL E POR FUNÇÃO

Considerando particularidades exigidas pelos Tomadores de Serviços através de licitação, em se tratando de funções diferenciadas desempenhadas pelos empregados, constituindo assim um serviço de caráter "especial", as partes instituem a Gratificação por Postos Especiais, devida aos vigilantes enquanto estiverem lotados no posto e exercendo a função.

Parágrafo Primeiro - Gratificação por função

Visando melhor atender às necessidades operacionais das funções desempenhadas e características específicas dos postos de trabalho, fica estabelecido que, num mesmo posto, haverá remuneração diferenciada para empregado que tenha por designação expressa, emitida pela empresa empregadora, funções transitórias, como as de Líder, Supervisor, ou cargo equivalente estabelecido pela administração de cada empresa.

Parágrafo Segundo - Concessão da Gratificação

As gratificações diferenciadas explicitadas acima são transitórias, concedidas exclusivamente em razão de postos ou cargos considerados especiais. Essa gratificação será circunscrita exclusivamente aos Postos ou cargos Especiais assim nomeados em decorrência da função desempenhada no Tomador de Serviço.

[Handwritten signatures and initials]

Parágrafo Terceiro – Inaplicabilidade de Isonomia

O pagamento de tais gratificações ou remunerações diferenciadas, em razão de se circunscreverem a determinados postos com condições especiais, não poderá ser objeto de isonomia ou equiparação salarial por Vigilantes ou quaisquer outros Empregados da Categoria que trabalhem nos mesmos postos de trabalho, haja vista o que determina o art. 461, CLT.

Parágrafo Quarto – Supressão da Gratificação

Fica assegurado à Empresa, quando do encerramento do Contrato em Posto Especial, transferência do empregado a qualquer outro posto diferenciado ou encerramento da função especial, a supressão da "Gratificação por Posto Especial" ou "Gratificação por Função" exegese do §2º, art. 468 da CLT.

Adicional de Hora-Extra

CLÁUSULA QUINTA - HORAS EXTRAS

As horas extras serão remuneradas com adicional de 50% (cinquenta por cento), na hipótese de inexistência de folga compensatória, independente da escala de serviço

Adicional Noturno

CLÁUSULA SEXTA - ADICIONAL NOTURNO

É devido o adicional noturno, no percentual de 20% (vinte por cento) do valor da hora diurna, apenas para labor desenvolvido somente no horário compreendido entre às 22:00hs de um dia às 05:00hs do dia seguinte.

Adicional de Periculosidade

CLÁUSULA SÉTIMA - ADICIONAL DE PERICULOSIDADE

Fica estabelecido o pagamento de adicional de periculosidade no percentual de 30% (trinta por cento), nos termos da Portaria 1.885/2013, expedida pelo Ministério do Trabalho e Emprego, que aprova o Anexo 3 – Atividades e operações perigosas com exposição a roubos ou outras espécies de violência física nas atividades profissionais de segurança pessoal ou patrimonial – da Norma Regulamentadora nº 16, publicada em 03/12/2013.



Parágrafo Primeiro – As partes acordam que com o advento dos efeitos pecuniários trazidos pela Portaria 1.885/13 MTE, a qual regulamentou o art. 193 da CLT, exclui-se automaticamente o direito à percepção do adicional de risco de vida, não sendo estes cumulativos.

Parágrafo Segundo – O referido adicional incidirá sobre o salário-base do empregado, sem os acréscimos resultantes de gratificações de função, prêmios ou participações nos lucros da empresa, nos termos do art. 193, §1º da CLT e Súmula nº 191 do TST.

Parágrafo Terceiro – O adicional de periculosidade somente será devido quando do efetivo trabalho, não sendo cabível seu pagamento quando o empregado estiver afastado em razão de procedimento interno administrativo ou afastamento pelo INSS (Exegese Súmula 132, II. TST).

Outros Adicionais

CLÁUSULA OITAVA - GRATIFICAÇÃO PELO TRABALHO NOTURNO NA ESCALA 12X36

Fica instituído pelo presente acordo coletivo o benefício de GRATIFICAÇÃO PELO TRABALHO NOTURNO no valor de R\$ 48,35 (quarenta e oito reais e trinta e cinco centavos), pagos mensalmente a todos os colaboradores que cumprem a jornada 12x36 em escala noturna, que efetuarem registro de ponto e que não apresentarem faltas tratadas no Parágrafo Segundo dentro do período de apuração dos referidos registros, conforme as premissas que seguem abaixo.

Parágrafo Primeiro - Não perde o direito a gratificação o colaborador cuja falta ao trabalho se enquadrar em qualquer das hipóteses previstas no artigo 473, da CLT.

Parágrafo Segundo - Perderá o direito ao recebimento do valor integral da gratificação, o colaborador que dentro do período de apuração do cartão de ponto mensal incorrer em faltas nas seguintes modalidades:

- a) tiver faltas injustificadas;
- b) estiver afastado por força de punição administrativa operacional devidamente documentada;
- c) estiver afastado do trabalho em benefício previdenciário por auxílio doença, auxílio doença acidentário e/ou licença maternidade.

Parágrafo Terceiro - Os valores pagos a título de prêmio pelo trabalho noturno, ainda que habituais em razão da observância e cumprimento desta cláusula, não integram a remuneração do empregado, não se incorporam ao contrato de trabalho e não constituem base para incidência de qualquer encargo trabalhista e previdenciário, conforme estabelece §2º, art. 457, CLT.

Parágrafo Quarto – O benefício ora estabelecido será pago da seguinte maneira:

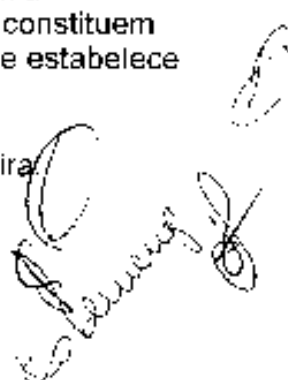

a) Para aqueles que trabalharem 15 (quinze) ou 16 (dezesesseis) plantões no período noturno, que não tiverem faltas decorrentes do Parágrafo Segundo, será pago o valor integral de R\$ 43.89 (quarenta e três reais e oitenta e nove centavos).

b) Para aqueles que em razão de faltas, licenças, afastamentos, férias, punições administrativas/operacionais, estiverem cumprindo a jornada de trabalho 12x36 em horário noturno, será pago o valor proporcional aos plantões noturnos efetivamente trabalhados.

Auxílio Alimentação

CLÁUSULA NONA - AUXÍLIO ALIMENTAÇÃO

Fica instituído que a partir de 01.01.2023, o VALE-ALIMENTAÇÃO terá valor correspondente a R\$ 21,88 (vinte e um reais e oitenta e oito centavos) por dia efetivamente trabalhado para atividade de vigilância, independente da jornada de trabalho, sendo que esta parcela não será incorporada ao salário para nenhum efeito legal, por força do art. 3º, da Lei 6.321/76. As empresas descontarão do salário do empregado o equivalente até 10% (dez por cento), do valor mensal do referido vale.

Parágrafo Primeiro – Os empregados lotados em postos de serviço em que os contratantes/tomadores de serviço forneçam vale alimentação, vale refeição, alimentação in natura, não terão direito ao recebimento do vale aqui estabelecido; desde que corresponda ao valor de pagamento equivalente ao realizado pelas empresas.

Parágrafo Segundo- Fica convencionado que, na ocorrência de falta do empregado ao serviço, o mesmo não fará jus ao recebimento do vale alimentação, no dia de sua ausência.

Parágrafo Terceiro - A concessão do vale-alimentação, vale-refeição, alimentação in natura ou cesta básica, não será objeto de isonomia ou paridade para outros empregados, que trabalhem em postos que não tenham esse benefício.

Parágrafo Quarto - No caso de extravio, perda e dano do cartão magnético de vale alimentação, o empregado será responsabilizado pelas despesas com a substituição do mesmo.

Auxílio Transporte

CLÁUSULA DÉCIMA - VALE TRANSPORTE PARA OS EMPREGADOS

Desde que solicitado por escrito pelo interessado, e satisfeitas as exigências previstas no art 7º do Decreto nº 95.247/87, que regulamenta a Lei nº 7.619/87 e as previstas na Lei nº 7.418/85 as empresas fornecerão vale-transporte a todos os seus empregados, nos dias efetivamente trabalhados para deslocamentos residência – trabalho e vice-versa, descontando dos empregados o valor gasto até o limite de 6% (seis por cento) do valor do salário base.

Handwritten signature and a circular stamp, likely an official seal or mark, located in the bottom right corner of the document.

Parágrafo Primeiro – As empresas se obrigam a ressarcir o valor das passagens de ônibus ao empregado-solicitante, quando o mesmo comprovar a utilização de dinheiro do seu próprio bolso, podendo o ressarcimento se processar através do próprio vale-transporte.

Parágrafo Segundo – O uso indevido do vale-transporte, a declaração falsa ou a omissão de informações relevantes na atualização do cadastro para recebimento do benefício, constitui falta grave, conforme expressa o §3º, art. 7º do Decreto nº 95.247/87.

Parágrafo Terceiro – Nos casos em que não seja possível o fornecimento direto em cartão do vale transporte, as empresas poderão efetuar o pagamento em dinheiro no contra cheque, com o devido desconto de 6% (seis por cento) relativos ao benefício, não considerando-se parcela salarial para nenhum efeito legal, ante sua natureza única e exclusiva de custeio de transporte casa-trabalho-casa.

Parágrafo Quarto– No caso de extravio, perda e dano do cartão magnético de vale transporte, o empregado será responsabilizado pelas despesas com a substituição do mesmo.

Parágrafo Quinto – Anualmente os empregados que tiverem interesse no recebimento do auxílio transporte devem entregar às empresas comprovante atualizado de residência em seu próprio nome, a fim de garantir a manutenção do benefício.

Outros Auxílios

CLÁUSULA DÉCIMA PRIMEIRA - ASSIDUIDADE EM FERIADOS NA ESCALA 12X36

Os valores pagos no ano de 2019 a título de prêmio pela assiduidade em feriados, ainda que habituais em razão da observância e cumprimento da Convenção anterior, não integram a remuneração do empregado, não se incorporam ao contrato de trabalho e não constituem base para incidência de qualquer encargo trabalhista e previdenciário, conforme estabelece §2º, art. 457, CLT.

Parágrafo único – Conforme pactuado no parágrafo primeiro da cláusula décima terceira (Caixa de Assistência) da Convenção Coletiva de 2019, tendo sido implantado o benefício em maio de 2019, o prêmio foi devidamente suprimido.

CLÁUSULA DÉCIMA SEGUNDA - VALE FARMÁCIA

As empresas poderão firmar convênios com farmácia, para desconto dos valores dos medicamentos comprados pelos empregados, mediante a apresentação de receita médica, diretamente em folha de pagamento, facultado o parcelamento em até três vezes à gestão de cada empresa, sendo limitados os referidos descontos a 30% (trinta por cento) do salário-base.

[Handwritten signatures and initials]

CLÁUSULA DÉCIMA TERCEIRA - CAIXA DE ASSISTENCIA

Todas as empresas (filiadas e não filiadas) ficam obrigadas a proporcionar assistência social em caráter habitual durante a vigência deste instrumento e também por força de instrumento particular firmado entre sindicatos e fornecedores, em benefício dos empregados, nas condições previstas na ANS – Agência Nacional de Saúde, contratada mediante convênio com empresa de comprovada idoneidade moral e condição funcional estável, mediante contribuição prevista no parágrafo primeiro.

Parágrafo Primeiro – Pelos serviços ofertados e especificados em instrumento particular será pago o valor nominal de R\$ 60,00 (sessenta reais) por beneficiário, e ao final de cada mês a empresa administradora e a prestadora do serviço emitirá nota fiscal em favor da empresa de segurança.

Parágrafo Segundo – No convênio entre os sindicatos e administradora da caixa de assistência constará as cláusulas com as responsabilidades das partes para o bom fornecimento dos serviços, constando também as redes credenciadas para o atendimento, especialidades profissionais, de exames laboratoriais, bem como a forma de operacionalização e pagamento do benefício.

Parágrafo Terceiro – A contratação, observância e fiscalização dos contratos serão exercidas conjuntamente entre os sindicatos laboral e patronal, a fim de cobrarem o fiel cumprimento do atendimento ao vigilante na promoção de sua saúde e bem estar, bem como o cumprimento das demais obrigações administrativas contratuais de maneira extrajudicial ou judicial.

Parágrafo Quarto – Quando vigilante for afastado pelo INSS, a caixa assistencial será mantida pela empresa administradora por um período de 30 (trinta dias). Após este período, o convênio será mantido desde que o vigilante efetue o pagamento mensal desta obrigação. Se o vigilante atrasar o referido pagamento por 03 (três) meses, a empresa prestadora do serviço de assistência poderá suspender os serviços, informando a cessação à empresa empregadora.

Parágrafo Quinto – Os vigilantes que trabalham em regime de jornada inferior ao mínimo de 125 (cento e vinte e cinco) horas mensais não farão jus ao referido benefício.

Parágrafo Sexto – O pagamento dos valores mensais referentes à prestação dos serviços da Caixa de Assistência não integram a remuneração do empregado, não se incorporam ao contrato de trabalho e não constituem base para incidência de qualquer encargo trabalhista e/ou previdenciário por não se constituir em contraprestação de serviços, tendo caráter compulsório e ser eminentemente assistencial.

Parágrafo Sétimo – Os sindicatos, as empresas credenciadas e empresa gestora/administradora do benefício terão legitimidade jurídica para propor as medidas extra judiciais e judiciais cabíveis em face das empresas abrangidas por este instrumento que deixarem de efetuar o pagamento do valor previsto no parágrafo primeiro.



Parágrafo Oitavo – Os sindicatos patronal e laboral terão legitimidade para propor as medidas extra judiciais e judiciais cabíveis em face da administradora e demais fornecedores que deixarem de cumprir as obrigações previstas em contrato próprio.

Parágrafo Nono – O não cumprimento das cláusulas estabelecidas em convênio entre os sindicatos e administradora, bem como entre estes e as empresas contratantes poderá ensejar a rescisão do referido benefício após autorização dos sindicatos pactuantes. Não será cabível a alegação de rescisão pela parte que descumprir os termos acordados nessa convenção.

Parágrafo Décimo – A presente cláusula permanece em vigência até o fechamento da Convenção Coletiva de 2023.

Parágrafo Décimo Primeiro – Para que as empresas abrangidas pela Convenção possam usufruir dos serviços de ASOs admissionais, periódicos e demissionais, bem como os exames psicológicos, deverão apresentar mensalmente à empresa administradora lista com o quantitativo de colaboradores vinda do e-social, juntamente com o Certificado de Regularidade Sindical expedido pelo Sindesp/SE, Certificado de Regularidade Sindical expedido pelo Sindivigilante (repasse da mensalidade sindical) e o pagamento mensal obrigatório à empresa administradora pelos demais serviços prestados aos vigilantes, quando previa e formalmente autorizado pela empresa.

Parágrafo Décimo Segundo – O não pagamento dos valores devidos pela prestação dos serviços estabelecidos nessa cláusula, com as informações do parágrafo décimo primeiro, serão considerados apropriação indébita (art.168 do CP), devendo os sócios, diretores e gerentes administradores e procuradores das empresas inadimplentes serem pessoalmente responsabilizados civil e criminalmente.

Parágrafo Décimo Terceiro – Fica autorizado aos Vigilantes abrangidos pela presente cláusula, através de termo de autorização a ser viabilizado pelo sindicato laboral e administradora da caixa, incluir seus dependentes (filhos, conjugue, pais, ou outros dependentes) na Caixa de Assistência, sendo o ônus descontado diretamente na folha de pagamento do titular; não sendo responsabilidade da empresa o pagamento do benefício para os dependentes.

Parágrafo Décimo Quarto – O protocolo para cumprimento dessa cláusula se dará da seguinte maneira:

- a) O empregado se dirige ao sindicato laboral informando o interesse em colocar os seus dependentes na caixa de assistência;
- b) O empregado assina o termo de adesão fornecido pela caixa de assistência com todas as informações necessárias para a contratação desse serviço. O empregado deve assinar também um termo de autorização de desconto em folha;
- c) Munidos dessa documentação, o sindicato enviará a empresa correspondente comunicado para inclusão dos dependentes do seu funcionário conforme os termos assinados que serão enviados em cópia anexa;
- d) O sindicato laboral também enviará a informação sobre os dependentes à administradora da caixa de assistência para que efetue a devida inscrição

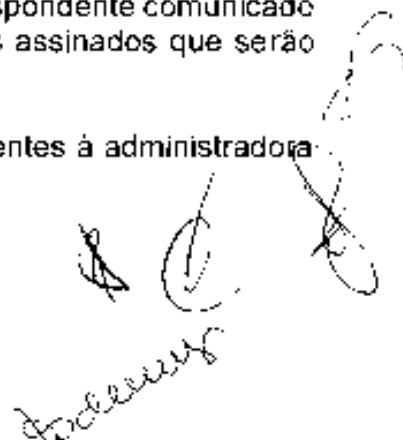

e) A empresa que receber o documento deverá incluir a informação em sua folha de pagamento num prazo máximo de 3 (três) dias a contar da data do recebimento, devendo efetuar o respectivo desconto, observando-se ainda a margem de descontos de 30% (trinta por cento) estabelecidas por lei.

Contrato de Trabalho – Admissão, Demissão, Modalidades

Normas para Admissão/Contratação

CLÁUSULA DÉCIMA QUARTA - CONTRATO POR PRAZO DETERMINADO

As empresas poderão celebrar contratos de trabalho por prazo determinado de que trata o art. 443 da Consolidação das Leis do Trabalho (CLT), em qualquer atividade desenvolvida pela empresa ou estabelecimento.

CLÁUSULA DÉCIMA QUINTA - CONTINUIDADE DOS CONTRATOS - RESCISÃO POR ACORDO - ART.484-A

Considerando a tipicidade da atividade de terceirização de serviços e a necessidade de prever para os trabalhadores maior segurança no emprego, e para isso incentivar as empresas para efetivamente participarem desse intento, nas situações de encerramento de contrato entre tomador e empresa, gerando desligamento de vigilante ou grupo de vigilantes, a empresa empregadora, que providenciar a recolocação imediata do(s) mesmo(s), com a concordância deste(s), será dispensada do aviso prévio (Súmula 276 do TST), sendo que nesse caso a rescisão SERÁ POR ACORDO e obrigará ao pagamento do percentual de 20% (vinte por cento) sobre os depósitos do FGTS. Em relação às demais verbas rescisórias não haverá alteração.

Parágrafo Primeiro - Havendo real e justificada impossibilidade da continuação do trabalhador nos serviços, devidamente justificado pela empresa ou pelo empregado, o empregado terá direito à indenização no percentual de 40% (quarenta por cento) sobre os depósitos do FGTS e os demais direitos previstos em Lei, inclusive o art. 477 da CLT.

Parágrafo Segundo - Quando a empresa entregar os avisos prévios aos seus empregados em razão da proximidade do término do contrato de prestação de serviço e por qualquer motivo der continuidade ao contrato caberá ao respectivo empregador fazer a retratação, em razão da manutenção do emprego (princípio benéfico e mais favorável ao laborista).

Parágrafo Terceiro - No encerramento do contrato entre o empregador e o tomador de serviço, àquele deve obrigatoriamente dar baixa na carteira do seu funcionário, para que a nova prestadora de serviço assuma o contrato com o devido cumprimento legal de assinatura da carteira do seu novo funcionário.

Parágrafo Quarto – Havendo a absorção do vigilante pela nova empresa contratada através de licitação ou contrato particular, não poderá haver demissão compulsória do empregado por no

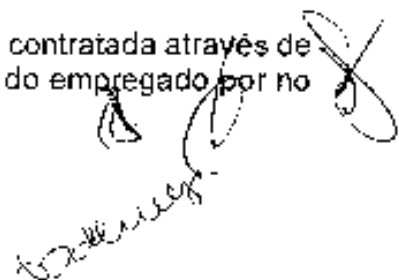

minimo 120 (cento e vinte dias), a fim de que seja cumprido o objetivo de manutenção do emprego, salvo em caso de descumprimento do código de ética e normas disciplinares administrativas da empresa contratante que se enquadrem nos tipos de infrações do art. 482 da CLT; redução de postos de serviço ou solicitação formal de substituição realizada pelo tomador.

CLÁUSULA DÉCIMA SEXTA - CARTA DE APRESENTAÇÃO

As empresas fornecerão carta de apresentação a seus empregados demitidos, salvo quando houver "justa causa".

Outras normas referentes a admissão, demissão e modalidades de contratação

CLÁUSULA DÉCIMA SÉTIMA - AVISO PRÉVIO/DISPENSA TRINTIDIO

Será concedido aviso prévio na proporção de 30 (trinta) dias aos empregados que contem até 1 (um) ano de serviço, sendo acrescido de 3 (três) dias por ano de serviço prestado na mesma empresa, até o máximo de 60 (sessenta) dias, perfazendo um total de até 90 (noventa) dias, salvo nos casos de justa causa ou encerramento do contrato com a Empresa contratante.

Parágrafo Primeiro - Caso a projeção do aviso prévio, mesmo que proporcional, se der nos trinta dias que antecedem a data base da categoria, a empresa ficará dispensada de efetuar o pagamento do salário adicional previsto pelas Lei nº 6.708/79 e a Lei nº 7.238/84, desde que o encerramento do contrato tenha ocorrido por determinação do tomador dos serviços.

Relações de Trabalho – Condições de Trabalho, Normas de Pessoal e Estabilidades

Qualificação/Formação Profissional

CLÁUSULA DÉCIMA OITAVA - DA RECICLAGEM

Handwritten signatures and initials:
A P
Meli...
[Signature]

As empresas se obrigam a encaminhar seus vigilantes abrangidos por esta Convenção Coletiva para as escolas de formação, na forma da legislação vigente, incluindo o pagamento de Vale Transporte e alimentação quando a carga diária for superior a 6 (seis) horas.

Parágrafo Primeiro – Se após a matrícula realizada pelo Curso de formação e informado pela empresa o vigilante não comparecer, bem como por qualquer motivo não obtiver aprovação em curso de reciclagem, este deverá sanar sua pendência em até 10 (dez) dias corridos, arcando com todas as despesas inerentes ao novo curso ou nova prova, sob pena de impedimento do exercício da profissão enquanto perdurar tal pendência (art. 155, Portaria 3.233/12 MJ-DPF), sem ônus de pagamento salarial para a empresa enquanto perdurar seu impedimento.

Parágrafo Segundo – Em se tratando a reciclagem de um dos requisitos imprescindíveis à atuação do vigilante no mercado de trabalho (exegese art. 156, Portaria 3.233/12 MJ-DPF), e diante de sua bial eventualidade, fica acordado que excepcionalmente nesse período as empresas poderão matricular seus vigilantes para os cursos em suas folgas, não sendo considerado tempo a disposição do empregador, reconhecendo a obrigatoriedade do pagamento de todas as aquelas que excederem às 192h (cento e noventa e duas horas) mensais.

Parágrafo Terceiro – Anuem as partes que somente nesse único período, poderá ser concedido o intervalo mínimo de 6 (seis) horas de descanso entre a jornada de trabalho e o ingresso no curso de reciclagem; sendo também concedido pelo menos um domingo de folga durante as aulas.

Parágrafo Quarto – O vigilante, uma vez reciclado nos termos da Portaria 3.233/2012 do DPF e suas posteriores alterações, sobre as expensas de sua empresa, caso venha a pedir demissão ou ser desligado por justa causa, no prazo de 06 (seis) meses a contar de sua reciclagem, indenizará a empresa no valor equivalente ao cobrado pelo mesmo curso à época do desligamento, respeitando a proporcionalidade dos meses trabalhados após a reciclagem.

Parágrafo Quinto – O referido desconto indenizatório poderá ser efetuado na própria Rescisão Contratual.

Parágrafo Sexto – O vigilante no momento de sua reciclagem poderá, a seu critério, decidir por fazer curso de extensão, devendo-se dirigir a empresa empregadora manifestando seu interesse pelo curso e escola, arcando com a diferença de valores entre este e a reciclagem, podendo o valor dessa diferença ser descontado em folha desde que a empresa mantenha convênio com o Curso de Formação para devida operacionalização.

Parágrafo Sétimo – Caso a reciclagem esteja em proximidade de 30 (trinta dias) do seu vencimento no momento do aviso prévio do vigilante, o valor correspondente poderá ser incluído no termo de rescisão contratual.

Parágrafo Oitavo - O valor pago em decorrência do previsto nessa cláusula estará revestido de natureza assistencial, não sendo computável para efeitos previdenciários ou trabalhistas como parcela integrante do salário e não implicará cômputo do tempo de serviço, cuja duração sempre será tida como período de suspensão do contrato de trabalho.

[Handwritten signatures and initials]

Normas Disciplinares

CLÁUSULA DÉCIMA NONA - APURAÇÃO E CONDOTA DO VIGILANTE

Obrigam-se as empresas de vigilância, conforme Lei nº 7.102/83 e Portarias do Departamento de Polícia Federal (DPF), apurar ocorrências e encaminhar o procedimento para a Delegacia Especializada de Segurança Privada de Sergipe (DELESP/SE), que encaminhará para a CGCSP.

Parágrafo Primeiro – Fica reconhecido, que as providências obrigatórias prevista no "caput", desde que dentro dos limites legais, não resta configurado dano moral.

CLÁUSULA VIGÉSIMA - REGISTRO DE ASSALTO, FURTO OU ROUBO

Os empregados vitimados por assalto, furto ou roubo no posto de trabalho ou no trajeto de ida e volta ao domicílio, ficam obrigados a comunicar o fato ao seu superior funcional e registrar a ocorrência policial desde que acompanhado por um representante legal da empresa, no caso do evento haver ocorrido no posto de trabalho, no prazo de até 24 (vinte e quatro) horas.

Parágrafo único – O vigilante deve incluir o sinistro no Livro de Ocorrência/Passagem de Serviço.

CLÁUSULA VIGÉSIMA PRIMEIRA - DOS EQUIPAMENTOS DE TRABALHO

O vigilante se obriga a comunicar ao fiscal da empresa, registrar em livro de ocorrência e ainda comunicar ao setor operacional da empresa, no prazo máximo de 01 (uma) hora, qualquer ocorrência com os equipamentos disponibilizados para seu trabalho, principalmente a arma, colete e munição que utiliza em serviço, sendo, ainda, responsável por sua conservação, conforme preceitua o §1º, art. 138 da Portaria 3.233/12 DPF.

Parágrafo Único – Não havendo esta comunicação, restará configurada a negligência do vigilante e sua responsabilização por qualquer fato/dano que acontecer, envolvendo os equipamentos de trabalho.

Outras normas referentes a condições para o exercício do trabalho

CLÁUSULA VIGÉSIMA SEGUNDA - VIGILANTE NA ESCOLA

Handwritten signature and stamp:
A circular stamp is partially visible, containing the word "BASTIEN" in capital letters. Below the stamp, there is a handwritten signature in cursive script.

Será assegurada ao empregado, que no início de cada ano letivo apresentar o comprovante de matrícula escolar, exclusivamente para o ensino fundamental, médio e superior, a permanência na mesma escala de trabalho, até o término do período de aulas no referido ano letivo, salvo em caso de exigência comprovada do tomador de serviço, no sentido de modificar a escala de trabalho, quando, então a empresa efetuará mudança, independente da concordância do empregado.

Parágrafo Único – As empresas poderão exigir do empregado o comprovante de frequência no respectivo estabelecimento de ensino.

Outras normas de pessoal

CLÁUSULA VIGÉSIMA TERCEIRA - QUADRO DE AVISO

As empresas fixarão em Quadro de Aviso, na sua respectiva sede e em lugar bem visível aos empregados, cópia da Circular do sindicato obreiro relativo a presente Convenção e as respectivas assembleias gerais.

CLÁUSULA VIGÉSIMA QUARTA - SEGURANÇA SEM PRECONCEITO/DISCRIMINAÇÃO

As empresas abrangidas por essa convenção se comprometem, em ação conjunta aos sindicatos patronal e laboral, defender os direitos humanos e seus valores essenciais, em observação ao dispositivo constitucional, as diretrizes da ONU e UNICEF, a fim de promover e garantir o exercício da liberdade, a proteção da dignidade e da existência de qualquer ser humano.

Parágrafo Primeiro - O empregado portador do vírus HIV gozará dos mesmos direitos dos demais empregados abrangidos por esta Convenção, sendo que após a manifestação comprovada, será encaminhado ao órgão de previdência social para as providências necessárias, ficando vedada a sua dispensa discriminatória sob qualquer pretexto.

Parágrafo Segundo – Não será admitido nenhum tipo de preconceito/ discriminação/ assédio em relação a pessoas negras, LGBTQIA+, indígenas, quilombolas e mulheres, que gozarão dos mesmos direitos dos demais empregados abrangidos por esta Convenção.



Jornada de Trabalho – Duração, Distribuição, Controle, Faltas

Descanso Semanal

CLÁUSULA VIGÉSIMA QUINTA - FOLGA SEMANAL

A folga semanal do empregado, pelo menos a cada 03 (três) semanas, deverá coincidir com o domingo. Exegese do Art. 386 da CLT, art. 6º Lei 10.101/2000.

Controle da Jornada

CLÁUSULA VIGÉSIMA SEXTA - CONTROLE E REGISTRO DE JORNADA

As empresas poderão utilizar, para registro de jornadas de trabalho de seus empregados, papeleta de serviço externo, cartão ponto, livro ponto, cartão magnético, sistema eletrônico de controle de ponto. Facultado, também, a utilização do registrador eletrônico de ponto, sistemas alternativos de controle da jornada de trabalho, inclusive por meio de rádio transmissor, de modo remoto e telemático; podendo haver pré anotação do intervalo alimentar, estas últimas possibilidades conforme previsto pelas Portaria nº 1.510, de 21 de agosto de 2009 e Portaria n.º 373, de 25/02/2011, ambas do Ministério do Trabalho e Previdência Social, servindo a presente cláusula como expressa autorização para adotá-los.

CLÁUSULA VIGÉSIMA SÉTIMA - CARGA HORÁRIA

Na jornada de trabalho mensal, em virtude do repouso remunerado, serão adotadas 220 (duzentos e vinte) horas como divisor para efeito de cálculo e pagamento homem/hora.

Parágrafo Primeiro: Será considerada como hora extra, a que exceder de 192 (cento e noventa e duas) horas efetivamente trabalhadas, quando se tratar de jornada 12x36.

Parágrafo Segundo: Para jornadas inferiores a 44h semanais, será considerada extra a que extrapolar de 192 (cento e noventa e duas) horas mensais.

CLÁUSULA VIGÉSIMA OITAVA - DAS JORNADAS

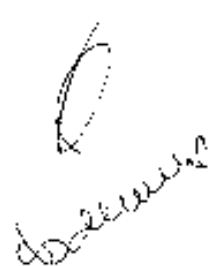
Pactuam os sindicatos signatários que os empregados abrangidos pela presente convenção coletiva de trabalho, poderão cumprir as seguintes jornadas, entre outras aqui não especificadas, em regime de compensação, tanto em relação aos contratos de trabalho em vigência, quanto àqueles que forem assinados posteriormente, no período de duração desta avença.

Parágrafo Primeiro – Será admitida na categoria a jornada especial, compreendendo 12 horas de trabalho por 36 horas de descanso, considerando-se já remunerado o trabalho realizado nos domingos e feriados que porventura coincidam com a escala prevista nesta cláusula, face à natural compensação pelo desconto nas 36 (trinta e seis) horas seguintes (art. 59-A da CLT).

Parágrafo Segundo - A remuneração mensal pactuada pelo horário previsto no parágrafo primeiro abrange os pagamentos devidos pelo descanso semanal remunerado e pelo descanso em feriados, conforme estabelece o parágrafo único do art. 59-A da CLT; devendo ser seguida a tabela de remuneração em anexo.

Parágrafo Terceiro – A hora noturna será computada com 52' minutos e 30" segundos, mas remuneradas no percentual de 20% somente os períodos laborados entre 22:00h à 05:00h.

Parágrafo Quarto - Se a Jornada 12x36 ocorrer em ambiente insalubre é desnecessária a licença prévia da autoridade competente na área de higiene do trabalho.

Parágrafo Quinto - A indenização pela não concessão do intervalo intrajornada será paga no percentual de 50% sobre a hora normal de trabalho.

Parágrafo Sexto – Poderão ser adotadas as escalas de serviço 6x1, 5x2, 4x1, 2x1, 3x1, 6 (seis) horas diárias com complementação nos finais de semana ou 8 (oito) horas ininterruptas, 6 horas de 2ª à 6ª feira (período diurno) com 12 horas trabalhadas aos sábados ou domingos, alternadamente, perfazendo 42 horas semanais; 8:48 (oito horas e quarenta e oito minutos), perfazendo 44h semanais; ou outras jornadas firmadas individualmente distribuídas de acordo com as necessidades da empresa, perfazendo até 44h semanais; desde que cumpridos os ritos de aviso formal da jornada a ser cumprida com 48h de antecedência, respeitando sempre os limites estabelecidos na Constituição e Legislação Trabalhista vigente. Exegese dos incisos XIII e XXVI, art. 7º da CF c/c arts. 58 e 59 da CLT c/c Súmula 85 do TST.

Parágrafo Sétimo – A eventual prorrogação do horário de trabalho, fundada na necessidade de cobertura do vigilante que não comparece para a rendição, ensejará o pagamento das horas extras, sem que tal hipótese desnature qualquer regime de compensação de horas estabelecido no presente instrumento;

Parágrafo Oitavo – A esporádica cobertura de falta na qual um vigilante trabalhe em seu dia de folga, ante a especificidade de um tomador, comprovada necessidade ou ultrapassado o quadro reserva oficial da empresa não invalida ou descaracteriza as jornadas pactuadas nos contratos de trabalho, devendo os valores devidos nesses serviços serem pagos na folha de pagamento do mês subsequente.

Parágrafo Nono -É permitida, nos moldes do artigo 58-A da CLT e seus parágrafos, a contratação de vigilantes em regime de tempo parcial sendo vedada conversão de contratos de empregados mensalistas para aquelas jornadas.

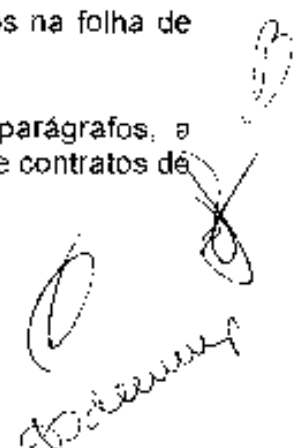

Parágrafo Décimo – O valor por hora trabalhada para os empregados cujos salários são calculados de acordo com o número de horas contratadas/trabalhadas durante o mês, será pago de acordo com o cargo exercido e o divisor de 220h.

Parágrafo Décimo Primeiro - As empresas são obrigadas a contratar Seguro de Vida em grupo para esses vigilantes, devendo ainda fornecer vale transporte.

Parágrafo Décimo Segundo: O empregado que trabalha em regime parcial não terá direito ao pagamento do valor hora em dobro aos domingos e feriados.

Parágrafo Décimo Terceiro: É facultada às empresas abrangidas pelo presente instrumento a implantação de banco de horas, estabelecido no §2º do art. 59 da CLT, em que o excesso de horas em um dia será compensado pela correspondente diminuição em outro dia a ser determinado pelo empregador, independente da jornada adotada.

Parágrafo Décimo Quarto: Por não se considerar tempo à disposição do empregador, não será computado como período extraordinário o que exceder a jornada normal, quando o empregado, por escolha própria, buscar proteção pessoal, em caso de insegurança nas vias públicas ou más condições climáticas, bem como adentrar ou permanecer nas dependências da empresa para exercer atividades particulares, entre outras: práticas religiosas; descanso; lazer; estudo; alimentação; atividades de relacionamento social; higiene pessoal; troca de roupa ou uniforme, etc.

CLÁUSULA VIGÉSIMA NONA - TRABALHO ESPECIAL

Serão admitidas jornadas especiais para eventos ou quaisquer outras situações, inclusive de maneira intermitente, nos termos dos artigos Art. 443 e 452-A da CLT, bem como, da Lei Federal nº 7.102/83 ou da que vier a substituí-la e Portaria DPF nº 3.233/2012.

Parágrafo Primeiro – As empresas são obrigadas a contratarem seguro de vida, além de fornecerem vale transporte e alimentação aos vigilantes/seguranças de eventos e intermitentes, nos termos previstos neste Instrumento Coletivo.

Parágrafo Segundo – Para atuação nos referidos eventos, o profissional de segurança deve possuir obrigatoriamente o curso de formação de vigilante e extensão em segurança para grandes eventos, conforme estabelece os incisos I e XI, art. 156 da Portaria 3.233/12 MJ-DPF.

Parágrafo Terceiro – Pactuam os Sindicatos que a convocação da empresa e o interesse do vigilante em trabalhar nos referidos eventos em dias de sua folga não invalidam ou descaracterizam as jornadas pactuadas nos contratos de trabalho, ante a raridade na prestação desses serviços, haja vista a quantidade de funcionários no quadro funcional de cada empresa, podendo a diária ser paga em espécie ou na folha de pagamento no mês subsequente, independente da sua jornada de trabalho mensal.



Parágrafo Quarto – O valor da remuneração do vigilante em trabalho intermitente deverá corresponder ao salário hora apurado nos termos das Cláusulas Terceira e Vigésima Nona e desta Convenção Coletiva.

Parágrafo Quinto – Se a empresa tomadora de serviços fornecer alimentação para os vigilantes alocados no evento, não será devido ticket ou Vale Refeição para o dia de trabalho pela empresa empregadora.

Parágrafo Sexto – A utilização do trabalho em regime de tempo parcial em instituições financeiras ou análogas fica restrita a rendições de intervalo intrajornada, sendo vedada sua utilização como jornada regular diária.

Parágrafo Sétimo – O pagamento referente a prestação de serviço em eventos será efetuado até o primeiro dia útil subsequente após a realização do serviço ou, para os vigilantes do quadro da empresa, o pagamento será juntamente com o salário do primeiro mês subsequente possível.

Parágrafo Oitavo - O vigilante com curso de formação, com a reciclagem em dia e com a CNV válida que não fizer parte do quadro da empresa poderá ser contratado especificamente para a atividade de vigilância de eventos, podendo ser remunerado por meio de transferência bancária/ Pix/ em espécie para o mínimo de 06 (seis) horas e um máximo de 12 (doze) horas, devendo também ser fornecido um lanche para alimentação, devendo ser efetuado ao vigilante até até o primeiro dia útil subsequente após a realização do serviço.

Parágrafo Nono -Os Sindicatos Obreiro e Patronal deverão fiscalizar os eventos para garantir o cumprimento desta Convenção junto às empresas e aos vigilantes que estejam participando desta atividade.

Parágrafo Décimo - As empresas podem consultar o "banco de dados" do Sindicato Obreiro na contratação de vigilantes de fora do quadro para a atividade de vigilância de eventos.

CLÁUSULA TRIGÉSIMA - INTERVALO INTRAJORNADA

Nos termos do inciso III, do art. 611-A, da CLT as partes convencionam que o intervalo intrajornada, para jornadas superiores a 6 (seis) horas, poderá ser de 2h (duas horas), 1h (uma hora) ou reduzido a 30 (trinta) minutos. Na hipótese de inexistir o gozo ou em caso de concessão parcial, será indenizado o período suprimido, nos termos do artigo 71, §4º da CLT.

Parágrafo Primeiro - Após a sexta hora consecutiva de trabalho no dia, não sendo possível a concessão do intervalo para repouso e alimentação, o empregador ficará obrigado a remunerar em dinheiro, indenizando um percentual de 50% (cinquenta por cento) do valor da hora de trabalho, não sendo considerado como hora extraordinária ou constituindo base para incidência de qualquer encargo trabalhista e previdenciário, conforme estabelece §4º, art. 71, CLT.

Parágrafo Segundo - Durante o intervalo previsto no caput desta cláusula, fica facultado ao vigilante permanecer nas dependências do local da prestação de serviço, caso tal fato seja uma

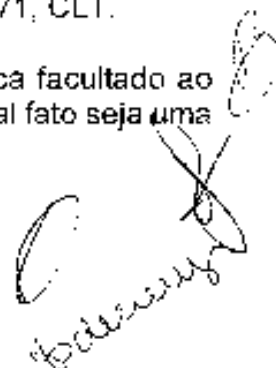
A handwritten signature in black ink is written over a circular stamp. The signature appears to be "Roberto" or similar. The stamp is partially obscured by the signature.

opção deste, cujo período não será computado na duração do trabalho, por não constituir tempo à disposição do Empregador.

Parágrafo Terceiro - Aos Vigilantes em estabelecimento que exerçam atividades bancárias e/ou similares, dentro ou fora dos postos, será obrigatória a concessão do intervalo para repouso e/ou alimentação, iniciando às 11h e finalizando até as 15h.

Parágrafo Quarto - Em se tratando de atividade específica e na impossibilidade de conceder o total de 01h (uma hora) para repouso e alimentação, fica facultado à empregadora a concessão de meia hora ao vigilante bancário e/ou similar.

Parágrafo Quinto - As empresas se comprometem, nos termos da NR 24, a adequar as Condições Sanitárias e de Conforto nos Locais de Trabalho, juntamente com seus tomadores de serviço, responsáveis pela estrutura física dos locais onde os vigilantes são lotados.

Saúde e Segurança do Trabalhador

Uniforme

CLÁUSULA TRIGÉSIMA PRIMEIRA - DOS UNIFORMES

As empresas se obrigam a fornecer gratuitamente aos empregados, os materiais de uso obrigatório, pessoal e exclusivo, conforme a função exercida, sendo no caso dos vigilantes, exigidos os discriminados abaixo:

- 02 (duas) camisas no ato da admissão, sendo renovado o fornecimento anualmente;
- 02 (duas) calças no ato da admissão, sendo renovado o fornecimento anualmente;
- 01 (uma) cobertura (quepe, gorro, ou boina) no ato da admissão, sendo renovado o fornecimento mediante análise técnica do posto de serviço;
- 01 (um) cinto no ato da admissão, sendo renovado o fornecimento mediante análise técnica do posto de serviço;
- 01 (um) apito no ato da admissão, sendo renovado o fornecimento mediante análise técnica do posto de serviço;
- 01 (um) calçado (sapato, coturno ou similar) sendo renovado o fornecimento anualmente.

Os empregados, por sua vez, se obrigam a conservar e limpar o uniforme recebido gratuitamente da empresa, sendo os únicos responsáveis pela sua limpeza e boa manutenção até a próxima troca; não havendo obrigatoriedade de nenhum tipo de lavagem específica para sua conservação.

Parágrafo Primeiro - O empregado indenizará, com base no §1º do art. 462 da CLT, a peça de uniforme, ficando a empresa autorizada a descontar o respectivo valor diretamente do salário

[Handwritten signature]

ou da remuneração, em caso de extravio, danos decorrentes de utilização indevida ou fora do serviço e não devolução quando da rescisão contratual ou substituição do uniforme cedido.

Parágrafo Segundo - A utilização do uniforme completo será restrito ao local de trabalho excluindo o seu trajeto de ida e volta ao trabalho, ficando o faltoso passível de advertências, suspensão e demissão por justa causa.

Parágrafo Terceiro – As empresas incluirão nas propostas comerciais os custos referentes ao cumprimento da Portaria nº 3.233/2012 DG/DPF e suas posteriores alterações e a Portaria nº. 191/2006/MTE, relativamente aos coletes à prova de balas.

CIPA – composição, eleição, atribuições, garantias aos cipeiros

CLÁUSULA TRIGÉSIMA SEGUNDA - DA CIPA

As empresas se comprometem a constituir as CIPAS, em conformidade com as instruções expedidas pelo Ministério do Trabalho, nos estabelecimentos ou locais de obra nela especificados. (Exegese dos arts. 163, 164 e 165 da CLT)

CLÁUSULA TRIGÉSIMA TERCEIRA - COMISSÃO DE REPRESENTANTES

Em observância ao inciso VII, art. 611-A da CLT, resolvem os sindicatos vedar a criação das Comissões de Representantes nas empresas de segurança, ante a incontestável representação da categoria realizada pelo Sindicato Obreiro.

Acompanhamento de Acidentado e/ou Portador de Doença Profissional

CLÁUSULA TRIGÉSIMA QUARTA - ACOMPANHAMENTO MEDICINA DO TRABALHO

Os empregados afastados perante o INSS deverão comparecer a empresa portando histórico médico composto por exames, atestados/laudos médicos, parecer da perícia realizada no INSS, laudo de concessão ou não do benefício solicitado entre outras informações pertinentes sempre que solicitado pelo Setor de Medicina e Segurança do Trabalho da empresa para devido acompanhamento, no prazo de até 8 (oito) dias.

Parágrafo Primeiro: É obrigatório ao empregado que receber alta previdenciária apresentar-se a empresa no dia útil imediatamente subsequente a alta, recebendo protocolo de apresentação, sob pena de ter o período de inércia considerado falta injustificada, podendo ser caracterizado o abandono de emprego.

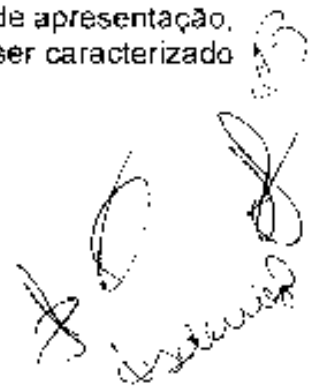

Parágrafo Segundo: Caso o empregado tenha ingressado com recurso contra a alta previdenciária, deverá comunicar a empresa também no dia útil imediatamente subsequente a alta, que fornecerá contra recibo da referida comunicação, sob pena de ter o período de inércia considerado falta injustificada, podendo ser caracterizado o abandono de emprego.

Parágrafo Terceiro: Caso o empregado não labore durante o processamento do recurso/ação apresentado em face do INSS este deverá declarar de próprio punho ou por outro meio perante a empresa expressamente esta condição, eximindo-a do pagamento dos respectivos salários e demais consectários durante este período.

Parágrafo Quarto: Quando a empresa efetuar o encaminhamento previdenciário esta deverá cientificar o empregado do conteúdo da presente cláusula.

Parágrafo Quinto: O não cumprimento desta solicitação poderá arcar em punição administrativa conforme critérios e normas operacionais de cada empresa.

Parágrafo Sexto: Ficam as empresas autorizadas a ampliar o prazo de dispensa da realização do exame demissional em até mais 90 (noventa) dias, conforme preconiza o item 7.4.3.5.2 da NR 07 - Programa de Controle Médico de Saúde Ocupacional - PCMSO.

Parágrafo Sétimo: Fica o empregado obrigado a comparecer em local e horário previamente agendado, para a realização dos exames médicos ocupacionais, quando este for convocado por escrito e receber vale transporte, sendo que o não comparecimento do empregado, sem a devida justificativa ou prévia comunicação, sujeitará o mesmo ao desconto em sua folha de pagamento do valor correspondente à consulta.

Parágrafo Oitavo: Tendo em vista a obrigação de lançamento dos eventos relacionados a doenças através do Sistema de Escrituração Digital das Obrigações Fiscais, Previdenciárias e Trabalhistas (eSocial), ante as obrigações impostas pelo INSS para encaminhamento dos afastamentos Previdenciários, especialmente no caso de soma de atestados de afastamento de saúde pela mesma enfermidade, os atestados apresentados pelos trabalhadores deverão conter obrigatoriamente a CID – Classificação Brasileira de Doenças, sendo que a falta da Classificação poderá prejudicar a concessão do benefício ao trabalhador.

Parágrafo Nono - Fica assegurada a estabilidade de 1 (um) ano a empregados que estejam com essa contagem de meses para perceber sua aposentadoria, salvo de causa a sua demissão com base no art. 482 ou haja perda do contrato pela empresa pagadora.

Parágrafo Décimo – Para fazer jus ao direito de estabilidade de que trata o parágrafo anterior, o empregado deve encaminhar ao sindicato laboral documentos previdenciários que comprovem a sua condição de aposentadoria próxima, quando então o sindicato irá informar mediante comunicado em conjunto com o documento levado pelo empregado à empresa contratante para ciência e cumprimento desse pacto convencional.



Parágrafo Décimo Primeiro – Vencido o ano de estabilidade e chegado o momento de aposentadoria, a rescisão do contrato de trabalho será realizada na modalidade acordo entre as partes, conforme estabelece o art. 484-A.

CLÁUSULA TRIGÉSIMA QUINTA - ASSISTÊNCIA JURÍDICA E PSICOLÓGICA

As empresas prestarão assistência jurídica e psicológica aos seus empregados regidos por esta Convenção, nas seguintes condições:

Parágrafo Primeiro: Quando, em razão do desempenho de suas funções, praticarem atos que levem a responder Inquérito Policial ou Ação Penal, desde que fique provado, que o mesmo agiu em cumprimento do dever profissional.

Parágrafo Segundo: Nos casos de assalto a carros-fortes ou a postos de serviços.

Parágrafo Terceiro: Obrigação que trata este Caput cessará ao término do vínculo empregado/empregador.

Relações Sindicais

Liberação de Empregados para Atividades Sindicais

CLÁUSULA TRIGÉSIMA SEXTA - LIBERAÇÃO DE DIRETORES SINDICAIS

A empresa que possuir em seu quadro de funcionários, diretor com mandato sindical, de acordo com o art. 522, da CLT, fica obrigada a liberá-lo, no máximo dois dias por mês, sem que haja perda no salário ou computação de falta, desde que o pedido seja formulado pelo sindicato em documento, que deverá ser assinado pelo presidente da entidade ou seu substituto legal, mediante a apresentação prévia de cópia da ata de eleição e termo de posse, e suas sucessivas alterações, devidamente registradas em cartório (§5º, art. 543 da CLT).

Parágrafo Único – Caso a empresa tenha mais de um diretor em seu quadro funcional, a liberação, sem que haja perda no salário ou computação de falta, valerá para apenas um diretor, sendo os demais liberados sem qualquer ônus para a empresa. Quanto aos diretores liberados por carta, para prestar serviço integral ao sindicato, enquanto durar seu mandato, não haverá alteração em relação às situações já consolidadas.

Garantias a Diretores Sindicais

CLÁUSULA TRIGÉSIMA SÉTIMA - ESTABILIDADE DA COMISSÃO DE NEGOCIAÇÃO

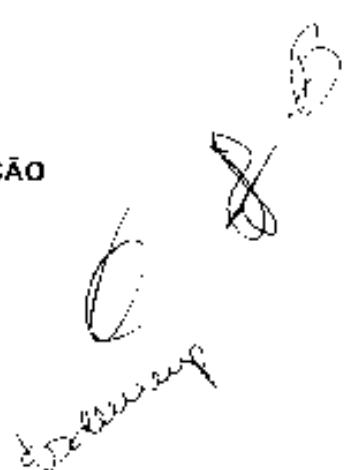

Fica assegurada a estabilidade de 60 (sessenta) dias aos membros da comissão de negociação coletiva, que não detenham mandato-sindical, salvo justa causa ou perda do contrato pela empresa pagadora, conforme ata registrada em cartório nº 10. Ofício, mediante apresentação da comissão de negociação com no máximo de quatro integrantes por categoria (Vigilância Patrimonial e Transporte de Valores).

Contribuições Sindicais

CLÁUSULA TRIGÉSIMA OITAVA - CONTRIBUIÇÃO ASSOCIATIVA AOS SINDICATOS

As empresas descontarão na folha de pagamento mensal, a título de contribuição associativa, o percentual de 2,5% do salário base dos empregados filiados do sindicato e dos demais que assim a autorizarem prévia, expressamente e por escrito, a qual será revertida em favor do sindicato profissional até o 5º dia do mês subsequente ao desconto.

Parágrafo Primeiro – O recolhimento de que trata essa cláusula poderá ser feito de duas formas: a) mediante depósito bancário identificado pela empresa em conta corrente fornecida pelo sindicato profissional, ou b) através de boleto bancário emitido pelo sindicato, na impossibilidade de envio à residência do empregado.

Parágrafo Segundo – Vencido o boleto bancário, serão acrescidos ao valor principal multa de 2% (dois por cento), e atualização monetária, sem prejuízo de possível protesto do boleto.

Parágrafo Terceiro – As empresas fornecerão ao sindicato obreiro a lista nominal de funcionários associados, bem como o valor total da contribuição para o devido preenchimento do boleto de que trata essa cláusula até o 7º dia útil de cada mês.

Parágrafo Quarto – Caso a empresa não envie a lista referida no parágrafo terceiro, o boleto será emitido tendo por base o último recolhimento efetivado pela empresa e pago ao sindicato, sendo os ajustes a maior ou menor realizados no mês subsequente.

CLÁUSULA TRIGÉSIMA NONA - CONTRIBUIÇÃO NEGOCIAL

Fica pactuado o desconto de 2,5% (dois e meio por cento) do salário base de todos os empregados abrangidos pelo instrumento coletivo, a título de contribuição Assistencial ou Negocial e será revertida em favor do SINDIVIGILANTE/SE.

Parágrafo Primeiro- O desconto da Contribuição Assistencial ou Negocial será efetuado pelas empresas nas folhas de pagamentos do mês de ABRIL/2023, no valor de R\$ 36,59 (trinta e seis

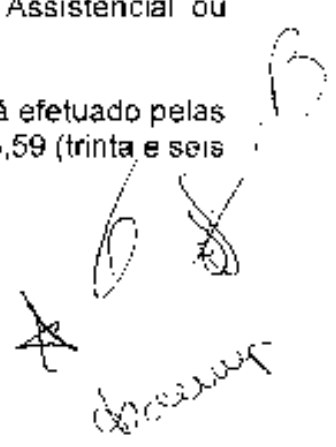

reais e cinquenta e nove centavos), por vigilante, cujo repasse ao sindicato obreiro deverá ocorrer até o dia 10 do mês de MAIO de 2023.

Parágrafo Segundo- O desconto da contribuição assistencial ou negocial pactuada deverá ser autorizada expressamente em Assembleia Geral da categoria devidamente convocada para tal fim, restando ao trabalhador a condição do parágrafo seguinte.

Parágrafo Terceiro- O empregado que não concordar com o desconto no caput desta cláusula deverá comparecer a secretaria do SINDIVIGILANTE/SE ou empresa empregadora, para que possa, por escrito, desautorizar a contribuição, cuja cópia deverá ser encaminhada para as empresas juntamente com a comunicação que não mais procederá ao recolhimento da contribuição, ficando definido que o prazo para oposição será 90 (noventa) dias a partir do depósito do presente acordo coletivo, valendo o mesmo prazo para os novos empregados a partir da data de admissão.

Parágrafo Quarto- Fica resguardado o direito de a empresa descontar, de qualquer crédito que tenha que repassar ao sindicato obreiro, o ônus decorrente de qualquer ação que os empregados venham mover com relação à matéria relacionada nesta cláusula, inclusive honorários de advogados e custas processuais, não podendo ser objeto de questionamento pelo sindicato obreiro os valores decorrentes da decisão judicial ou administrativa que impuser a obrigação.

CLÁUSULA QUADRAGÉSIMA - PAGAMENTOS ASSOCIATIVOS PATRONAIS

Por deliberação da Assembleia Geral patronal e de acordo com o art. 8º, inciso III da Constituição Federal, fica instituído o pagamento de mensalidade associativa patronal conforme tabela abaixo a cada dia 10 (dez), aos filiados e para os demais que assim a autorizarem prévia, expressamente e por escrito, na qual o sindicato recolherá exclusivamente por meio de boleto bancário ou equivalente eletrônico, devendo ser encaminhado à sede da empresa para efetivo pagamento.

01 a 200 EMPREGADOS	RS 1.128,79
201 a 499 EMPREGADOS	RS 1.185,24
500 a 699 EMPREGADOS	RS 1.244,50
700 a 899 EMPREGADOS	RS 1.306,72
900 a 1000 EMPREGADOS	RS 1.372,06
ACIMA DE 1000 EMPREGADOS	RS 1.440,66

Parágrafo Primeiro – Também por deliberação da Assembleia Geral e de acordo com o art. 8º, inciso III da Constituição Federal, fica instituído o recolhimento em favor do SINDESP/SE, mediante guia de boleto bancário a ser fornecida por este, a CONTRIBUIÇÃO CONFEDERATIVA PATRONAL.

Parágrafo Segundo - O valor total a ser pago por cada empresa será resultado do cálculo da multiplicação do número de vigilantes pelo valor de R\$ 4,00 (quatro reais), tomando por base o

Relatório de funcionários do e-social de dezembro de 2022, divididos em quatro parcelas vencíveis no dia 10 dos meses de maio, junho, julho e agosto de 2023.

Parágrafo Quarto – A Contribuição Confederativa será distribuída da seguinte forma:

I – 85% para o Sindicato;

II – 10% para a Federação;

III – 5% para a Confederação.

Parágrafo Quinto - O atraso no pagamento da contribuição supramencionada acarretará a incidência de multa de 2% do valor da contribuição, bem como juros de mora de 1% a.m a serem calculados até o efetivo pagamento dessa contribuição.

Parágrafo Sexto - Também por deliberação da Assembleia Geral e de acordo com o art. 8º, inciso III da Constituição Federal, fica instituído o recolhimento em favor do SINDESP/SE no valor de R\$ 1.302,00 (um mil trezentos e dois reais) mediante guia de boleto bancário a ser fornecida por este, a título de CONTRIBUIÇÃO NEGOCIATIVA PATRONAL, a ser paga no último dia do mês em que a convenção for homologada.

Outras disposições sobre relação entre sindicato e empresa

CLÁUSULA QUADRAGÉSIMA PRIMEIRA - LISTA NOMINAL DO SÓCIO

As empresas contempladas nesta Convenção Coletiva de Trabalho fornecerão, sempre que solicitadas formalmente pelo sindicato obreiro, lista nominal dos sócios, que contribuem com a entidade.

CLÁUSULA QUADRAGÉSIMA SEGUNDA - DA COMISSÃO DE CONCILIAÇÃO PRÉVIA E ARBITRAGEM

Considerando as disposições da Lei 13.467/2017, art. 611 – A e com base na Lei 9.958/2000, fica criada a Comissão de Conciliação Prévia - CCP entre os Sindicatos signatários para que empregadores e trabalhadores possam celebrar acordo acerca de parcelas e direitos de natureza trabalhista, sendo que com base no parágrafo único do artigo 625-E da referida lei, o termo de conciliação é título executivo extrajudicial e tem eficácia liberatória geral, exceto quanto às parcelas expressamente ressalvadas.

Parágrafo Primeiro - Constitui objetivo da comissão formada, a solução dos conflitos individuais decorrentes das relações de trabalho, por acordo entre as próprias partes, com a intermediação dos sindicatos dos empregados e dos empregadores, através de seus

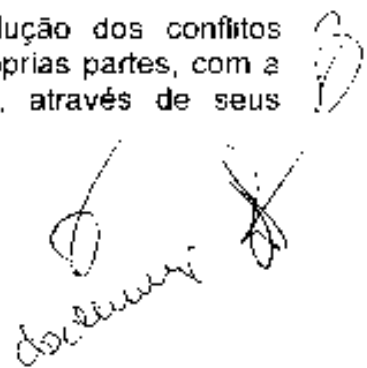

representantes conciliadores, sem a intermediação da Justiça do Trabalho ou qualquer outro órgão público.

Parágrafo Segundo - Fica estabelecido que o termo de quitação anual de obrigações trabalhistas (art. 507-B da CLT), que é uma faculdade dos empregados e empregadores, serão firmados na comissão de mediação, pelo Sindicato Laboral, com a anuência do Sindicato patronal, podendo ser atribuído taxas pelos serviços prestados.

Parágrafo Terceiro - O termo previsto no §2º discriminará as obrigações de dar e fazer cumpridas mensalmente e dele constará a quitação anual dada pelo empregado, com eficácia liberatória das parcelas nele especificadas.

Parágrafo Quarto - A presente Comissão também funcionará como Câmara de Arbitragem para os empregados enquadrados no art. 507-A da CLT, que percebam remuneração superior a duas vezes o limite máximo estabelecido para os benefícios do Regime Geral de Previdência Social e que em seus contratos de trabalho haja Cláusula compromissória pactuada com concordância do empregado em submeter seus litígios a essa Comissão, nos termos previstos na Lei 9307/96

Parágrafo Quinto - Uma vez aprovada e firmada a presente Cláusula, as partes convenientes deste instrumento terão prazo de até 90 (noventa) dias para constituir e estatuir toda a organização, forma de funcionamento, estipulação de custos, regulamento e todas as demais medidas necessárias para o escoreito e pragmático funcionamento dos órgãos, institutos e departamentos criados.

Parágrafo Sexto – Acordam os sindicatos que as empresas abrangidas por essa convenção deverão submeter à rescisão do contrato de trabalho dos empregados com mais de 01 ano de serviço à homologação do Sindicato Profissional, de modo que o recibo de quitação da rescisão do contrato de trabalho poderá ser emitido conjuntamente ao termo de quitação de obrigações trabalhistas (art. 507-B da CLT), devidamente assinado pelo Sindicato Laboral, tendo eficácia liberatória das parcelas nele especificadas.

Parágrafo Sétimo: A homologação será realizada na sede do sindicato profissional em data e hora previamente agendada entre os sindicatos e as empresas, momento em que será procedida a competente anotação da rescisão havida, comprovante do pagamento das verbas rescisórias, e eventual entrega de guias necessárias, quando houverem.

CLÁUSULA QUADRAGÉSIMA TERCEIRA - DA AUTONOMIA PARA FIRMAR ACORDO COLETIVO SINDIGILANTE X EMPRESA

Parágrafo Primeiro – Decidem os sindicatos signatários que todos os acordos coletivos serão firmados perante a comissão de negociação da presente Convenção, com assinatura do Sindicato Laboral e anuência do Sindicato Patronal.

Parágrafo Segundo - Fica convencionado que quaisquer instrumentos coletivos firmados pelo Sindivigilante com quaisquer das empresas abrangidas pela Convenção, incluindo nestes Acordos Coletivos de Trabalho e seus Termos Aditivos, que estabelecerem condições sociais e



econômicas divergentes das pré-estabelecidas nesta Convenção Coletiva, deverão contar com a participação na negociação e anuência expressa dessa Comissão de Negociação.

Parágrafo Terceiro – Tendo sido firmado Acordo Coletivo entre o Sindivigilante e qualquer outra empresa que altere o status quo firmado na presente Convenção, este se obriga a estender a todas as demais empresas de sua base territorial, as cláusulas sociais ou econômicas fixadas naquele instrumento.

Disposições Gerais

Aplicação do Instrumento Coletivo

CLÁUSULA QUADRAGÉSIMA QUARTA - APLICAÇÃO DO INSTRUMENTO COLETIVO

Sendo a Convenção Coletiva um pacto gerador de normas jurídicas e por força do art. 607 da CLT, a partir da homologação deste instrumento as empresas ficam obrigadas a incluírem em suas planilhas de formação de preços ou de reequilíbrio contratual cópia desta Convenção Coletiva de Trabalho para fins de reajuste obrigatório.

Parágrafo Primeiro - As empresas deverão, obrigatoriamente, apresentar em procedimentos licitatórios de órgãos públicos de administração direta ou indireta e concorrências privadas, certidões de regularidade e termos de quitação de obrigações trabalhistas, expedidas comissão de negociação dessa convenção, respectivamente, conforme base territorial.

Parágrafo Segundo – Consideram-se obrigações sindicais: **A)** Recolhimento da Contribuição Sindical (Profissional e Econômica); **B)** Recolhimento de todas as taxas e contribuições inseridas neste instrumento e/ou aprovadas em Assembleias das Entidades para desconto dos empregados, mediante o envio da ata da Assembleia ao Sindicato Patronal.

Parágrafo Terceiro – A presente Cláusula tem o objetivo de resguardar o órgão/entidade/empresa contratante, para que este tenha a ciência de que as empresas participantes estejam em dia com suas obrigações sindicais. Não havendo a previsão da exigência das certidões no edital, permitirá às empresas licitantes, ou mesmo aos Sindicatos, impugnarem o processo licitatório.

Parágrafo Quarto - Para a obtenção da certidão, a empresa deverá comprovar, com antecedência e no ato do seu requerimento, sua regularidade no que tange às contribuições sindicais, cabendo à esta entidade a expedição do documento em até 48 horas do protocolo.

Parágrafo Quinto - Em decorrência dos estudos realizados para composição dos custos trabalhistas e previdenciários e da celebração do presente instrumento coletivo, as empresas de segurança privada, levando em consideração os vários tipos de postos de trabalho, terão dispêndio, em média, de 5% (cinco por cento), com reflexos diretos sobre os custos administrativos e operacionais dos contratos de prestação de serviços e funções abrangidas por esse instrumento, para o período de 01.01.2023 até 31.12.2023

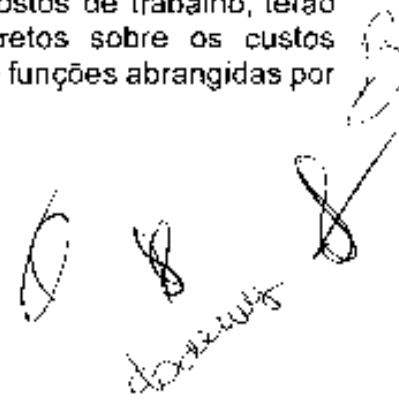

Parágrafo Sexto – As empresas utilizarão a planilha de formação de preços dos serviços de segurança e vigilância os custos e encargos discriminados na planilha em anexo, os quais tem por objetivo a garantia do provisionamento mínimo das obrigações sociais, trabalhistas, previdenciárias e indenizatórias, evitando assim a sonegação de direitos dos trabalhadores e enriquecimento ilícito e concorrência desleal entre as empresas.

Parágrafo Sétimo – Os valores apresentados na planilha de formação de preços anexada poderão ser majorados em função das peculiaridades de cada posto de serviço.

Parágrafo Oitavo - As empresas reconhecem a legitimidade e a representatividade dos Sindicatos Profissionais, como substituto processual, para fiscalização e propositura, em suas respectivas bases territoriais, de ações de cumprimento, podendo utilizar todos os meios processuais cabíveis, visando obrigar as empresas ao cumprimento da integralidade dos direitos dispostos nas leis e na presente norma coletiva em defesa de todos os empregados e ex-empregados legitimamente representados.

CLÁUSULA QUADRAGÉSIMA QUINTA - VIOLAÇÃO DA CONVENÇÃO COLETIVA

Factuam as partes, que fica vedado, após convolar a respectiva Convenção Coletiva, ingressar judicialmente contra qualquer dispositivo integrante do mesmo, quer seja assistindo seus membros de forma individual ou ainda de forma coletiva, bem como por questões éticas se coobrigam seus assessores de igual forma não patrocinarem ações que envolvam discussões de validade de normas neste instrumento definidas.

Parágrafo Primeiro - Ocorrendo violação ou descumprimento contumaz das cláusulas estabelecidas na presente Convenção Coletiva de Trabalho, a parte infratora estará sujeita ao pagamento de multa diária correspondente a 1/30 (um trinta avos) do salário base da categoria de vigilante de posto, por vigilante atingido, que será revertido em favor do empregado prejudicado (sindicatos laboral e patronal), sendo ressalvadas as Cláusulas que já tenham multa específica ou previsão legal, desde que, constituído em mora o empregador, estabelecendo os direitos de defesa das partes.

Parágrafo Segundo - Como exceções em relação ao percentual acima previsto, aplica-se o percentual de 50% do equivalente ao piso do vigilante, por mês de descumprimento (caso recorrente), em relação as seguintes verbas:

- a) Atraso salarial;
- b) CAIXA DE ASSISTÊNCIA (Relatório de colaboradores ativos do e-social e pagamento);
- c) Rubricas da tabela salarial incorretamente pagas;
- d) Pagamento das férias até 20 meses após o período aquisitivo;
- e) Pagamento de 13º salário

f) Homologação da rescisão após 5 dias da data limite do seu pagamento.

Renovação/Rescisão do Instrumento Coletivo

CLÁUSULA QUADRAGÉSIMA SEXTA - ALTERAÇÃO DA CONVENÇÃO COLETIVA DE TRABALHO

Os sindicatos pactuantes só poderão alterar a presente Convenção Coletiva mediante a aprovação da maioria absoluta das empresas participantes da presente negociação coletiva, bem como a quantidade de vigilantes prevista no estatuto sindical.

Outras Disposições

CLÁUSULA QUADRAGÉSIMA SÉTIMA - SESMT COLETIVO

Fica facultada às empresas a constituição de Serviços Especializados em Engenharia de Segurança e Medicina do Trabalho - SESMT comuns ao do tomador dos serviços; bem como a constituição de SESMT comum entre empresas de mesma atividade econômica localizadas em um mesmo município ou municípios limítrofes; ou ainda a constituição do SESMT comum por empresas que desenvolvam suas atividades em um mesmo pólo industrial ou comercial, visando a promoção da saúde e da integridade do trabalhador da categoria nos seus locais de trabalho, em conformidade com o disposto nos itens 4.5.3, 4.14.3 e 4.14.4 da NR 4, do Ministério do Trabalho e Emprego.

CLÁUSULA QUADRAGÉSIMA OITAVA - COLETA, USO E ARMAZENAMENTO DE DADOS

Em face da Lei n. 13709/18 e atos normativos dela decorrentes, os sindicatos convenentes fixam, conforme disposições contidas nos artigos 7º, inciso I, 11, inciso I, c/c 9º, § 3º, que os dados pessoais dos trabalhadores, tais como nome, CPF, endereço residencial, certificado de formação/reciclagem e todos os dados necessários para atender às normas e regras de segurança exigidas pelos tomadores de serviço e órgãos de controle trabalhista e previdenciário, operadora/administradora de benefícios, sindicatos laborais, curso de formação, polícia federal e outros estritamente ligados à atividade, poderão ser compartilhados sempre que necessário e quando autorizados por determinação legal, assim entendida largo senso, ou quando vinculados diretamente à relação mantida por sua empregadora e seus clientes, tendo em conta a atividade por ela exercida e as necessidades de segurança. Do mesmo modo, tocará aos seus empregados estrita observação de tal conduta, no exercício dos seus cometimentos funcionais, quando do acesso a dados de terceiros, direta ou indiretamente ligados à empregadora e/ou a sua atividade junto aos clientes tomadores de seus serviços.

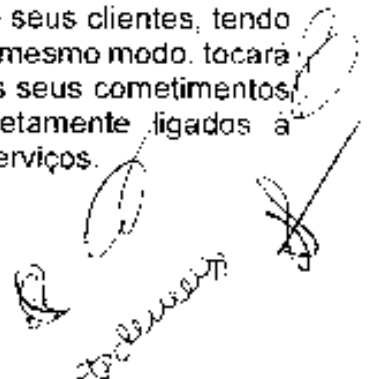

Handwritten signature and stamp, likely representing the union or employer, located at the bottom right of the page.

Parágrafo Primeiro – As empresas abrangidas por essa convenção, associadas ou não, são obrigadas a instituir em suas empresas a governança para aplicação das boas práticas que promovam o tratamento seguro de dados pessoais, inclusive nos meios digitais, por pessoa natural ou por pessoa jurídica de direito público ou privado, com o objetivo de proteger os direitos fundamentais de liberdade e de privacidade e o livre desenvolvimento da personalidade da pessoa natural.

}

SANDRO A FAIDE MOURA
Presidente
SINDICATO DAS EMPRESAS DE SEGURANÇA PRIVADA DO ESTADO DE SERGIPE

REGINALDO GONCALVES SILVA
Presidente
SINDICATO DOS EMPREGADOS EM EMPRESAS DE SEGURANÇA, VIGILÂNCIA
TRANSPORTE DE VALORES ELETRÔNICA E SIMILARES DO ESTADO DE SERGIPE
SINDIVIGILANTE/SF

ANEXOS
ANEXO I - ATA SINDIGILANTE-SE CCT-2023

[Anexo \(PDF\)](#)

ANEXO II - TABELA REMUNERATÓRIA CCT 2023

[Anexo \(PDF\)](#)

A autenticidade deste documento poderá ser confirmada na página do Ministério da Economia na Internet, no endereço <http://www.mte.gov.br>.



ANEXO 1

TABELA DE REMUNERAÇÃO - 2023								
CONVENÇÃO COLETIVA DE TRABALHO - 2023/2023								
CÁLCULO DE REMUNERAÇÃO - VALOR HORA PARA VIGILANTE								
Discriminação	Salário 2022	Reajuste 7.42%	Salário 2023	44h Sem.	12h Noturnas (15 dias)	12h Noturnas (16 dias)	12h Diurnas (15 dias)	12h Diurnas (16 dias)
Salário Base	1.362,95	101,13	1.464,08	1.464,08	1.464,08	1.464,08	1.464,08	1.464,08
Adicional de Periculosidade (30%)			439,22	439,22	439,22	439,22	439,22	439,22
Adicional Noturno (20% sob Hora)			1,73		181,65	193,76		
Adic. Hora Noturna Reduzida (15 dias)			14,22		213,30			
Adic. Hora Noturna Reduzida (16 dias)			14,30			228,80		
DSR sobre Adic. Noturno *					36,33	38,75		
DSR sobre Adic. H. Noturna Reduzida *					42,66	45,76		
Total das Remunerações				1.903,30	2.377,24	2.410,37	1.903,30	1.903,30
Tabela dos Benefícios convencionados								
Prêmio pelo Trabalho Noturno			48,35		48,35	48,35		
Vale Alimentação (Valor Líquido)			21,89	481,58	328,35	350,24	328,35	350,24
Intrajornada Diurna			12,98				194,70	207,68
Intrajornada Noturna (15 dias)			14,22		213,30			
Intrajornada Noturna (16 dias)			14,30			228,80		
Soma dos Insumos				481,58	590,00	627,39	523,05	557,92
Valor Total (Remuneração + Verbas Sem Incidência)				2.384,88	2.967,24	3.037,76	2.426,35	2.461,22
Caixa Assistencial			60,00	60,00	60,00	60,00	60,00	60,00

TABELA DE REMUNERAÇÃO - 2023								
CONVENÇÃO COLETIVA DE TRABALHO - 2023/2023								
CÁLCULO DE REMUNERAÇÃO - VALOR HORA PARA VIGILANTE DE ESCOLTA ARMADA								
Discriminação	Salário 2022	Reajuste 7.42%	Salário 2023	44h Sem.	12h Noturnas (15 dias)	12h Noturnas (16 dias)	12h Diurnas (15 dias)	12h Diurnas (16 dias)
Salário Base Vigilante de escolta armada	1.666,51	123,66	1.790,17	1.790,16	1.790,17	1.790,17	1.790,17	1.790,17
Adicional de Periculosidade (30%)			537,05	537,05	537,05	537,05	537,05	537,05
Adicional Noturno (20% sob Hora)			2,12		222,60	237,44		
Adic. Hora Noturna Reduzida (15 dias)			17,39		260,85			
Adic. Hora Noturna Reduzida (16 dias)			17,49			279,84		
DSR sobre Adic. Noturno *					44,52	47,49		
DSR sobre Adic. H. Noturna Reduzida *					52,17	55,97		
Total das Remunerações				2.327,21	2.907,36	2.947,96	2.327,22	2.327,22

to

[Handwritten signatures and initials]
do deure

TABELA DE REMUNERAÇÃO - 2023

CONVENÇÃO COLETIVA DE TRABALHO - 2023/2023

CÁLCULO DE REMUNERAÇÃO - VALOR HORA PARA CONDUCTOR DE ESCOLTA ARMADA

Discriminação	Salário 2022	Reajuste 7,42%	Salário 2023	44h Sem.	12h	12h	12h	12h
					Noturnas (15 dias)	Noturnas (16 dias)	Diurnas (15 dias)	Diurnas (16 dias)
Salário Base Vigilante Condutor de Escorte Armada	1.794,25	183,13	1.927,38	1.927,38	1.927,38	1.927,38	1.927,38	1.927,38
Adicional de Periculosidade (30%)			578,21	578,21	578,21	578,21	578,21	578,21
Adicional Noturno (20% sob 1 hora)			2,78	279,40	279,40	279,36		
Adic. Hora Noturna Reduzida (15 dias)			18,72	250,80				
Adic. Hora Noturna Reduzida (16 dias)			15,82			301,12		
DSR sobre Adic. Noturno *					47,88	51,91		
DSR sobre Adic. H. Noturna Reduzida *					56,16	60,22		
Total das Remunerações				2.505,59	3.129,83	3.173,36	2.505,59	2.505,59

TABELA DE REMUNERAÇÃO - 2023

CONVENÇÃO COLETIVA DE TRABALHO - 2023/2023

CÁLCULO DE REMUNERAÇÃO - VALOR HORA PARA SPP

Discriminação	Salário 2022	Reajuste 7,42%	Salário 2023	44h Sem.	12h	12h	12h	12h
					Noturnas (15 dias)	Noturnas (16 dias)	Diurnas (15 dias)	Diurnas (16 dias)
Salário Base Vigilante SPP	2.255,66	167,38	2.423,24	2.423,24	2.423,24	2.423,24	2.423,24	2.423,24
Adicional de Periculosidade (30%)			726,97	726,97	726,97	726,97	726,97	726,97
Adicional Noturno (20% sob 1 hora)			2,86	300,30	300,30	300,30		
Adic. Hora Noturna Reduzida (15 dias)			23,51	352,89				
Adic. Hora Noturna Reduzida (16 dias)			23,66			378,56		
DSR sobre Adic. Noturno *					60,06	64,26		
DSR sobre Adic. H. Noturna Reduzida *					70,58	75,47		
Total das Remunerações				3.150,21	3.934,11	3.988,86	3.150,21	3.150,21

* A Hora ficta decorrente da hora noturna reduzida foi uma ficção jurídica trazida pela CLT em seu art. 73, complementada pela Súmula 60 do TST. Sendo assim, ao computarmos a hora noturna com 52'30" considera-se a existência de uma hora a mais na jornada. Em se tratando do vigilante, seria a oitava hora, que para fins de remuneração, será computada como hora extra noturna.

* Anuem as partes, que a presente pactuação não implica no reconhecimento de débito passado sob idêntico título, renunciando a SINDIVIGILANTE a patrocinar, como substituto processual, qualquer ação judicial neste sentido.

* Reconhecem as partes que a nova subdivisão de rubricas componentes da remuneração não significa a ausência de pagamento nos anos anteriores, pois eram pagas em conjunto, mas tão somente uma ação com objetivo de tornar ainda mais objetivo o entendimento do vigilante quanto aos valores percebidos decorrentes do seu labor.

* Os valores de composição nesse anexo explanados não abrangem as situações específicas de cada colaborador. Trata-se de um espelho geral de como a remuneração deve ser paga não levando em consideração os tipos de descontos legais existentes ou gratificações específicas de cada empresa.

* A remuneração mensal pactuada pelo horário previsto no parágrafo primeiro da Cláusula Trigesima abrange os pagamentos devidos pelo descanso semanal remunerado e pelo descanso em feriados, conforme estabelece o parágrafo único do art. 59-A da CLT.

* Os valores correspondentes ao DSR podem ser variáveis, em razão de sua incidência nos dias trabalhados durante o mês.

 [Handwritten text]
 [Handwritten text]

ANEXO 1

TABELA DE REMUNERAÇÃO - 2023								
CONVENÇÃO COLETIVA DE TRABALHO - 2023/2023								
CÁLCULO DE REMUNERAÇÃO - VALOR HORA PARA VIGILANTE								
Discriminação	Salário 2022	Reajuste 7.42%	Salário 2023	44h Sem.	12h Noturnas (15 dias)	12h Noturnas (16 dias)	12h Diurnas (15 dias)	12h Diurnas (16 dias)
Salário Base	1.362,95	101,13	1.464,08	1.464,08	1.464,08	1.464,08	1.464,08	1.464,08
Adicional de Periculosidade (30%)			439,22	439,22	439,22	439,22	439,22	439,22
Adicional Noturno (20% sob Hora)			1,73		181,65	193,76		
Adic. Hora Noturna Reduzida (15 dias)			14,22		213,30			
Adic. Hora Noturna Reduzida (16 dias)			14,30			228,80		
DSR sobre Adic. Noturno *					36,33	38,75		
DSR sobre Adic. H. Noturna Reduzida *					42,66	45,76		
Total das Remunerações				1.903,30	2.377,24	2.410,37	1.903,30	1.903,30
Tabela dos Benefícios convencionados								
Prêmio pelo Trabalho Noturno			48,35		48,35	48,35		
Vale Alimentação (Valor Líquido)			21,89	481,58	328,35	350,24	328,35	350,24
Intrajornada Diurna			12,98				194,70	207,68
Intrajornada Noturna (15 dias)			14,22		213,30			
Intrajornada Noturna (16 dias)			14,30			228,80		
Soma dos Insumos				481,58	590,00	627,39	523,05	557,92
Valor Total (Remuneração + Verbas Sem Incidência)				2.384,88	2.967,24	3.037,76	2.426,35	2.461,22
Caixa Assistencial			60,00	60,00	60,00	60,00	60,00	60,00

TABELA DE REMUNERAÇÃO - 2023								
CONVENÇÃO COLETIVA DE TRABALHO - 2023/2023								
CÁLCULO DE REMUNERAÇÃO - VALOR HORA PARA VIGILANTE DE ESCOLTA ARMADA								
Discriminação	Salário 2022	Reajuste 7.42%	Salário 2023	44h Sem.	12h Noturnas (15 dias)	12h Noturnas (16 dias)	12h Diurnas (15 dias)	12h Diurnas (16 dias)
Salário Base Vigilante de escolta armada	1.666,51	123,66	1.790,17	1.790,16	1.790,17	1.790,17	1.790,17	1.790,17
Adicional de Periculosidade (30%)			537,05	537,05	537,05	537,05	537,05	537,05
Adicional Noturno (20% sob Hora)			2,12		222,60	237,44		
Adic. Hora Noturna Reduzida (15 dias)			17,39		260,85			
Adic. Hora Noturna Reduzida (16 dias)			17,49			279,84		
DSR sobre Adic. Noturno *					44,52	47,49		
DSR sobre Adic. H. Noturna Reduzida *					52,17	55,97		
Total das Remunerações				2.327,21	2.907,36	2.947,96	2.327,22	2.327,22

fe

[Handwritten signature]

[Handwritten signature]

[Handwritten signature]

TABELA DE REMUNERAÇÃO - 2023								
CONVENÇÃO COLETIVA DE TRABALHO - 2023/2023								
CÁLCULO DE REMUNERAÇÃO - VALOR HORA PARA CONDUTOR DE ESCOLTA ARMADA								
Discriminação	Salário 2022	Reajuste 7.42%	Salário 2023	44h Sem.	12h Noturnas (15 dias)	12h Noturnas (16 dias)	12h Diurnas (15 dias)	12h Diurnas (16 dias)
Salário Base Vigilante Condutor de escolta armada	1.794,25	133,13	1.927,38	1.927,38	1.927,38	1.927,38	1.927,38	1.927,38
Adicional de Periculosidade (30%)			578,21	578,21	578,21	578,21	578,21	578,21
Adicional Noturno (20% sob Hora)			2,28		239,40	255,36		
Adic. Hora Noturna Reduzida (15 dias)			18,72		280,80			
Adic. Hora Noturna Reduzida (16 dias)			18,82			301,12		
DSR sobre Adic. Noturno *					47,88	51,07		
DSR sobre Adic. H. Noturna Reduzida *					56,16	60,22		
Total das Remunerações				2.505,59	3.129,83	3.173,36	2.505,59	2.505,59

TABELA DE REMUNERAÇÃO - 2023								
CONVENÇÃO COLETIVA DE TRABALHO - 2023/2023								
CÁLCULO DE REMUNERAÇÃO - VALOR HORA PARA SPP								
Discriminação	Salário 2022	Reajuste 7.42%	Salário 2023	44h Sem.	12h Noturnas (15 dias)	12h Noturnas (16 dias)	12h Diurnas (15 dias)	12h Diurnas (16 dias)
Salário Base Vigilante SPP	2.255,86	167,38	2.423,24	2.423,24	2.423,24	2.423,24	2.423,24	2.423,24
Adicional de Periculosidade (30%)			726,97	726,97	726,97	726,97	726,97	726,97
Adicional Noturno (20% sob Hora)			2,86		300,30	320,32		
Adic. Hora Noturna Reduzida (15 dias)			23,53		352,95			
Adic. Hora Noturna Reduzida (16 dias)			23,66			378,56		
DSR sobre Adic. Noturno *					60,06	64,06		
DSR sobre Adic. H. Noturna Reduzida *					70,59	75,71		
Total das Remunerações				3.150,21	3.934,11	3.988,86	3.150,21	3.150,21

* A Hora ficta decorrente da hora noturna reduzida foi uma ficção jurídica trazida pela CLT em seu art. 73, complementada pela Súmula 60 do TST. Sendo assim, ao computarmos a hora noturna com 52'30" considera-se a existência de uma hora a mais na jornada. Em se tratando do vigilante, seria a oitava hora, que para fins de remuneração, será computada como hora extra noturna.

* Anuem as partes, que a presente pactuação não implica no reconhecimento de débito passado sob idêntico título, renunciando o SINDIVIGILANTE a patrocinar, como substituto processual, qualquer ação judicial neste sentido.

* Reconhecem as partes que a nova subdivisão de rubricas componentes da remuneração não significa a ausência de pagamento nos anos anteriores, pois eram pagas em conjunto, mas tão somente uma ação com objetivo de tornar ainda mais objetivo o entendimento do vigilante quanto aos valores percebidos decorrentes do seu labor.

* Os valores de composição nesse anexo explanados não abrangem as situações específicas de cada colaborador. Trata-se de um espelho geral de como a remuneração deve ser paga não levando em consideração os tipos de descontos legais existentes ou gratificações específicas de cada empresa.

* A remuneração mensal pactuada pelo horário previsto no parágrafo primeiro da Cláusula Trigésima abrange os pagamentos devidos pelo descanso semanal remunerado e pelo descanso em feriados, conforme estabelece o parágrafo único do art. 59-A da CLT.

* Os valores correspondentes ao DSR podem ser variáveis, em razão de sua incidência nos dias trabalhados durante o mês.

TERMO ADITIVO A CONVENÇÃO COLETIVA DE TRABALHO 2023/2023

NÚMERO DE REGISTRO NO MTE: SE000136/2023
DATA DE REGISTRO NO MTE: 10/07/2023
NÚMERO DA SOLICITAÇÃO: MRD36631/2023
NÚMERO DO PROCESSO: 13175.101228/2023-61
DATA DO PROTOCOLO: 10/07/2023

NÚMERO DO PROCESSO DA CONVENÇÃO COLETIVA PRINCIPAL: 13175.100221/2023-21
DATA DE REGISTRO DA CONVENÇÃO COLETIVA PRINCIPAL: 10/02/2023

Confira a autenticidade no endereço <http://www3.mte.gov.br/sistemas/mediador/>.
SINDICATO DAS EMPRESAS DE SEGURANÇA PRIVADA DO ESTADO DE SERGIPE, CNPJ n. 07.693.953/0001-21, neste ato representado(a) por seu Presidente, Sr(a). SANDRO AÍDA MOURA;

E

SINDICATO DOS EMPREGADOS EM EMPRESAS DE SEGURANÇA, VIGILÂNCIA, TRANSPORTE DE VALORES, ELETRÔNICA E SIMILARES DO ESTADO DE SERGIPE SINDIVIGILANTE/SE, CNPJ n. 16.212.359/0001-62, neste ato representado(a) por seu Presidente, Sr(a). REGINALDO GONCALVES SILVA;

celebram o presente TERMO ADITIVO DE CONVENÇÃO COLETIVA DE TRABALHO, estipulando as condições de trabalho previstas nas cláusulas seguintes:

CLÁUSULA PRIMEIRA - VIGÊNCIA E DATA-BASE

As partes fixam a vigência do presente Termo Aditivo de Convenção Coletiva de Trabalho no período de 01º de janeiro de 2023 a 31 de dezembro de 2023 e a data-base da categoria em 01º de dezembro.

CLÁUSULA SEGUNDA - ABRANGÊNCIA

O presente Termo Aditivo de Convenção Coletiva de Trabalho abrangerá a(s) categoria(s) **vigilantes, seguranças pessoais privados, fiscais, vigilantes de escolta armada, vigilantes condutores de escolta armada, inspetores e supervisores das empresas de segurança, vigilância, agente de prevenção de perdas (CBO 5174-25), agente educacional (CBO 5153-25), das empresas de segurança patrimonial, formação de vigilantes e Segurança Eletrônica do Estado de Sergipe, bem como, os vigilantes das empresas que desenvolvem as referidas atividades de forma orgânica (art. 1º da Portaria 3233/12),** , com abrangência territorial em SE.

Salários, Reajustes e Pagamento

Reajustes/Correções Salariais

CLÁUSULA TERCEIRA - PISO SALARIAL

DAS ALTERAÇÕES REMUNERATÓRIAS PACTUADAS NA CCT 2023

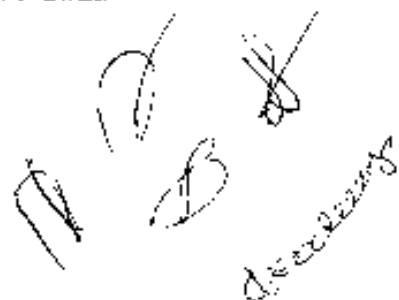

Em cumprimento ao pactuado no §1º, Cláusula Terceira da Convenção Coletiva de 2023, a partir de 01.05.2023, o salário-base da função de vigilante será reajustado conforme percentual do salário mínimo pelo Ministério da Economia, bem como os demais itens dessa convenção de maneira linear. As empresas ficam obrigadas então a reajustar, no percentual de 1,38% (Um virgula trinta e oito

por cento) os itens individualmente relacionados abaixo, bem como cumprir o fiel pagamento da tabela remuneratória em anexo.

Parágrafo Primeiro – A partir de 01.05.2023, o salário-base da função de vigilante passará de R\$ 1.464,08 (um mil quatrocentos e sessenta e quatro reais e oito centavos) para R\$ 1.484,28 (um mil quatrocentos e oitenta e quatro reais e vinte e oito centavos); percentual de 1,38% (um ponto trinta e oito por cento) correspondente ao índice negociado em reunião das comissões de negociação, e autorizado nas assembleias no sindicato laboral e patronal.

FUNÇÃO	PISO
VIGILANTE PATRIMONIAL	R\$1.484,28
VIGILANTE PATRIMONIAL DE EMPRESAS ORGÂNICAS	R\$1.484,28
VIGILANTE DE ESCOLTA ARMADA	R\$1.814,87
VIGILANTE CONDUTOR DE ESCOLTA ARMADA	R\$1.953,98
SEGURANÇA PESSOAL PRIVADA	R\$2.456,68

Gratificações, Adicionais, Auxílios e Outros

Seguro de Vida

CLÁUSULA QUARTA - CONTRATAÇÃO DE SEGURO DE VIDA

Conforme estabelecido na Lei 7.102/83, seu Decreto 89.056/83 e especificamente nos termos da Resolução nº. 439/2022, fica assegurado a todos os trabalhadores abrangidos por este instrumento normativo a manutenção da cobertura securitária indenizatória para os casos de morte natural ou acidental, invalidez, decorrente ou não de trabalho, sem ressalvas ou exclusões, com as seguintes condições:



a) Em caso de morte por qualquer causa: 26 (vinte e seis) vezes o salário base percebido pelo empregado no mês anterior;

b) Invalidez permanente, total ou parcial, por acidente do segurado: 52 (cinquenta e duas) vezes o salário base percebido pelo empregado no mês anterior;

§ 1º No caso de inobservância da norma prevista nesta cláusula, as empresas se obrigam ao respectivo pagamento indenizatório, na ocorrência das hipóteses e nos valores fixados, devidamente atualizados monetariamente.

§ 2º O benefício tratado nesta cláusula será concedido ainda que o evento (sinistro) não tenha ocorrido durante ou em razão do serviço.

§ 3º Na ocorrência de fato ensejador de indenização ao empregado, a indenização do seguro de vida previsto na cláusula "SEGURO DE VIDA" desta Convenção Coletiva de Trabalho, independentemente de sua natureza, será compensada nos valores indenizatórios arbitrados em juízo, determinados em respeito à responsabilidade civil prevista no art. 927 do Código Civil.

Contrato de Trabalho – Admissão, Demissão, Modalidades

Estágio/Aprendizagem

CLÁUSULA QUINTA - DO CUMPRIMENTO DA COTA DE APRENDIZAGEM

Considerando a obrigação legal da reserva de cargo de jovem aprendiz, em relação ao disposto nos artigos 92, inciso XVII e artigo 116 da Lei nº. 14.133/21 (NOVA LEI DE LICITAÇÕES), bem como o Decreto nº 9.579/18, Lei Federal nº 10.097/00 que altera a CLT, a contratação dos menores aprendizes dar-se-á nos seguintes termos:

§ 1º As empresas estarão obrigadas a empregar e cumulativamente matricular nos cursos dos Serviços Nacionais de Aprendizagem jovens aprendizes, respeitando a margem de obrigatoriedade imposta por lei, equivalente a cinco por cento, no mínimo, e quinze por cento, no máximo, dos trabalhadores existentes em cada estabelecimento cujas funções demandem formação profissional, nos termos do art. 429 da CLT e art. 51 do Decreto nº 9.579/18.

§ 2º Para o cálculo da porcentagem, as frações de unidade serão consideradas número inteiro, hipótese que permite a admissão de aprendiz.

§ 3º Para o cálculo da porcentagem, retira-se as funções que não demandem de formação profissional e intermitentes.

§ 4º Serão isentas de cumprimento da cota de aprendizagem as microempresas e empresas de pequeno porte, nos termos do art. 56 do Decreto nº 9.579/18.



§ 5º A alíquota da contribuição ao Fundo de Garantia do Tempo de Serviço corresponderá a 2% (dois por cento) da remuneração paga ou devida, no mês anterior, ao aprendiz, nos termos do disposto no § 7º do art. 15 da Lei nº 8.036/90.

§ 6º As férias do aprendiz coincidirão, preferencialmente, com as férias escolares, vedado as empresas estabelecer período diverso daquele definido no programa de aprendizagem, de acordo com o art. 68 do Decreto nº 9.579/18.

§ 7º É assegurado ao aprendiz o direito ao benefício previsto na Lei nº 7.418/85, que institui o vale-transporte.

§ 8º O contrato de aprendizagem profissional se extinguirá no seu termo ou ainda, antecipadamente, nas seguintes hipóteses, previstos no artigo 432 da CLT e artigo 71 do Decreto nº 9.579/18.

§ 9º A seleção dos aprendizes priorizará a inclusão de adolescentes e jovens matriculados na educação básica, que integrem famílias que sejam beneficiárias do Programa Auxílio Brasil cadastradas no CadÚnico ou pessoas com deficiência, bem como adolescentes usuários do Sistema Nacional de Atendimento Socioeducativo (ISE) e (SINASE) e usuários do Sistema Nacional de Políticas sobre Drogas (SISNAD), conforme previsto no art. 429, §§ 1º e 2º da CLT, não sendo restrita a contratação apenas destes, a fim de que seja integralmente cumprida a cota.

§ 10 O contrato de aprendizagem profissional será do período de 12 (doze) meses ou, caso existente, prazo idêntico de contratos firmados com o tomador de serviços, podendo ser prorrogado, por meio de termo aditivo contratual e anotação na Carteira de Trabalho e Previdência Social - CTPS, respeitado o prazo máximo de quatro anos.

§ 11 O tempo de deslocamento do aprendiz entre as entidades e as dependências do tomador onde se realizará a aprendizagem profissional não será computado na jornada diária.

§ 12 As empresas devem incluir nos seus orçamentos e planilhas de custo o valor mensal mínimo de R\$ 59,45 (cinquenta e nove reais e quarenta e cinco centavos), correspondente a média dispendida por jovem aprendiz, a qual será multiplicado pela quantidade de empregados previstas no orçamento/contrato;

§ 13 Serão objeto de revisão os contratos firmados, os quais deverão ser aditivados para inclusão do quanto disposto nessa cláusula;

§ 14 Caso a empresa não inclua em seus novos orçamentos o quanto previsto no item 1. do parágrafo quarto, desta cláusula, o contratante fica autorizado a desclassificar sua proposta de preços por descumprimento de norma coletiva, e eventual contratação será considerada irregular autorizando os sindicatos a informar aos órgãos competentes para fiscalização da contratada e tomador dos serviços, para cumprimento da legislação de regência.



Handwritten signatures and initials at the bottom right of the page, including a large signature and the name 'ASSISTENTE' written vertically.

SANDRO ATAÍDI MOURA
Presidente
SINDICATO DAS EMPRESAS DE SEGURANÇA PRIVADA DO ESTADO DE SERGIPE

REGINALDO GONCALVES SILVA
Presidente
SINDICATO DOS EMPREGADOS EM EMPRESAS DE SEGURANÇA, VIGILÂNCIA
TRANSPORTE DE VALORES, ELETRÔNICA E SIMILARES DO ESTADO DE SERGIPE
SINDIVIGILANTE/SE

ANEXOS
ANEXO I - ADITIVO - TABELA REMUNERATORIA

[Anexo \(PDF\)](#)

ANEXO II - ATA SINDIVIGILANTE

[Anexo \(PDF\)](#)

A autenticidade deste documento poderá ser confirmada na página do Ministério da Economia na Internet, no endereço <http://www.mte.gov.br>.

TABELA DE REMUNERAÇÃO - 2023
CONVENÇÃO COLETIVA DE TRABALHO - 2023/2023

CÁLCULO DE REMUNERAÇÃO - VALOR HORA PARA VIGILANTE

Discriminação	Valor Unitário	44h Sem.	12h Noturnas (15 dias)	12h Noturnas (16 dias)	12h Diurnas (15 dias)
1 Salário Base	1.484,28	1.484,28	1.484,28	1.484,28	1.484,28
2 Adicional de Periculosidade (30%)	445,28	445,28	445,28	445,28	445,28
3 Adicional Noturno (20% sob Hora)	1,75		183,75	196,00	
4 Adic. Hora Noturna Reduzida (15 dias)	14,41		216,15		
5 Adic. Hora Noturna Reduzida (16 dias)	14,49			231,84	
6 DSR sobre Adic. Noturno *			36,75	39,20	
7 DSR sobre Adic. H. Noturna Reduzida *			43,23	46,37	
Total das Remunerações		1.929,56	2.409,44	2.442,97	1.929,56

Tabela dos Benefícios convencionados					
1 Prêmio pelo Trabalho Noturno	48,35		48,35	48,35	
2 Vale Alimentação (Valor Líquido)	21,88	481,36	328,20	350,08	328,20
3 Intra jornada Diurna	13,16				197,40
4 Intra jornada Noturna (15 dias)	14,41		216,15		
5 Intra jornada Noturna (16 dias)	14,49			231,84	
Soma dos Insumos		481,36	592,70	630,27	525,60

Valor Total (Remuneração + Verbas Sem Incidência)		2.410,92	3.002,14	3.073,24	2.455,16
--	--	-----------------	-----------------	-----------------	-----------------

Caixa Assistencial	60,00	60,00	60,00	60,00	60,00
--------------------	-------	-------	-------	-------	-------

R

G

6

B
balances

12h Diurnas (16 dias)

1.484,28

445,28

1.929,56

350,08

210,56

560,64

2.490,20

60,00

fo

P

6

samuel

ITEM 13.1.1. DO TERMO DE REFERÊNCIA

CATÁLOGO TÉCNICO CONTENDO TODAS AS INFORMAÇÕES E CARACTERÍSTICAS DOS EQUIPAMENTOS DE VIGILÂNCIA ELETRÔNICA

4
1
[Handwritten signature]



Destaques

- O WD Purple Pro oferece tecnologia WD Red Pro com 25 TB oferecendo a máxima durabilidade em um ambiente projetado para as demandas do vídeo inteligente. O espaço livre e o tempo de recuperação são otimizados para 24x7x365 contínuo.
- A tecnologia de IA AllFrame™ exclusiva do WD Purple Pro possibilita a captura de imagens de alta resolução em ambientes com movimento rápido.
- As unidades WD Purple Pro são projetadas para suportar até 64 câmeras HD de stream em uma única unidade, permitindo a captura de vídeo de várias câmeras inteligentes que trabalham com vários streams.
- Com uma taxa de transferência de dados de até 220 MB/s, essas unidades são ideais para a acomodação de grandes arquivos de vídeo pesados.
- O confiável vídeo de 25 TB é projetado com uma MTBF de até 2,5 milhões de horas, e as unidades suportam o sistema de gerenciamento de arquivos de vídeo.
- O Western Digital DataLifeGuard™ garante a máxima durabilidade de suas unidades em ambientes de trabalho contínuo para permitir o desempenho para 24x7x365 contínuo.

Disco Rígido para Vídeo Inteligente WD Purple™ Pro

Armazenamento feito especificamente para a sua solução de vídeo inteligente

O WD Purple Pro oferece armazenamento de vídeo em 25 TB, oferecendo grande capacidade em uma unidade de disco em presença para ser o ponto de análise de vídeo. O WD Purple Pro também possui tecnologia otimizada para vídeos de alta resolução.

Tecnologia de IA AllFrame™ exclusiva da Western Digital

A tecnologia de IA AllFrame™ exclusiva do disco de vídeo para análise de vídeo de alta resolução do sistema de vídeo de alta resolução, no qual:

Várias câmeras, vários streams

As unidades de vídeo de alta resolução são projetadas para suportar até 64 câmeras HD de stream em uma única unidade, permitindo a captura de vídeo de várias câmeras inteligentes que trabalham com vários streams.

Capacidade avançada de carga de trabalho para sistemas avançados

As unidades de vídeo de alta resolução são projetadas para suportar até 64 câmeras HD de stream em uma única unidade, permitindo a captura de vídeo de várias câmeras inteligentes que trabalham com vários streams.

Projetadas para operação confiável

Projetadas para uma MTBF de até 2,5 milhões de horas, as unidades de vídeo de alta resolução do WD Purple Pro também possuem tecnologia otimizada para vídeos de alta resolução. O WD Purple Pro também possui tecnologia otimizada para vídeos de alta resolução.

Gerenciamento de armazenamento proativo com WDDA™

Com o WD Digital Data Analytics™ (WDDA) fornecendo insights de gerenciamento de capacidade de unidades para provedores e sistemas de gerenciamento de vídeo contínuos.

1080p
60FPS
Arquivos

Disco rígido para Vídeo Inteligente WD Purple™ Pro

RESUMO DO PRODUTO

DISCOS RÍGIDOS PARA VIGILÂNCIA

Especificações

	22 TB ¹	16 TB ¹	14 TB ¹	12 TB ¹	10 TB ¹	8 TB ¹
Número do modelo	WD22PURP	WD16PURP	WD14PURP	WD12PURP	WD10PURP	WD8PURP
Capacidade bruta (estilo)	22 TB	16 TB	14 TB	12 TB	10 TB	8 TB
Formato	3,5 polegadas	3,5 polegadas	3,5 polegadas	3,5 polegadas	3,5 polegadas	3,5 polegadas
Formatação padrão (AF)	9M	9M	9M	9M	9M	9M
Tecnologia de gravação	CMR	CMR	CMR	CMR	CMR	CMR
Cumprimento normativo	3M	5M	5M	5M	5M	9M
Recursos do Produto						
Worms suportados	Até 64 HD ²	Até 64 HD ²	Até 64 HD ²	Até 64 HD ²	Até 64 HD ²	Até 64 HD ²
Cache L2	32	32	32	32	32	32
Software de segurança de vídeo	AllFrame AI	AllFrame AI	AllFrame AI	AllFrame AI	AllFrame AI	AllFrame AI
Componentes resistentes a impactos	Sim	Sim	Sim	Sim	Sim	Sim
Desempenho						
Taxa de transferência da interface (máx.)						
• 6Gb/s	6,0 Gb/s	6,0 Gb/s	6,0 Gb/s	6,0 Gb/s	6,0 Gb/s	6,0 Gb/s
• 15Gb/s	225 MB/s	172 MB/s	145 MB/s	120 MB/s	98 MB/s	73 MB/s
Cache (MB)	32	32	32	32	32	32
API	7200	7200	7200	7200	7200	7200
Confiabilidade/Integridade dos Dados						
Horas de operação média	900.000	900.000	900.000	900.000	900.000	900.000
Carga de trabalho nominal anual (máx.)	Até 220 TB/ano	Até 160 TB/ano	Até 140 TB/ano	Até 120 TB/ano	Até 100 TB/ano	Até 80 TB/ano
Resistência a impactos (com o disco em repouso)	Até 1000 G	Até 1000 G	Até 1000 G	Até 1000 G	Até 1000 G	Até 1000 G
Dados suportados por dia	3	3	3	3	3	3
Gerenciamento de energia						
Pico de consumo de energia (W)						
• Trabalho	6,9	6,7	6,0	6,3	6	5,6
• Standby	2	1,9	1,7	1	1	1,4
• Standby com spin	1,2	0,6	0,6	0,7	0,5	0,4
Especificações ambientais						
Temperatura						
• Operação	0°C a 60°C	0°C a 60°C	0°C a 60°C	0°C a 60°C	0°C a 60°C	0°C a 60°C
• Armazenamento	-20°C a 70°C	-20°C a 70°C	-20°C a 70°C	-20°C a 70°C	-20°C a 70°C	-20°C a 70°C
Umidade						
• Operação	40%	20%	20%	20%	20%	20%
• Armazenamento	40%	20%	20%	20%	20%	20%
• Operação (com spin)	20%	20%	20%	20%	20%	20%
Altitude (MSL)						
• Operação	50	20	20	10	14	21
• Armazenamento	12	22	26	25	25	25
Dimensões físicas						
Altura (polegadas/milímetros)	1,028/26,1	1,028/26,1	1,028/26,1	1,028/26,1	1,028/26,1	1,028/26,1
Comprimento (polegadas/milímetros)	3,799/96,7	3,799/96,7	3,797/96,5	3,797/96,5	3,797/96,5	3,797/96,5
Largura (polegadas/milímetros)	4,73/120,6	4,73/120,6	4,73/120,6	4,73/120,6	4,73/120,6	4,73/120,6
Peso (libras/gramas)	1,48/670,52	1,42/645,94	1,37/610,96	1,37/610,96	1,35/609,25	1,35/609,25

1. Capacidade máxima disponível para armazenamento de dados é de 20 TB para o modelo WD22PURP, 14 TB para o modelo WD16PURP, 12 TB para o modelo WD14PURP, 10 TB para o modelo WD12PURP, 8 TB para o modelo WD10PURP e 6 TB para o modelo WD8PURP. A capacidade máxima disponível para armazenamento de dados pode variar dependendo do formato de disco rígido e do sistema de arquivos utilizado. Para obter mais informações, consulte o site www.wd.com.

2. O número de discos suportados pode variar dependendo do sistema de armazenamento utilizado. Para obter mais informações, consulte o site www.wd.com.

3. O desempenho pode variar dependendo do sistema de armazenamento utilizado. Para obter mais informações, consulte o site www.wd.com.

Western Digital e o logotipo Western Digital são marcas registradas da Western Digital Corporation nos Estados Unidos e em outros países. WD Purple Pro é uma marca registrada da Western Digital Corporation. AllFrame AI é uma marca registrada da Western Digital Corporation. © 2019 Western Digital Corporation. Todos os direitos reservados. WD-22PURP-01

Western Digital

Western Digital Technology
San Jose, CA 95134 USA
www.western-digital.com

© 2019 Western Digital Corporation. Todos os direitos reservados. Western Digital e o logotipo Western Digital são marcas registradas da Western Digital Corporation nos Estados Unidos e em outros países. WD Purple Pro é uma marca registrada da Western Digital Corporation. AllFrame AI é uma marca registrada da Western Digital Corporation. © 2019 Western Digital Corporation. Todos os direitos reservados. WD-22PURP-01

Handwritten signature and stamp:
02/19/2019 10:00:00 AM
[Signature]

DS-2DE5425IW-AE(T5)

4 MP 25 × Network IR Speed Dome

AcuSense



HiKvision DS-2DE5425IW-AE(T5) 4 MP 25× Network IR Speed Dome adopts 1/2.8" progressive scan CMOS chip. With the 25× optical zoom lens, the camera offers more details over expansive areas.

This series of cameras can be widely used for wide ranges of high definition, such as rivers, roads, railways, airports, squares, parks, scenic spots, and venues, etc.

- 1/2.8" Progressive Scan CMOS. High quality imaging with 4 MP resolution
- Focuses on human and vehicle targets classification based on deep learning
- Excellent low-light performance with powered-by-DarkFighter technology
- 25× optical zoom and 16× digital zoom provide close up views over expansive areas
- WDR, HLC, BLC, 3D DNR, defog, regional exposure, regional focus
- Expansive night view with up to 150 m IR distance
- 24 VAC & PoE (802.3at)
- Efficient H.265+/H.265 compression technology



www.hikvision.com

Handwritten signature and date: 2023.03.07

• DORI

The DORI (detect, observe, recognize, identify) distance gives the general idea of the camera ability to distinguish persons or objects within its field of view.

It is calculated based on the camera sensor specification and the criteria given by EN 62676-4:2015.

DORI Definition	Detect	Observe	Recognize	Identify
Distance (Tele)	2400.0 m (7874.0 ft)	952.4 m (3124.7 ft)	480.0 m (1574.8 ft)	240.0 m (787.4 ft)

• Specification

Camera

Image Sensor	1/2.8" Progressive Scan CMOS
Min. Illumination	Color: 0.005 Lux @ (F1.6, AGC ON); B/W: 0.001 Lux @ (F1.6, AGC ON), 0 Lux with IR
Shutter Speed	1 s to 1/30,000 s
Slow Shutter	Yes
Day & Night	IR cut filter
Zoom	25 × optional, 16 × digital
Max. Resolution	2560 × 1440

Lens

Focus	Auto, semi-auto, manual
Focal Length	4.8 mm to 120 mm
Zoom Speed	Approx. 3.6 s
FOV	Horizontal field of view: 55° to 2.4° (wide to tele) Vertical field of view: 33° to 1.4° (wide to tele) Diagonal field of view: 61.5° to 2.8° (wide to tele)
Aperture	Max. F1.6

Illuminator

Supplement Light Type	IR
Supplement Light Range	IR Distance: up to 150 m

PTZ

Movement Range (Pan)	360°
Movement Range (Tilt)	-15° to 90° (auto flip)
Pan Speed	Pan speed: configurable from 0.1° to 120°/s; preset speed: 120°/s
Tilt Speed	Tilt speed: configurable from 0.1° to 80°/s; preset speed 80°/s
Proportional Pan	Yes
Presets	300
Patrol Scan	8 patrols, up to 32 presets for each patrol
Pattern Scan	4 pattern scans
Power-off Memory	Yes
Park Action	Preset, pattern scan, patrol scan, auto scan, tilt scan, random scan, frame scan, panorama scan
3D Positioning	Yes
PTZ Status Display	Yes
Preset Freezing	Yes



Handwritten signature or mark.

Scheduled Task	Preset, pattern scan, patrol scan, auto scan, tilt scan, random scan, frame scan, panorama scan, dome reboot, dome adjust, AUX output
Video	
Main Stream	50 Hz: 25 fps (2560 × 1440, 1920 × 1080, 1280 × 960, 1280 × 720) 60 Hz: 30 fps (2560 × 1440, 1920 × 1080, 1280 × 960, 1280 × 720)
Sub-Stream	50 Hz: 25 fps (704 × 576, 640 × 480, 352 × 288) 60 Hz: 30 fps (704 × 480, 640 × 480, 352 × 240)
Third Stream	50 Hz: 25 fps (1920 × 1080, 1280 × 960, 1280 × 720, 704 × 576, 640 × 480, 352 × 288) 60 Hz: 30 fps (1920 × 1080, 1280 × 960, 1280 × 720, 704 × 480, 640 × 480, 352 × 240)
Video Compression	Main stream: H.265-/H.265/11.264-/H.264 Sub-stream: H.265/H.264/MJPEG Third stream: H.265-/H.264/MJPEG
Video Bit Rate	32 Kbps to 16 Mbps
H.264 Type	Baseline profile/Main profile/High profile
H.265 Type	Main profile
Scalable Video Coding (SVC)	H.264 and H.265 encoding
Region of Interest (ROI)	8 fixed regions for each stream
Audio	
Audio Compression	G.711/G.722.1/G.726/MP2L2/PCM
Audio Bit Rate	64 Kbps (G.711)/16 Kbps (G.722.1)/16 Kbps (G.726)/32-192 Kbps (MP2L2)
Audio Sampling Rate	8 kHz/16 kHz/32 kHz/48 kHz
Environmental Noise Filtering	Yes
Network	
Network Storage	NAS (NFS, SMB/CIFS), auto network replenishment (ANR)
Protocols	IPv4/IPv6, HTTP, HTTPS, 802.1x, Qos, FTP, SMTP, DHCP, SNMP, DNS, DDNS, NTP, RDP, RTCP, RTP, TCP/IP, UDP, IGMP, ICMP, DHCP, PPPoE, Bonjour, Websocket, Websockets
API	Open Network Video Interface (Version 1.0, Profile S, Profile G, Profile T), ISAPI, SDK, ISUP
Simultaneous Live View	Up to 20 channels
User/Host	Up to 32 users; 3 user levels: administrator, operator, and user
Security	Password protection, complicated password, HTTPS encryption, 802.1X authentication (EAP-TLS, EAP-LLAP, LAMPDS), watermark, IP address filter, basic and digest authentication for HTTP/HTTPS, control timeout settings, security audit log, ILS 2.2, host authentication (MAC address)
Client	iVMS-4200, HikCentral Pro, Hik Connect
Web Browser	IE11, Chrome57+, Firefox52+, Safari11+
Image	
Day/Night Switch	Day, Night, Auto, Schedule
Image Enhancement	BLC, HLC, 3D DNR
Wide Dynamic Range (WDR)	120 dB
Defog	Digital Defog
Regional Exposure	Yes
Regional Focus	Yes
Image Settings	Saturation, brightness, contrast, sharpness, gain, and white balance adjustable by client software or web browser



Image Parameters Switch	Yes
Privacy Mask	24 programmable polygon privacy masks, mask color or mosaic configurable
SNR	> 57 dB
Interface	
Ethernet Interface	1 RJ45 10M/100M self-adaptive Ethernet port
On-board Storage	Built-in memory card slot, support microSD/SD-HC/SDXC card, up to 256 GB
Alarm	2 inputs, 1 output
Audio	1 input (line in), max. input amplitude: 2-7.4 vpp, input impedance: 1 KO ± 10% 1 output (line out), line level, output impedance: 600 Ω
Reset	Yes
Event	
Basic Event	Motion detection, video tampering alarm, exception, alarm input and output
Smart Event	Line crossing detection, intrusion detection, region entrance detection, region exiting detection, unattended baggage detection, object removal detection, audio exception detection
Alarm Linkage	Upload to FTP/NAS/memory card, notify surveillance center, send email, trigger alarm output, trigger recording, and PTZ actions (such as preset, patrol scan, pattern scan)
Deep Learning Function	
Face Capture	Detects up to 5 faces simultaneously. Supports detecting, capturing, grading, selecting of face in motion, and output the best face picture of the face
Perimeter Protection	Line crossing, intrusion, region entrance, region exiting Support alarm triggering by specified target types (human and vehicle)
General	
Power	24 VAC, Max. 24 W (including max. 9 W for IR and max. 1.6 W for heater); PoE (802.3at)
Operating Condition	-30 °C to 65 °C (-22 °F to 149 °F), Humidity 90% or less (non-condensing)
Demist	Yes
Material	Metal
Dimension	∅ 210 mm × 344.7 mm (∅ 8.27" × 13.57")
Weight	Approx. 3.0 kg (6.61 lb.)
Approval	
EMC	FCC (47 CFR Part 15, Subpart B), CE-EMC (EN 55032:2015, EN 61000-3-2:2019, EN 61000-3-3:2013+A1:2019, EN 50130-4:2011+A1:2014), RCM (AS/NZS CISPR 32:2015), IC (ICLS 013- Issue 7), KC (KN 32:2015, KN 35:2015) UL (UL 62368-1);
Safety	CB (IEC 62368-1:2014/A11); CE LVD (EN 62368-1:2014/A11:2017)
Environment	CE-RoHS (2011/65/EU); WEEE (2012/19/EU); Reach (Regulation (EC) No 1907/2006)
Protection	IP66 (IEC 60529:2013), TVS 6000V lightning protection, surge protection and voltage transient protection

• Available Model

DS-2DL5425IW-AF(T5)

• Typical Application

Hikvision products are classified into three levels according to their anti-corrosion performance. Refer to the following description to choose for your using environment.

This model has NO SPECIFIC PROTECTION.

Level	Description
Top-level protection	Hikvision products at this level are equipped for use in areas where professional anti-corrosion protection is a must. Typical application scenarios include coastlines, docks, lithium col plants, and more.
Moderate protection	Hikvision products at this level are equipped for use in areas with moderate anti-corrosion demands. Typical application scenarios include coastal areas about 2 kilometers (1.24 miles) away from coastlines, as well as areas affected by acid rain.
No specific protection	Hikvision products at this level are equipped for use in areas where no specific anti-corrosion protection is needed.

• Dimension

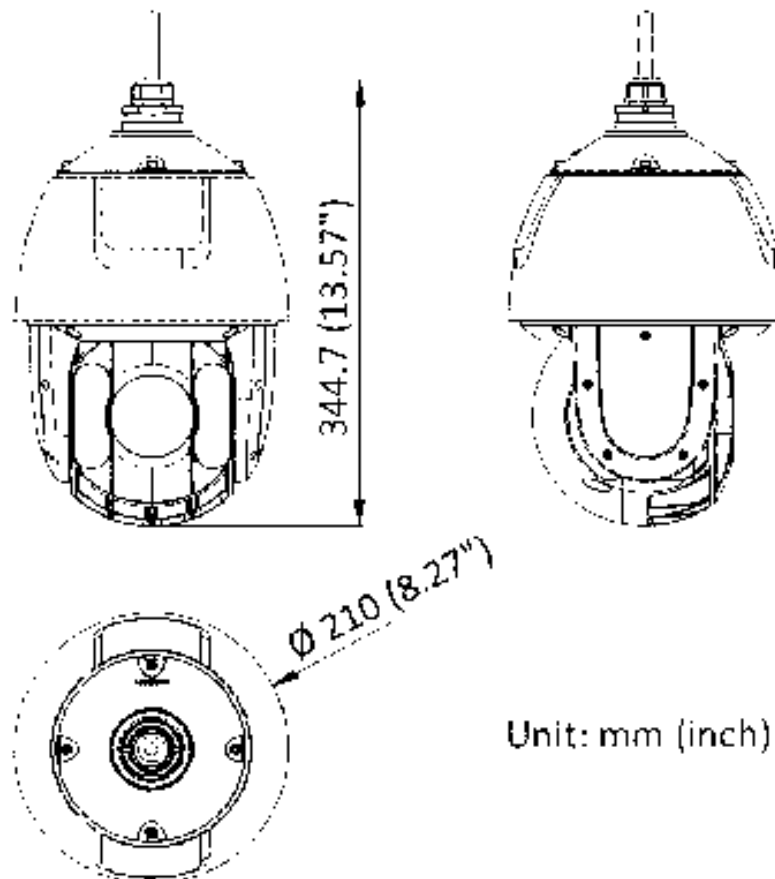

Unit: mm (inch)

Handwritten signatures and initials are present in the bottom right corner of the page.

• Accessory

• Included

DS-1602ZJ

Wall mount



• Optional

DS-1681ZJ



DS-1604ZJ-BOX-
POLE



DS-1667ZJ



DS-1604ZJ-BOX-
CORNER



DS-1604ZJ



DS-1604ZJ-box



DS-1681ZJ-2



DS-1673ZJ



DS-1661ZJ



DS-1005KI



DS-1660ZJ



DS-1604ZJ-corner



DS-1663ZJ



DS-1619ZJ



DS-1604ZJ-pole

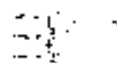

Handwritten signatures and scribbles.

DS-1100KI

DS-1662ZJ

DS-1682ZJ



(Handwritten marks)
A series of handwritten marks in the bottom right corner, including a large loop, a signature-like scribble, and the word "Security" written vertically.



[Handwritten mark]

B
Handwritten

[Handwritten mark]

Accessories



DS-2CD1327G0-L

2 MP ColorVu Lite Fixed Turret Network Camera

ColorVu



- High quality imaging with 2 MP resolution
- Excellent low-light performance
- Efficient H.265+ compression technology
- Water and dust resistant (IP67)
- 24/7 colorful imaging

ColorVu Lite

ColorVu Lite series are the economic products with ColorVu technology. Hikvision ColorVu technology provides 24/7 vivid colorful images with F1.0 advanced lenses, high performance sensors and friendly lighting. F1.0 super aperture collects more light to produce brighter images. Advanced sensor technology can vastly improve the utilization of available light. In zero-light scenarios, built-in, warm supplemental lighting works to guarantee colorful images.



www.hikvision.com

Handwritten signatures and scribbles in the bottom right corner.

- Specification

Camera

Image Sensor	1/2.8" Progressive Scan CMOS
Min. Illumination	Color: 0.001 Lux @ (F1.0, AGC ON)
Shutter Speed	1/3 s to 1/100,000 s
Angle Adjustment	Pan: 0° to 360°, tilt: 0° to 75°, rotate: 0° to 360°
Slow Shutter	Yes
P/N	P/N
Wide Dynamic Range	Digital WDR

Lens

Lens Type & FOV	2.8 mm, horizontal FOV 107°, vertical FOV 56°, diagonal FOV 127° 4 mm, horizontal FOV 84°, vertical FOV 45°, diagonal FOV 99°
Aperture	F1.0
Lens Mount	M12
Aperture Type	Fixed
Depth of Focus	2.8 mm: 1.7 m to ∞ 4 mm: 2.2 m to ∞

Illuminator

Smart Supplement Light	Yes
Supplement Light	White
White Light Range	Up to 30 m

Video

Main Stream	50Hz: 25fps (1920 × 1080, 1280 × 960, 1280 × 720) 60Hz: 30fps (1920 × 1080, 1280 × 960, 1280 × 720)
Sub Stream	50Hz: 25fps (640 × 480, 640 × 360, 320 × 240) 60Hz: 30fps (640 × 480, 640 × 360, 320 × 240)
Video Compression	Main stream: H.265+/H.265/H.264+/H.264 Sub-stream: H.265/H.264/MIPEG
Video Bit Rate	32 Kbps to 8 Mbps
H.264 Type	BaseLine Profile/Main Profile/High Profile
H.265 Type	Main Profile
Region of Interest (ROI)	1 fixed region for main stream

Network

Simultaneous Live View	Up to 6 channels
API	ONV F (PROFILE S, PROFILE G), ISAPI, SDK
Protocols	TCP/IP, ICMP, HTTP, FTP, DHCP, DNS, DDNS, RTP, RTSP, RTCP, NTP, UPnP, SMTP, IGMP, QoS, IPv6, UDP, Bonjour, SSL/TLS
User/Host	Up to 32 Users, 3 user levels: administrator, operator and user
Security	Password protection, complicated password, HTTPS encryption, IP address filter, security audit log, basic and digest authentication for HTTP/HTTPS, TLS 1.2, WSSE and digest authentication for ONVIF
Client	iVMS 4200, Hik-Connect, Hik-Central
Web Browser	Plug-in required live view: IE8, IE9, IL10, IL11 Local service: Chrome 57.0+, Firefox 52.0+

Image

Day/Night Switch	Day, Night, Auto, Schedule
Image Enhancement	B, C, HIC, 3D DNR
Image Settings	Rotate mode, saturation, brightness, contrast, sharpness, gain, white balance adjustable by client software or web browser

Interface

Communication Interface	1 RJ45 10M/100M self-adaptive Ethernet port
-------------------------	---

Intelligent (Traditional Algorithm)

Basic Event	Motion detection, exception (illegal login)
-------------	---

General

Linkage Method	Upload to FTP/NAS, notify surveillance center, send email, trigger recording, trigger capture
----------------	---

*Note: External device is required.

Web Client Language	English
---------------------	---------

General Function	Anti-flicker, heartbeat, mirror, privacy masks, flash log, password reset via email, pixel counter
------------------	--

Software Reset	Reset via web browser and client software
----------------	---

Storage Conditions	-30 °C to 60 °C (-22 °F to 140 °F), Humidity 95% or less (non-condensing)
--------------------	---

Startup and Operating Conditions	-30 °C to 60 °C (-22 °F to 140 °F), Humidity 95% or less (non-condensing)
----------------------------------	---

Power Supply	12 VDC ± 25%, PoE: 802.3af, Type 1 Class 3, reverse polarity protection
--------------	---

Power Consumption and Current	12 VDC, 0.30 A, max. 3.6 W
-------------------------------	----------------------------

Power Interface	PoE (802.3af, 36 V to 57 V), 0.20 A to 0.10 A, max. 4.5W
-----------------	--

Material	Ø5.5 mm coaxial power plug
----------	----------------------------

Material	Main body: metal; enclosure and base: plastic
----------	---

Camera Dimension	Ø110 × 100.8 mm (4.3" × 4.0")
------------------	-------------------------------

Package Dimension	150 × 150 × 141 mm (5.9" × 5.9" × 5.6")
-------------------	---

Camera Weight	Approx. 350 g (0.7 lb.)
---------------	-------------------------

With Package Weight	Approx. 300 g (1.1 lb.)
---------------------	-------------------------

Approval

EMC	FCC (47 CFR Part 15, Subpart B); CE-EMC (EN 55032: 2015, EN 61000-3-2: 2014, EN 61000-3-3: 2013, EN 50130-4: 2011 + A1: 2014); RCM (AS/NZS CISPR 32: 2015); IC (ICPS-003, Issue 6, 2016); KC (KN 32: 2015, KN 35: 2015)
-----	---

Safety	UL (UL 60950-1); CB (IEC 60950-1:2005 + Am 1:2009 + Am 2:2013); CE-LVD (EN 60950-1:2005 + Am 1:2009 + Am 2:2013); BIS (IS 13252(Part 1):2010+A1:2013+A2:2015)
--------	---

Environment Protection	CE-RoHS (2011/65/EU); WEEE (2012/19/EU); Reach (Regulation (EC) No 1907/2006); Ingression protection: IP67 (IEC 60529-2013)
------------------------	---

Available Model

DS-2CD1327G0-I (2.8 mm, 4 mm)

Dimension

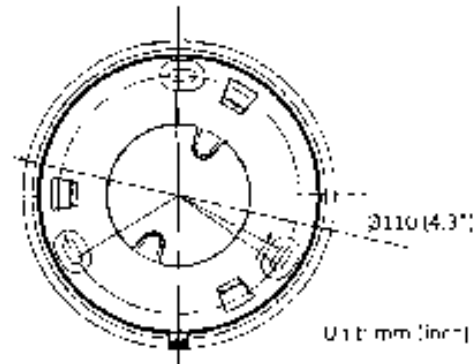
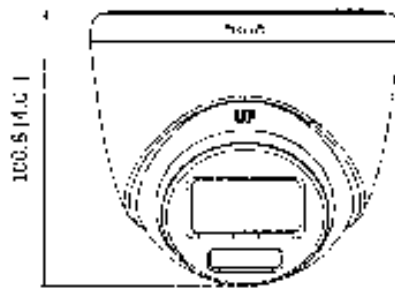

Accessory

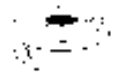

DS-1281Z1-S

Inlined Ceiling
Mount

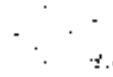

DS-1280Z1-S

Junction Box



DS-127671-SL15

Corner Mount

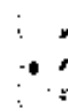

DS-1275Z1-SL15

Vertical Pole Mount



DS-1272Z1-110-TR15

Wall Mount

HIKVISION

HIKVISION
 2012-2013
 HIKVISION
 HIKVISION
 HIKVISION

HIKVISION

HIKVISION

HIKVISION

HIKVISION

HIKVISION

HIKVISION

HIKVISION

HIKVISION

HIKVISION

HIKVISION

HIKVISION

HIKVISION

HIKVISION

HIKVISION

HIKVISION

HIKVISION

HIKVISION

HIKVISION

HIKVISION

HIKVISION

HIKVISION

HIKVISION

HIKVISION

HIKVISION

HIKVISION

HIKVISION

HIKVISION

HIKVISION

HIKVISION

HIKVISION

HIKVISION

HIKVISION

HIKVISION

HIKVISION

HIKVISION

HIKVISION

HIKVISION

HIKVISION

HIKVISION

HIKVISION

HIKVISION

HIKVISION

HIKVISION

HIKVISION

HIKVISION

HIKVISION

HIKVISION

HIKVISION

HIKVISION

HIKVISION

HIKVISION

HIKVISION

HIKVISION

HIKVISION

HIKVISION

HIKVISION

HIKVISION

HIKVISION

HIKVISION

HIKVISION

Handwritten signatures and marks.

DS-2CD1021GD-I

2 MP Fixed Bullet Network Camera



- High quality imaging with 2 MP resolution
- Water and dust resistant (IP67)
- Easy installation with Power over Ethernet (PoE) technology

①

②

③

④

⑤

⑥

www.hikvision.com

Handwritten signature

- Specification

Camera

Image Sensor	1/2.9" Progressive Scan CMOS
Max. Resolution	1920 × 1080
Min. Illumination	Color: 0.01 Lux @ (F2.2, AGC ON), B/W: 3 Lux with IR
Shutter Time	1/3 s to 1/100,000 s
Day & Night	IR cut filter
Angle Adjustment	Pan: 0° to 360°, tilt: 0° to 90°, rotate: 0° to 360°

Lens

Lens Type	Fixed focal lens, 2.8 and 4 mm optional
Focal Length & FOV	2.8 mm, horizontal FOV 94°, vertical FOV 51°, diagonal FOV 112° 4 mm, horizontal FOV 80°, vertical FOV 44°, diagonal FOV 94°
Lens Mount	M12
Iris Type	Fixed
Aperture	F2.2

DORI

DORI	2.8 mm, D: 48 m, O: 10 m, R: 9 m, I: 4 m 4 mm, D: 53 m, O: 22 m, R: 11 m, I: 5 m
------	---

Illuminator

Supplement Light Type	R
Supplement Light Range	Up to 30 m
Smart Supplement Light	Yes
IR Wavelength	850 nm

Video

Main Stream	50 Hz: 25 fps (1920 × 1080, 1280 × 720) 60 Hz: 30 fps (1920 × 1080, 1280 × 720)
Sub Stream	50 Hz: 25 fps (640 × 480, 640 × 360) 60 Hz: 30 fps (640 × 480, 640 × 360)
Video Compression	Main stream: H.265+/H.265/H.264+/H.264, Sub-stream: H.265/H.264

Video Bit Rate	32 Kbps to 8 Mbps
----------------	-------------------

H.264 Type	Baseline Profile, Main Profile, High Profile
------------	--

H.265 Type	Main Profile
------------	--------------

Bit Rate Control	CBR, VBR
------------------	----------

Network

Security	Password protection, complicated password, watermark, basic and digest authentication for HTTP, security audit log, host authentication (MAC address)
----------	---

Simultaneous Live View	Up to 6 channels
------------------------	------------------

API	SAPI, SDK
-----	-----------

Protocols	TCP/IP, ICMP, DHCP, DNS, HTTP, RTSP, RSTP, NTP, IGMP, UDP, QoS
-----------	--

User/Host	Up to 32 users
-----------	----------------

Client	3 user levels: administrator, operator, and user
--------	--

Client	IVMS 4200
--------	-----------

Web Browser	Plug-in required live view: IE 10, II 11, Local service: Chrome 57.0+, Firefox 52.0+, Edge 89+
-------------	---

Handwritten mark resembling a stylized 'L' or '7'.

Handwritten mark resembling a stylized 'S' or '8'.

Handwritten mark resembling a stylized '6'.

Handwritten mark resembling a stylized 'L' or '7'.

Image

Wide Dynamic Range (WDR)	Digital WDR
SNR	≥ 52 dB
Day/Night Switch	Day, Night, Auto, Schedule
Image Enhancement	BLC, HLC, 3D DNR
Image Settings	Saturation, brightness, contrast, sharpness, gain, white balance, adjustable by client software or web browser

Interface

Ethernet Interface	1 RJ45 10 M/100 M self-adaptive Ethernet port
--------------------	---

Event

Basic Event Linkage	Motion detection, exception Notify surveillance center
---------------------	---

General

Power	12 VDC ± 25%, 0.41 A, max. 5 W, Ø5.5 mm coaxial power plug, reverse polarity protection, PoE: IEEE 802.3af, Class 3, max. 6.5 W
Material	Plastic
Dimension	138.8 mm × 60.9 mm × 57.9 mm (5.5" × 2.4" × 2.3")
Package Dimension	163 mm × 75 mm × 75 mm (6.4" × 3.0" × 3.0")
Weight	Approx. 175 g (0.4 lb.)
With Package Weight	Approx. 250 g (1.1 lb.)
Storage Conditions	-30 °C to 60 °C (-22 °F to 140 °F), Humidity 95% or less (non-condensing)
Start-up and Operating Conditions	-30 °C to 60 °C (-22 °F to 140 °F), Humidity 95% or less (non-condensing)
Language	English, Ukrainian
General Function	Heartbeat, anti-banding, mirror, password protection, password reset via email

Approval

EMC	CE-FMC: EN 55032: 2015, EN 61000-3-2:2019, CN 61000-3-3: 2013/A1:2019, EN 50130-4: 2011 +A1: 2014
Safety	CB: IEC 62368-1: 2014+A11, CE-LVD: EN 62368-1: 2014/A11: 2017 CF-RoHS: 2011/65/EU,
Environment	WEEE: 2012/19/EU, Roach: Regulation (EC) No 1907/2006
Protection	IP67: IEC 60529:2013

Handwritten signatures and marks:

- A large stylized signature or mark resembling a '6' or 'G'.
- A signature that looks like 'S' or 'S'.
- A signature that looks like 'S' or 'S'.
- A signature that looks like 'S' or 'S'.

• Typical Application

Hikvision products are classified into three levels according to their anti corrosion performance. Refer to the following description to choose for your using environment.

This model has NO SPECIFIC PROTECTION.

Level	Description
Top-level protection	Hikvision products at this level are equipped for use in areas where professional anti-corrosion protection is a must. Typical application scenarios include coastlines, docks, chemical plants, and more.
Moderate protection	Hikvision products at this level are equipped for use in areas with moderate anti-corrosion demands. Typical application scenarios include coastal areas about 2 kilometers (1.24 miles) away from coastlines, as well as areas affected by acid rain.
No specific protection	Hikvision products at this level are equipped for use in areas where no specific anti-corrosion protection is needed.

• Available Model

DS-2CD1021G0 I (2.8/4 mm)

• Dimension

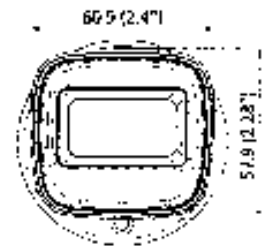
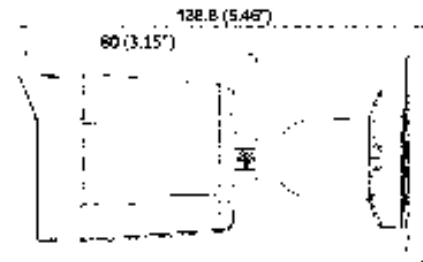
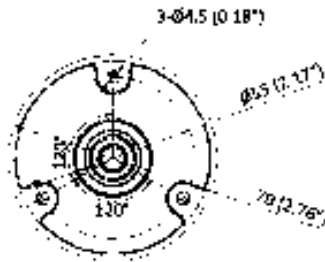

Unit:mm (inch)

• Accessory

• Optional



• Accessories

Lead wires
Cables
Screws
Screws





HikCentral Professional

Versatile Security in One Platform

* P

Handwritten signature or scribble

Handwritten mark or signature

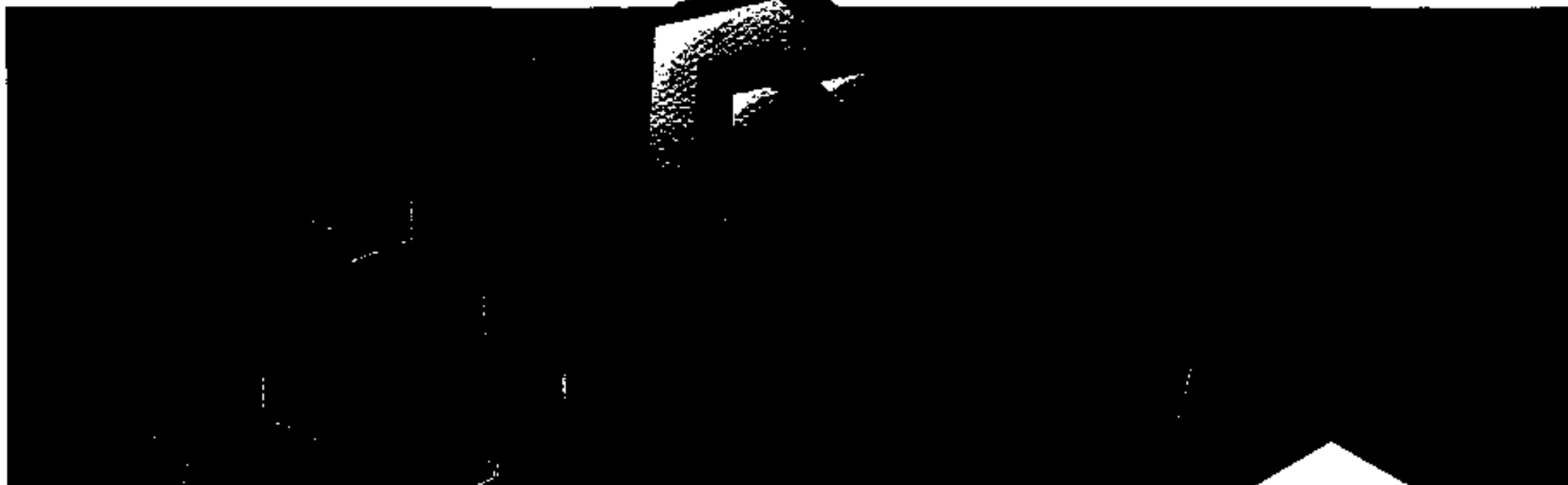

What is HikCentral Professional

HikCentral Professional is a centralized management platform for Hikvision IP cameras, NVRs, and other devices. It provides a unified interface for monitoring, configuring, and managing your security system.

Key features include: multi-user management, device discovery, real-time monitoring, alarm management, and system maintenance. It supports various camera models and offers flexible deployment options for different network environments.

For more information, visit www.hikvision.com

Handwritten notes:
 P
 A
 B
 S
 Hikvision

System Architecture

01

Light and efficient

Building Professional is designed for light architecture, features reduced footprint and low utilization of system resources. It is capable of managing multiple systems of varying sizes with consistent efficiency.

03

Integrated and open

This amazing platform is compatible with virtually all television products and their abundance of applications, including deep learning, brand analysis and social feeds. And the platform's open architecture permits easy integration with third-party systems and hardware.

02

Unified and flexible

The platform supports both high and low population pricing and can be scaled on-demand architecture for both on and offline business segments. What's more, new plugins can be continually developed to meet new and emerging needs.

discuss

A variety of applications cover a broad range of business needs

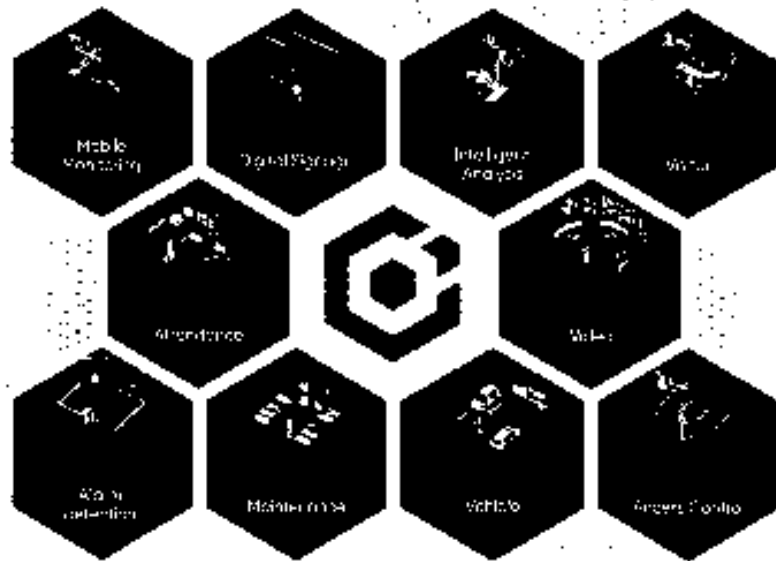

Diverse business applications to choose from

With a wide range of applications, Hikvision offers a variety of solutions to meet your business needs. From mobile monitoring to digital signage, we have the right solution for you.

A unified security system that enhances management operations

Our unified security system provides a comprehensive solution for your business. It includes everything you need to manage your security operations effectively.

Lightweight solutions for diverse scenarios

Our lightweight solutions are designed for diverse scenarios. They are easy to install and use, making them ideal for a wide range of applications.

Handwritten notes:
 Bellman
 10

Key Benefits

Streamlines operations and management

With a single location for policy and information, you can centrally manage all cameras, optimize operations, view device logs, and the flexibility of your database contributions you will be making available for your tasks and efficiency in business.

01

02

Simplifies deployment and maintenance

Active camera system requires an initial ACP (up to 60-70%) full deployment, deployed by the administrator. The initial deployment is a one-time operation. After the initial deployment, you can manage the system with ease and efficiency.

Handwritten notes and signatures:

- Handwritten scribbles and lines.
- Handwritten signature: "H. Kawan".

Handwritten scribble.

Scales as business grows

Its scale of flexible and scalable architecture and platform can be scaled to your business needs. You can expand it from a single camera to your system to an ultra-large scale solution for more than 100,000 cameras of a large network to meet the 4K+ need.



Promises security and reliability

Get a new camera from a security system of existing cameras with consistent management, platform strategy, along with the specific design, security and a team to cover your network.

03



04

Facilitates hassle-free integration

Through an open architecture design and a series of flexible and plug-and-play interfaces, you will enjoy hassle-free integration with a wide range of third-party systems such as ERP and payroll systems.

05



01
02
03
04
05
06
07
08
09
10
11
12

01
02
03
04
05
06
07
08
09
10
11
12

01
02
03
04
05
06
07
08
09
10
11
12

01
02
03
04
05
06
07
08
09
10
11
12

01
02
03
04
05
06
07
08
09
10
11
12

01
02
03
04
05
06
07
08
09
10
11
12

01
02
03
04
05
06
07
08
09
10
11
12

01
02
03
04
05
06
07
08
09
10
11
12

01
02
03
04
05
06
07
08
09
10
11
12

③ User-centric design ensures personalized and optimized experience

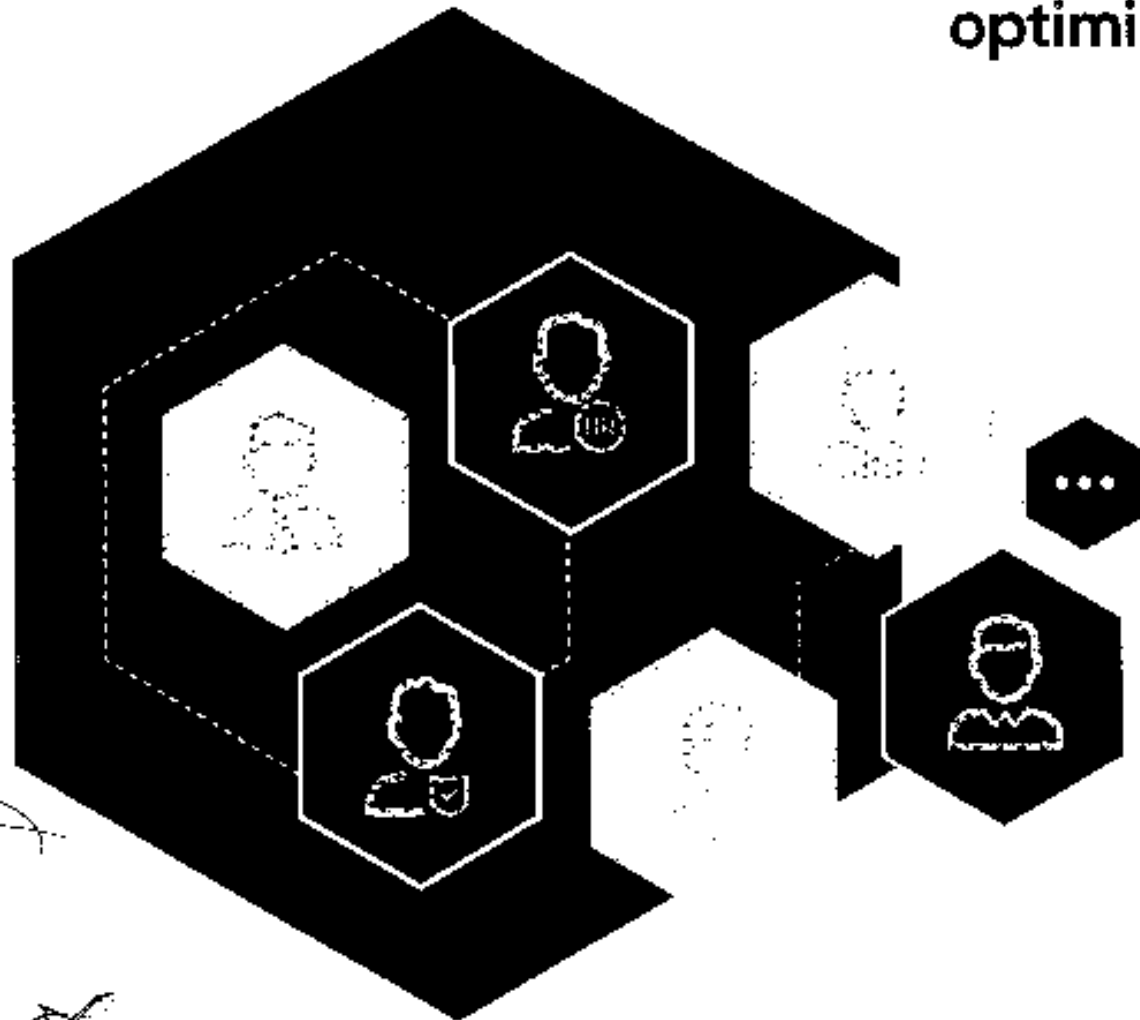

Personalized security management

Personalized security management is a security approach that tailors security policies and controls to individual users, devices, and applications. It allows organizations to enforce security rules based on user roles, device types, and application usage, providing a more granular and flexible security posture. This approach helps in reducing the risk of data breaches and unauthorized access by ensuring that security measures are relevant and effective for each user and device.

Visualized systems, data, and maintenance

Data collected from various applications becomes easy to understand with HiCentral Professional's dynamic reports and helpful, intuitive dashboards. The dashboard supports creating a personal and display the information you care about the most, contributing to smarter decision-making with more functional awareness.



Interactive E-Maps

HiCentral Professional's interactive E-Maps allow you to view and analyze data from various applications in a visual and intuitive way. The E-Maps support creating a personal and display the information you care about the most, contributing to smarter decision-making with more functional awareness.

Business

10

Light but powerful software simplifies installation and maintenance

Easy installation

The LinkCentral ProPlus unit is designed for easy installation and maintenance.

Easy maintenance

The LinkCentral ProPlus unit is designed for easy maintenance and is suitable for use in a variety of environments.

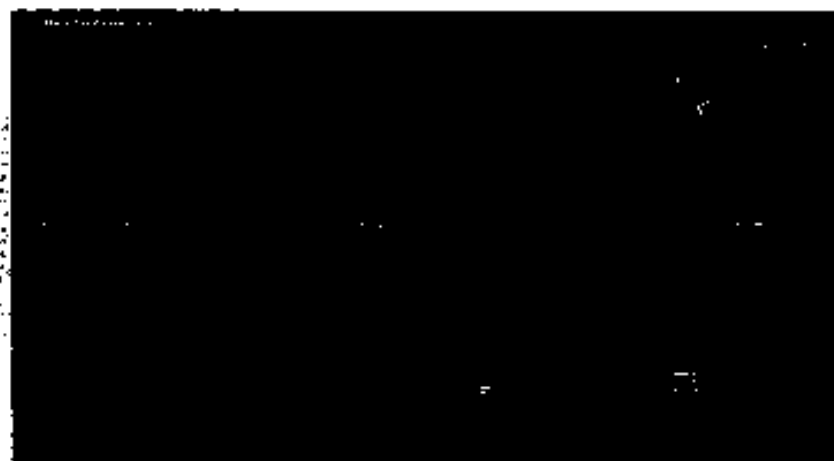
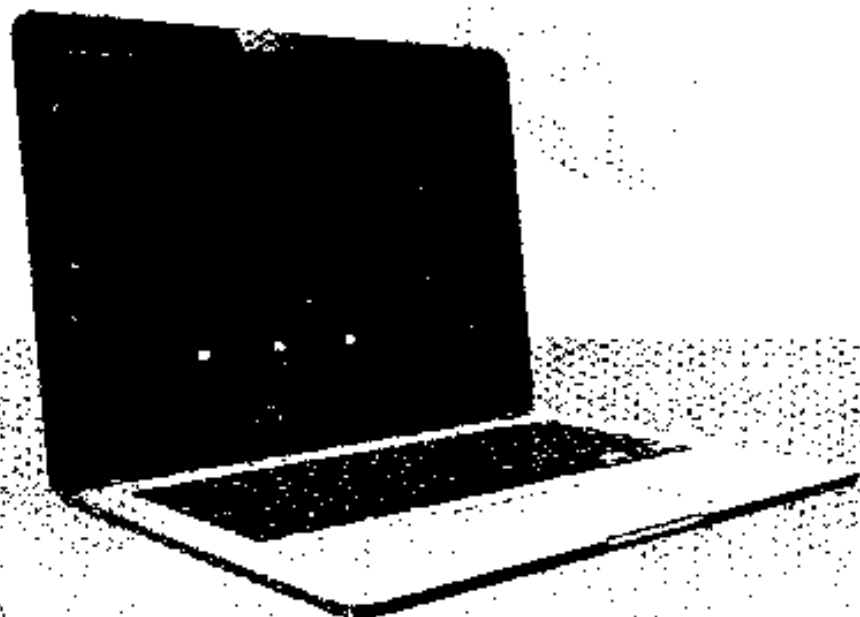

Handwritten signature and scribbles.



Open system architecture allows easy and convenient integration

Open API

Open API provides a rich and complete set of interfaces for third-party applications to integrate with Hikvision's products and services, including:

Resource
Get IP address, device ID and device name information



▶

video
Access live and recorded video, PTZ etc.



▶

Alarm
Alarm log, alarm type, alarm location, etc.



▶



ANR

Get ANR ID from VCA and Log Query



Access Control

Door Control, Permissions and Access Records



Event

Alarm event, log, alarm type, alarm location, alarm record, etc.

Handwritten signatures and scribbles in the bottom left corner.



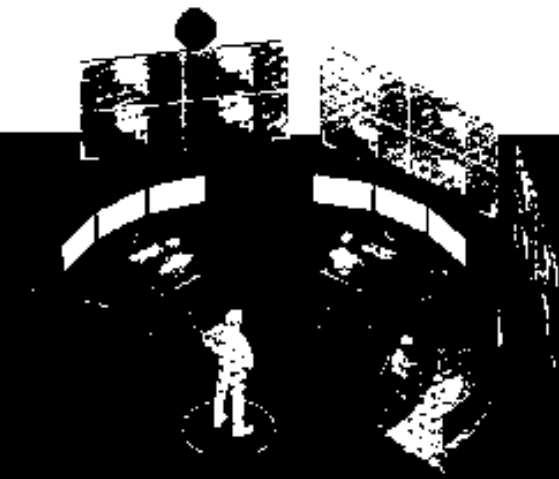

Video export as evidence

- Supports merging several clips into one downloadable video file, making management workflow simple and flexible.
- File export is available in various formats including exe, avi, mp4, and more.

Reliable storage satisfies diversified needs



Flexible Storage

HiCentral Professional offers event-triggered video recording and playback, along with automated video backup during idle periods. Channel-based video and image storage can be configured as well.



Multiple Storage Media

Video and images can be stored on various media storage platforms, such as NVRs/ DVRs, P2Pool, Hybrid SAN, and Cluster Storage Servers.



High Availability

HiCentral Professional features a fail-safe / high availability design with redundant remote backup and scheduled copy-back, along with peer-to-peer services and NVR hot-swapping.

AR live monitoring solution ^{NEW}

- Find, view, monitor larger areas such as industrial parks and construction sites.
- Easily locate monitoring spots in a 3D real scene area.
- AI target tracking with support for zooming in for more detailed images.
- Support for adding tags or labels on-site and linking separate cameras for comprehensive views.
- Instant alarm display for quick event checking.



Handwritten notes:
 1. 2023.11.15
 2. 2023.11.15
 3. 2023.11.15
 4. 2023.11.15
 5. 2023.11.15
 6. 2023.11.15
 7. 2023.11.15
 8. 2023.11.15
 9. 2023.11.15
 10. 2023.11.15
 11. 2023.11.15
 12. 2023.11.15
 13. 2023.11.15
 14. 2023.11.15
 15. 2023.11.15
 16. 2023.11.15
 17. 2023.11.15
 18. 2023.11.15
 19. 2023.11.15
 20. 2023.11.15
 21. 2023.11.15
 22. 2023.11.15
 23. 2023.11.15
 24. 2023.11.15
 25. 2023.11.15
 26. 2023.11.15
 27. 2023.11.15
 28. 2023.11.15
 29. 2023.11.15
 30. 2023.11.15
 31. 2023.11.15
 32. 2023.11.15
 33. 2023.11.15
 34. 2023.11.15
 35. 2023.11.15
 36. 2023.11.15
 37. 2023.11.15
 38. 2023.11.15
 39. 2023.11.15
 40. 2023.11.15
 41. 2023.11.15
 42. 2023.11.15
 43. 2023.11.15
 44. 2023.11.15
 45. 2023.11.15
 46. 2023.11.15
 47. 2023.11.15
 48. 2023.11.15
 49. 2023.11.15
 50. 2023.11.15
 51. 2023.11.15
 52. 2023.11.15
 53. 2023.11.15
 54. 2023.11.15
 55. 2023.11.15
 56. 2023.11.15
 57. 2023.11.15
 58. 2023.11.15
 59. 2023.11.15
 60. 2023.11.15
 61. 2023.11.15
 62. 2023.11.15
 63. 2023.11.15
 64. 2023.11.15
 65. 2023.11.15
 66. 2023.11.15
 67. 2023.11.15
 68. 2023.11.15
 69. 2023.11.15
 70. 2023.11.15
 71. 2023.11.15
 72. 2023.11.15
 73. 2023.11.15
 74. 2023.11.15
 75. 2023.11.15
 76. 2023.11.15
 77. 2023.11.15
 78. 2023.11.15
 79. 2023.11.15
 80. 2023.11.15
 81. 2023.11.15
 82. 2023.11.15
 83. 2023.11.15
 84. 2023.11.15
 85. 2023.11.15
 86. 2023.11.15
 87. 2023.11.15
 88. 2023.11.15
 89. 2023.11.15
 90. 2023.11.15
 91. 2023.11.15
 92. 2023.11.15
 93. 2023.11.15
 94. 2023.11.15
 95. 2023.11.15
 96. 2023.11.15
 97. 2023.11.15
 98. 2023.11.15
 99. 2023.11.15
 100. 2023.11.15



» Access control

Comprehensive and flexible access management

Users get flexible, customized, and comprehensive access control systems for their employees and visitors with diverse credentials including face, iris, fingerprint, card, QR code, HiK code, mobile credentials including Bluetooth and NFC, M2 authentication, and a access strategies to choose from, for hundreds of scenarios.



Easy and convenient personnel management

With HiKCentral Professional, HRs and managers can easily assign various groups of people with different credentials with step-by-step guidance, manage employee on-board and depart on-site quickly, and more.

To register, employees can use the HiKCentral Professional app to scan a QR code generated by HiKCentral Professional and register their information remotely; they will receive access permissions instantly.

What's more, with HiKCentral Professional, it's easier than ever to enter employee information and design their badge with several unique styles and layouts to choose from. With a few clicks, users can enter their information and print employee badges with all necessary access permissions.

Quick alarm handling

When incidents occur, the access control system will trigger IP cameras to capture images and record video. Security staff can check the video in real-time and take any necessary action.

Handwritten signatures and scribbles at the bottom of the page.

Emergency mustering

Instant response to emergencies

When emergencies occur, HIKCentral Professional can automatically or manually trigger to start the emergency state with just one click.

Enhanced evacuation

HiC system will trigger IP speakers for a cyclic broadcast of evacuation messages and keep all floors operating the escape route, helping personnel quickly assemble at muster points.



Augmented security levels for everyone

At the muster points, the security staff can efficiently confirm everyone's safety. If someone is missing, they can check the most recent locations where their ID cards or personnel swiped ID cards.

Handwritten notes:
2022/12/15
L
B
1

► Time & attendance

Flexible rule setting

Users can schedule attendance rules for normal, near-hour, multiple, or temporary shifts based on specific scenarios for offices, factories, stores, and more, and support scheduling designated attendance points.

Various attendance reports

Diverse attendance reports and customizable templates are available. Users can also create personalized reports to be auto based on their needs. Reports can be generated in Excel, PDF, and CSV formats, among others.

Easy integration with payroll systems

Hydrex Professional integrates widely with third-party software systems such as salary calculation systems, making complex scenarios in a variety of businesses.

Employee self-service ^{NEW}

Employees can easily check their attendance records and send an online corrective application to HRs or managers. All these can be done conveniently on web & mobile app.



Chakraborty

► Visitor

Improved visitor experience

- Quick visitor pass with AI PR vehicle number plate recognition, fast access using ID card or face recognition, registration via passport, and self-service check-out at designated places.
- A WebList function along with personalized design and printing of badges offer a unique experience for certain visitor groups, like VIPs.

Manage guest visits securely

Visitors are only allowed to enter areas where they are given access. The visiting history is also traceable, adding to security levels.

Multi-tenant visitor management function

Companies inside the same building can manage its own visitors independently, protect the privacy of visitors, and reduce the management burden of the property management company.



► Video intercom

- Serves as a centralized platform to manage the video intercom system.
- Supports configuring related devices and setting rules for device intercom.
- Provides calls from the cloud to a main station to the management staff.
- Supports sending notifications to indoor stations in batches.



► Vehicle

Intelligent parking system

Vehicle entrance & exit management

HiCentral Professional supports both automatic OR card or ticket dispensers and Automatic Number Plate Recognition (ANPR) cameras to customize vehicle entry rules and check on ticket & exit records.



Self-service parking query

Drivers can quickly find their cars using the self-service query of vehicle parking spaces via the plate number, to further enhance and improve the experience.



Parking fee calculation

HiCentral Professional supports flexible billing and scheduling for the varying needs of parking lots. This includes, for example, charging you by month, by car, other scheduled time periods, or setting up unique billing rules for different types of drivers. Moreover, the platform supports charging fees by scanning the parking ticket barcode on the ticket.

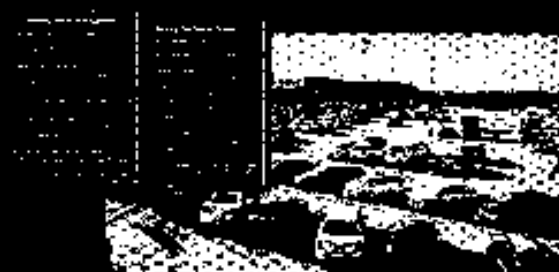

Statistics and reports

HiCentral Professional enables intuitive and efficient parking operation analysis and transaction analysis reports, helping management staff analyze operational performance and experience.

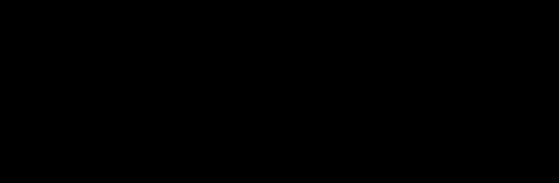

HiCentral Professional provides a comprehensive set of reports and analytics to help you understand your parking operations and make data-driven decisions.

Reviews
[Handwritten signature]

► On-board monitoring

Efficient On-board monitoring for quick response

HiCentral Professional can serve as a unified platform for mobile security management including real-time GPS positioning and tracking, abnormal driving behavior analysis, and more, and keeps users alerted of alarm or violations in a timely manner.

Flexible and convenient video management solution

Users get flexibility with viewing the live feed, store and playback video clips from the mobile video recorders on dash cams from the command center, upload event videos under mobile network, and back up videos via Wi-Fi.

Customized reports for enhanced operational efficiency

With a variety of report templates to choose from, users can effectively gain insights on vehicle driving condition like distance, time, and much more, helping them better schedule and optimize operations.

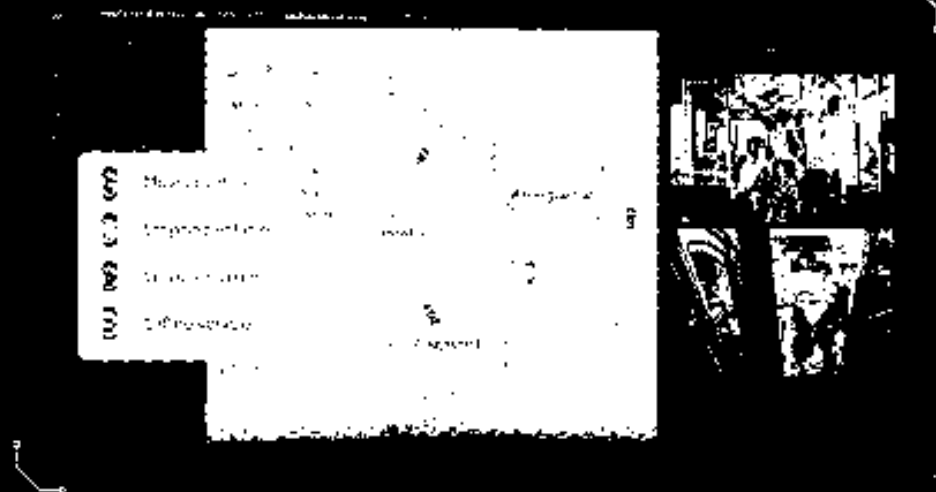

► Route management

Powered by the fusion of AI and IoT technologies, this solution aims to help ensure transportation safety, reduce cost, and improve efficiency.

- **Help better plan routes and arrange schedules.** With a detailed real-time monitoring panel, the operator can see the status of each site and contact driver in case of events.
- **Reduce transportation costs** with detailed route and records to quickly locate oil leaks and prevent oil theft.
- **Comprehensive driver performance evaluation.** Based on on-time rate, fuel consumption, abnormal driving behavior analysis, etc.

HiCentral Professional

► Alarm detection



Alarm sources

HiCentral Professional can centrally manage various alarm sources, such as video, access control, alarm panels, and third-party alarm inputs.

Alarm center

- Real-time display of all kinds of alarms
- Linked videos and locations will be displayed automatically when an alarm is selected

Alarm linkage

- Flexible linkage with access control, CCTV, cameras, and more can be configured
- Supports automatic audio alarms, such as illegal entry while linking with IP speakers
- Displays the status of alarm-triggering devices and quickly locates devices that have triggered alarms



Combined alarm

A combined alarm enables arming or disarming in order to provide flexibility and accuracy of alarm management. For example, users may employ composite VIB signals and motion detection events by installing infrared beams, effectively reducing the false alarm rate.



Alarm escalation

Alarm escalation takes place when the primary operator does not respond. An unprocessed alarm will be forwarded and escalated to upper-level management when the original operator ignores.

Handwritten notes:
alarm
alarm
alarm

► Intelligent analysis



Solutions for common scenarios

- The video-based intelligent analysis dashboard enables flexible and extensible digital applications
- Smart commercial analysis – like flow, attribute, wait-time, and visitation analysis – facilitates and/or improves marketing

► In-store BI

Professional retail solutions

- Professional SaaS-based management of single or multiple stores with easy configuration and operation
- Support application configuration for each floor, with walk-in rate, people counting, queue analysis, heat analysis, pathway analysis and more to choose from
- Smart commercial analysis – help store manager better evaluate operation and gain insight into live dashboards. And diverse BI reports including single / multiple store reports, store comparison reports, promotional day report

Single / Multiple Store(s) Reports

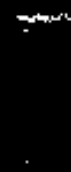

Store comparison reports



Store promotional day report



Handwritten notes:
 1. 2. 3. 4. 5. 6. 7. 8. 9. 10. 11. 12. 13. 14. 15. 16. 17. 18. 19. 20. 21. 22. 23. 24. 25. 26. 27. 28. 29. 30. 31. 32. 33. 34. 35. 36. 37. 38. 39. 40. 41. 42. 43. 44. 45. 46. 47. 48. 49. 50. 51. 52. 53. 54. 55. 56. 57. 58. 59. 60. 61. 62. 63. 64. 65. 66. 67. 68. 69. 70. 71. 72. 73. 74. 75. 76. 77. 78. 79. 80. 81. 82. 83. 84. 85. 86. 87. 88. 89. 90. 91. 92. 93. 94. 95. 96. 97. 98. 99. 100.

► Digital signage

Flexible program design and release

- Eight types of pre-installed program templates are ready for use, saving you time and money upon installation
- All programs are created visually, making advertisement creation, temperature scheduling, flow control, attendance, and other functions easier and more efficient
- The flexible API makes easy integration with a third-party database for custom programs

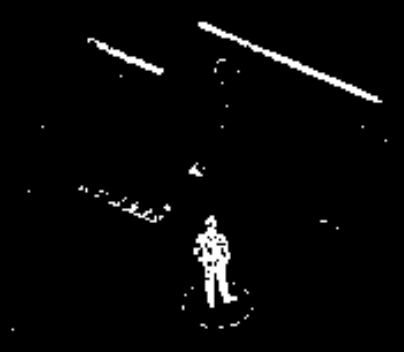

► Guard patrol

Installation, patrol schedule management and proxy patrolling can mean headaches for security managers. This solution aims to make guard patrols more convenient and efficient.

- **Easy & efficient patrol schedule and route design** on a visualized control panel
- **Convenient patrolling & real-time event upload via mobile app**, with all patrolling data automatically uploaded and saved on the Cloud Professional
- **Comprehensive patrolling performance evaluation** by regularly checking multi-dimensional patrolling reports
- **Ensuring patrolling regulations and reducing proxy patrol** with automatic alarms sent to the management staff



Handwritten notes:
 1. 2023/08/08
 2. [unclear]
 3. [unclear]

HikCentral Professional
Versatile Security in One Platform



Follow us on social media to get the latest product and solution information.

Facebook



LinkedIn



Instagram



YouTube



Twitter



Technical Support Center



APEX

[Voltar](#)

Ver todos os produtos APEX (//www.dell.com/pt-br/dt/apex/index.htm)

Computação e HCI

[Voltar](#)

Premier login (//www.dell.com/premier/home)

APEX Hybrid Cloud (//www.dell.com/pt-br/dt/apex/compute-hci/hybrid-cloud.htm)

APEX Private Cloud (//www.dell.com/pt-br/dt/apex/compute-hci/private-cloud.htm)

APEX High Performance Computing (//www.dell.com/pt-br/dt/apex/compute-hci/high-performance-computing.htm)

Armazenamento (//www.dell.com/pt-br/dt/apex/storage/data-storage-services/index.htm)

Cyber & Data Protection

[Voltar](#)

APEX Backup Services (//www.dell.com/pt-br/dt/apex/cyber-data-protection/backup-services.htm)

APEX Cyber Recovery Services (//www.dell.com/pt-br/dt/apex/cyber-data-protection/cyber-recovery-services.htm)

Destino de backup de APEX Data Storage Services (//www.dell.com/pt-br/dt/apex/storage/data-storage-services/backup-storage.htm)

Criação de uma solução personalizada

[Voltar](#)

APEX Flex on Demand (//www.dell.com/pt-br/dt/payment-solutions/flexible-consumption/flex-on-demand.htm)

APEX Data Center Utility (//www.dell.com/pt-br/dt/payment-solutions/flexible-consumption/data-center-utility.htm)

Recursos

[Voltar](#)

Casos de uso do APEX (//www.dell.com/pt-br/dt/apex/use-cases.htm)

Retorno comercial do APEX (//www.dell.com/pt-br/dt/apex/business-value.htm)

Sustentabilidade do APEX (//www.dell.com/pt-br/dt/apex/sustainability.htm)

APEX Professional Services (//www.dell.com/pt-br/dt/apex/professional-services/index.htm)

APEX Console (//www.dell.com/pt-br/dt/apex/console.htm)

APEX Colocation Services (//www.dell.com/pt-br/dt/apex/colocation.htm)

Parceiros do APEX (//www.dell.com/pt-br/dt/apex/partners/index.htm)

Infraestrutura de TI

[Voltar](#)

Produtos

[Voltar](#)

Servidores (//www.dell.com/pt-br/shop/scc/sc/servers)

Armazenamento de dados (//www.dell.com/pt-br/shop/scc/sc/storage-products)

Proteção de dados (//www.dell.com/pt-br/dt/data-protection/index.htm)

Infraestrutura hiperconvergente (//www.dell.com/pt-br/dt/converged-infrastructure/hyper-converged-infrastructure.htm)

Rede (//www.dell.com/pt-br/shop/scc/sc/networking-products)

AIOS e capacidade de observação de TI (//www.dell.com/pt-br/dt/solutions/cloudig.htm)

Cargas de trabalho

[Voltar](#)

Visualizar todas as cargas de trabalho (//www.dell.com/pt-br/dt/solutions/index.htm)

Lógica analítica (//www.dell.com/pt-br/dt/solutions/analytics/index.htm)

Inteligência artificial (//www.dell.com/pt-br/dt/solutions/artificial-intelligence/index.htm)

Soluções de nuvem (//www.dell.com/pt-br/dt/apex/cloud-services/index.htm)

Gerenciamento de dados (//www.dell.com/pt-br/dt/what-we-do/emerging-technology/data-management.htm)

Soluções de borda (//www.dell.com/pt-br/dt/solutions/edge-computing/index.htm)

Computação de alta performance (//www.dell.com/pt-br/dt/solutions/high-performance-computing/index.htm)

Kubernetes e contêineres (//www.dell.com/pt-br/dt/solutions/kubernetes-containers/index.htm)

Soluções de segurança (//www.dell.com/pt-br/dt/solutions/security/index.htm)

Infraestrutura de desktop virtual (//www.dell.com/pt-br/dt/solutions/vdi/index.htm)

Sectores

[Voltar](#)

Visualizar todos os sectores (//www.dell.com/pt-br/dt/solutions/industry.htm)

Cidades digitais (//www.dell.com/pt-br/dt/industry/digital-cities/index.htm)

Energia, ação climática e sustentabilidade (//www.dell.com/pt-br/dt/industry/energy/index.htm)

Financeira (//www.dell.com/pt-br/dt/industry/financial-solutions.htm)

Área de saúde e ciências biomédicas (//www.dell.com/pt-br/dt/industry/healthcare-it/index.htm)

E ensino superior (//www.dell.com/pt-br/dt/industry/higher-education/index.htm)

E ensino fundamental e médio (//www.dell.com/pt-br/dt/industry/education/index.htm)

Varejo (//www.dell.com/pt-br/dt/industry/retail-it/index.htm)

Segurança e proteção (em inglês) (//www.dell.com/pt-br/dt/solutions/safety-and-security/index.htm)

Telecomunicações (//www.dell.com/pt-br/dt/industry/telecom/index.htm)

Utilitários (//www.dell.com/pt-br/dt/industry/energy-utilities/index.htm)

Tipo de organização

[Voltar](#)

Pequenas empresas (//www.dell.com/pt-br/lp/sb-central)

Empresa de médio porte (//www.dell.com/pt-br/dt/midmarker-solutions/index.htm)

Dell Expert Network (//www.dell.com/pt-br/lp/dell-expert-network)

Benefícios para Associações (//www.dell.com/pt-br/lp/programs-para-associados)

Del para Startups (//www.dell.com/pt-br/lp/dell-for-startups)

DWEN: Dell Women's Entrepreneur Network (//www.dell.com/pt-br/lp/dell-women-entrepreneur-network)

Soluções de consumo e pagamento (//www.dell.com/pt-br/dt/payment-solutions/index.htm)

Desenvolvedores e DevOps (//www.dell.com/pt-br/dt/solutions/devops/index.htm)

Notebooks, PCs e Acessórios

[Voltar](#)

Notebooks por tipo

[Voltar](#)

Handwritten notes:
①
Kubernetes

Ver todos os notebooks([//www.dell.com/pt-br/shop/notebooks/sc/laptops](http://www.dell.com/pt-br/shop/notebooks/sc/laptops))
Notebook 13 polegadas([//www.dell.com/pt-br/shop/notebooks/sr/laptops/13-polegadas?appliedRefinements=37636](http://www.dell.com/pt-br/shop/notebooks/sr/laptops/13-polegadas?appliedRefinements=37636))
Notebook 14 polegadas([//www.dell.com/pt-br/shop/notebooks/sr/laptops/14-polegadas?appliedRefinements=37635](http://www.dell.com/pt-br/shop/notebooks/sr/laptops/14-polegadas?appliedRefinements=37635))
Notebook 15 e 16 polegadas([//www.dell.com/pt-br/shop/notebooks/sr/laptops/15-polegadas?appliedRefinements=37634,37633](http://www.dell.com/pt-br/shop/notebooks/sr/laptops/15-polegadas?appliedRefinements=37634,37633))
Notebook i3([//www.dell.com/pt-br/shop/notebooks/sr/laptops/intel-core-i3?appliedRefinements=37654](http://www.dell.com/pt-br/shop/notebooks/sr/laptops/intel-core-i3?appliedRefinements=37654))
Notebook i5([//www.dell.com/pt-br/shop/notebooks/sr/laptops/intel-core-i5?appliedRefinements=37653](http://www.dell.com/pt-br/shop/notebooks/sr/laptops/intel-core-i5?appliedRefinements=37653))
Notebook i7([//www.dell.com/pt-br/shop/notebooks/sr/laptops/intel-core-i7?appliedRefinements=37651](http://www.dell.com/pt-br/shop/notebooks/sr/laptops/intel-core-i7?appliedRefinements=37651))
Notebook i9([//www.dell.com/pt-br/shop/notebooks/sr/laptops/intel-core-i9?appliedRefinements=37649](http://www.dell.com/pt-br/shop/notebooks/sr/laptops/intel-core-i9?appliedRefinements=37649))
Notebook 8GB RAM([//www.dell.com/pt-br/shop/notebooks/sr/laptops/8-gb?appliedRefinements=37703](http://www.dell.com/pt-br/shop/notebooks/sr/laptops/8-gb?appliedRefinements=37703))
Notebook 16GB RAM([//www.dell.com/pt-br/shop/notebooks/sr/laptops/16-gb?appliedRefinements=37701](http://www.dell.com/pt-br/shop/notebooks/sr/laptops/16-gb?appliedRefinements=37701))
Notebook 32GB e 64GB RAM([//www.dell.com/pt-br/shop/notebooks/sr/laptops/32-gb?appliedRefinements=37700](http://www.dell.com/pt-br/shop/notebooks/sr/laptops/32-gb?appliedRefinements=37700))
Notebooks por marca

Voltar

Ver todos os notebooks([//www.dell.com/pt-br/shop/notebooks/sc/laptops](http://www.dell.com/pt-br/shop/notebooks/sc/laptops))
Notebooks XPS([//www.dell.com/pt-br/shop/notebooks/sr/laptops/xps-laptops](http://www.dell.com/pt-br/shop/notebooks/sr/laptops/xps-laptops))
Notebooks Latitude([//www.dell.com/pt-br/shop/notebooks/sr/laptops/latitude-laptops](http://www.dell.com/pt-br/shop/notebooks/sr/laptops/latitude-laptops))
Notebooks Inspiron([//www.dell.com/pt-br/shop/notebooks/sr/laptops/inspiron-laptops](http://www.dell.com/pt-br/shop/notebooks/sr/laptops/inspiron-laptops))
Notebooks Vostro([//www.dell.com/pt-br/shop/notebooks/sr/laptops/vostro-laptops](http://www.dell.com/pt-br/shop/notebooks/sr/laptops/vostro-laptops))
Notebooks Alienware([//www.dell.com/pt-br/shop/notebooks/sr/laptops/alienware-laptops](http://www.dell.com/pt-br/shop/notebooks/sr/laptops/alienware-laptops))
Notebooks G Series([//www.dell.com/pt-br/shop/notebooks/sr/laptops/g-series](http://www.dell.com/pt-br/shop/notebooks/sr/laptops/g-series))
Workstations móveis Precision([//www.dell.com/pt-br/shop/isv-workstations-certificadas/sr/workstations/precision-laptops](http://www.dell.com/pt-br/shop/isv-workstations-certificadas/sr/workstations/precision-laptops))
Notebooks Latitude Rugged([//www.dell.com/pt-br/shop/notebooks/sr/rugged-laptops](http://www.dell.com/pt-br/shop/notebooks/sr/rugged-laptops))
Notebooks 4G/5G([//www.dell.com/pt-br/lp/connected4g](http://www.dell.com/pt-br/lp/connected4g))

Desktops e all in ones por tipo

Voltar

Ver todos os desktops e PCs All in One([//www.dell.com/pt-br/shop/computadores-all-in-ones-e-workstations/sc/desktops-n-workstations](http://www.dell.com/pt-br/shop/computadores-all-in-ones-e-workstations/sc/desktops-n-workstations))
Computador i3([//www.dell.com/pt-br/shop/computadores-all-in-ones-e-workstations/sr/desktops-n-workstations/intel-core-i3?appliedRefinements=1357](http://www.dell.com/pt-br/shop/computadores-all-in-ones-e-workstations/sr/desktops-n-workstations/intel-core-i3?appliedRefinements=1357))
Computador i5([//www.dell.com/pt-br/shop/computadores-all-in-ones-e-workstations/sr/desktops-n-workstations/intel-core-i5?appliedRefinements=1358](http://www.dell.com/pt-br/shop/computadores-all-in-ones-e-workstations/sr/desktops-n-workstations/intel-core-i5?appliedRefinements=1358))
Computador i7 e i9([//www.dell.com/pt-br/shop/computadores-all-in-ones-e-workstations/sr/desktops-n-workstations/intel-core-i7-i9?appliedRefinements=14000,1359](http://www.dell.com/pt-br/shop/computadores-all-in-ones-e-workstations/sr/desktops-n-workstations/intel-core-i7-i9?appliedRefinements=14000,1359))
Computador SSD 256GB HD([//www.dell.com/pt-br/shop/computadores-all-in-ones-e-workstations/sr/desktops-n-workstations/ssd-256gb?appliedRefinements=15498](http://www.dell.com/pt-br/shop/computadores-all-in-ones-e-workstations/sr/desktops-n-workstations/ssd-256gb?appliedRefinements=15498))
Computador SSD 512GB HD([//www.dell.com/pt-br/shop/computadores-all-in-ones-e-workstations/sr/desktops-n-workstations/ssd-512gb?appliedRefinements=39805](http://www.dell.com/pt-br/shop/computadores-all-in-ones-e-workstations/sr/desktops-n-workstations/ssd-512gb?appliedRefinements=39805))
Computador 1TB HD([//www.dell.com/pt-br/shop/computadores-all-in-ones-e-workstations/sr/desktops-n-workstations/1tb?appliedRefinements=14922](http://www.dell.com/pt-br/shop/computadores-all-in-ones-e-workstations/sr/desktops-n-workstations/1tb?appliedRefinements=14922))
Computador 8GB RAM([//www.dell.com/pt-br/shop/computadores-all-in-ones-e-workstations/sr/desktops-n-workstations/8-gb?appliedRefinements=14900](http://www.dell.com/pt-br/shop/computadores-all-in-ones-e-workstations/sr/desktops-n-workstations/8-gb?appliedRefinements=14900))
Computador 16GB RAM([//www.dell.com/pt-br/shop/computadores-all-in-ones-e-workstations/sr/desktops-n-workstations/16-gb?appliedRefinements=14902](http://www.dell.com/pt-br/shop/computadores-all-in-ones-e-workstations/sr/desktops-n-workstations/16-gb?appliedRefinements=14902))
Computador 32GB ou mais RAM([//www.dell.com/pt-br/shop/computadores-all-in-ones-e-workstations/sr/desktops-n-workstations/32-gb-ou-mais?appliedRefinements=14904](http://www.dell.com/pt-br/shop/computadores-all-in-ones-e-workstations/sr/desktops-n-workstations/32-gb-ou-mais?appliedRefinements=14904))
Mini PC([//www.dell.com/pt-br/shop/computadores-all-in-ones-e-workstations/sr/desktops-n-workstations/small-desktop?appliedRefinements=15463](http://www.dell.com/pt-br/shop/computadores-all-in-ones-e-workstations/sr/desktops-n-workstations/small-desktop?appliedRefinements=15463))
Computador All in One([//www.dell.com/pt-br/shop/computadores-all-in-ones-e-workstations/sr/desktops-n-workstations/all-in-one?appliedRefinements=15502](http://www.dell.com/pt-br/shop/computadores-all-in-ones-e-workstations/sr/desktops-n-workstations/all-in-one?appliedRefinements=15502))

Desktops e all in ones por marca

Voltar

Ver todos os desktops e PCs All in One([//www.dell.com/pt-br/shop/computadores-all-in-ones-e-workstations/sc/desktops-n-workstations](http://www.dell.com/pt-br/shop/computadores-all-in-ones-e-workstations/sc/desktops-n-workstations))
Desktops XPS([//www.dell.com/pt-br/shop/computadores-all-in-ones-e-workstations/sr/desktops-n-workstations/xps-desktops](http://www.dell.com/pt-br/shop/computadores-all-in-ones-e-workstations/sr/desktops-n-workstations/xps-desktops))
Desktops OptiPlex([//www.dell.com/pt-br/shop/computadores-all-in-ones-e-workstations/sr/desktops-n-workstations/optiplex-desktops](http://www.dell.com/pt-br/shop/computadores-all-in-ones-e-workstations/sr/desktops-n-workstations/optiplex-desktops))
All in ones e desktops Inspiron([//www.dell.com/pt-br/shop/computadores-all-in-ones-e-workstations/sr/desktops-n-workstations/inspiron-desktops](http://www.dell.com/pt-br/shop/computadores-all-in-ones-e-workstations/sr/desktops-n-workstations/inspiron-desktops))
Desktops Vostro([//www.dell.com/pt-br/shop/computadores-all-in-ones-e-workstations/sr/desktops-n-workstations/vostro-desktops](http://www.dell.com/pt-br/shop/computadores-all-in-ones-e-workstations/sr/desktops-n-workstations/vostro-desktops))
Desktops Alienware([//www.dell.com/pt-br/shop/computadores-all-in-ones-e-workstations/sr/desktops-n-workstations/alienware-desktops](http://www.dell.com/pt-br/shop/computadores-all-in-ones-e-workstations/sr/desktops-n-workstations/alienware-desktops))
Workstations fixas Precision([//www.dell.com/pt-br/shop/isv-workstations-certificadas/sr/workstations/precision-desktops](http://www.dell.com/pt-br/shop/isv-workstations-certificadas/sr/workstations/precision-desktops))

Monitores

Voltar

Ver todos os monitores([//www.dell.com/pt-br/shop/monitores-monitor-accessories/ac/8605](http://www.dell.com/pt-br/shop/monitores-monitor-accessories/ac/8605))
Monitor 24 polegadas([//www.dell.com/pt-br/shop/monitores/ar/8605/24-polegadas?appliedRefinements=2549](http://www.dell.com/pt-br/shop/monitores/ar/8605/24-polegadas?appliedRefinements=2549))
Monitor 27 polegadas([//www.dell.com/pt-br/shop/monitores/ar/8605/27-polegadas?appliedRefinements=2551](http://www.dell.com/pt-br/shop/monitores/ar/8605/27-polegadas?appliedRefinements=2551))
Monitor 32 polegadas([//www.dell.com/pt-br/shop/monitores/ar/8605/32-polegadas?appliedRefinements=2555](http://www.dell.com/pt-br/shop/monitores/ar/8605/32-polegadas?appliedRefinements=2555))
Monitor 4K([//www.dell.com/pt-br/shop/monitores/ar/8605/4k?appliedRefinements=40603](http://www.dell.com/pt-br/shop/monitores/ar/8605/4k?appliedRefinements=40603))
Monitor Full HD([//www.dell.com/pt-br/shop/monitores/ar/8605/full-hd?appliedRefinements=40607](http://www.dell.com/pt-br/shop/monitores/ar/8605/full-hd?appliedRefinements=40607))
Monitor Q-HD([//www.dell.com/pt-br/shop/monitores/ar/8605/qhd?appliedRefinements=40606](http://www.dell.com/pt-br/shop/monitores/ar/8605/qhd?appliedRefinements=40606))
Monitor 144Hz([//www.dell.com/pt-br/shop/monitores/ar/8605/144-hz?appliedRefinements=40660](http://www.dell.com/pt-br/shop/monitores/ar/8605/144-hz?appliedRefinements=40660))
Monitor 165Hz([//www.dell.com/pt-br/shop/monitores/ar/8605/165-hz?appliedRefinements=40659](http://www.dell.com/pt-br/shop/monitores/ar/8605/165-hz?appliedRefinements=40659))
Monitor 360Hz([//www.dell.com/pt-br/shop/monitores/ar/8605/360-hz?appliedRefinements=40657](http://www.dell.com/pt-br/shop/monitores/ar/8605/360-hz?appliedRefinements=40657))
Monitor curvo([//www.dell.com/pt-br/shop/monitores/ar/8605/tela-curva?appliedRefinements=40618](http://www.dell.com/pt-br/shop/monitores/ar/8605/tela-curva?appliedRefinements=40618))
Monitor touch screen([//www.dell.com/pt-br/shop/monitores/ar/8605/tela-touch?appliedRefinements=40623](http://www.dell.com/pt-br/shop/monitores/ar/8605/tela-touch?appliedRefinements=40623))

Gaming

Voltar

Alienware([//www.dell.com/pt-br/gaming/alienware](http://www.dell.com/pt-br/gaming/alienware))
Del Gaming([//www.dell.com/pt-br/shop/acc/sc/game](http://www.dell.com/pt-br/shop/acc/sc/game))
Notebook Alienware([//www.dell.com/pt-br/shop/notebooks/sr/laptops/alienware-laptops](http://www.dell.com/pt-br/shop/notebooks/sr/laptops/alienware-laptops))
PC Alienware([//www.dell.com/pt-br/shop/computadores-all-in-ones-e-workstations/sr/desktops-n-workstations/alienware-desktops](http://www.dell.com/pt-br/shop/computadores-all-in-ones-e-workstations/sr/desktops-n-workstations/alienware-desktops))
Notebook gamer([//www.dell.com/pt-br/shop/notebooks-pcs-e-acessorios-gamer/sr/game/notebook?appliedRefinements=41636](http://www.dell.com/pt-br/shop/notebooks-pcs-e-acessorios-gamer/sr/game/notebook?appliedRefinements=41636))
PC gamer([//www.dell.com/pt-br/shop/notebooks-pcs-e-acessorios-gamer/sr/game/small-desktop?appliedRefinements=42591](http://www.dell.com/pt-br/shop/notebooks-pcs-e-acessorios-gamer/sr/game/small-desktop?appliedRefinements=42591))
Acessórios gamer([//www.dell.com/pt-br/shop/acessorios-para-jogos/ac/6488](http://www.dell.com/pt-br/shop/acessorios-para-jogos/ac/6488))
Monitores gamer([//www.dell.com/pt-br/shop/monitores-gamer/ar/8439](http://www.dell.com/pt-br/shop/monitores-gamer/ar/8439))
Processador i5 gamer([//www.dell.com/pt-br/shop/notebooks-pcs-e-acessorios-gamer/sr/game/intel-core-i5?appliedRefinements=41646](http://www.dell.com/pt-br/shop/notebooks-pcs-e-acessorios-gamer/sr/game/intel-core-i5?appliedRefinements=41646))
Processador i7 gamer([//www.dell.com/pt-br/shop/notebooks-pcs-e-acessorios-gamer/sr/game/intel-core-i7?appliedRefinements=41644](http://www.dell.com/pt-br/shop/notebooks-pcs-e-acessorios-gamer/sr/game/intel-core-i7?appliedRefinements=41644))
Processador i9 gamer([//www.dell.com/pt-br/shop/notebooks-pcs-e-acessorios-gamer/sr/game/intel-core-i9?appliedRefinements=41642](http://www.dell.com/pt-br/shop/notebooks-pcs-e-acessorios-gamer/sr/game/intel-core-i9?appliedRefinements=41642))
Acessórios e eletrônicos



[Voltar](#)

Ver todos os produtos acessórios e eletrônicos([//www.dell.com/pt-br/shop/accessories](http://www.dell.com/pt-br/shop/accessories))

Peças, baterias e upgrades([//www.dell.com/pt-br/shop/partsforyou-dell](http://www.dell.com/pt-br/shop/partsforyou-dell))

Teclado gamer([//www.dell.com/pt-br/shop/acessorios-para-jogos/ar/6488/teclados-para-jogos?appliedRefinements=39817](http://www.dell.com/pt-br/shop/acessorios-para-jogos/ar/6488/teclados-para-jogos?appliedRefinements=39817))

Mouse gamer([//www.dell.com/pt-br/shop/acessorios-para-jogos/ar/6488/mouses-e-mousepads-para-jogos?appliedRefinements=39818](http://www.dell.com/pt-br/shop/acessorios-para-jogos/ar/6488/mouses-e-mousepads-para-jogos?appliedRefinements=39818))

Headset gamer([//www.dell.com/pt-br/shop/acessorios-para-jogos/ar/6469/headsets-gamer?appliedRefinements=43634](http://www.dell.com/pt-br/shop/acessorios-para-jogos/ar/6469/headsets-gamer?appliedRefinements=43634))

Teclado Bluetooth([//www.dell.com/pt-br/shop/teclados/ar/8545/bluetooth?appliedRefinements=44435](http://www.dell.com/pt-br/shop/teclados/ar/8545/bluetooth?appliedRefinements=44435))

Mouse Bluetooth([//www.dell.com/pt-br/shop/mouses/ar/6593/bluetooth?appliedRefinements=44435](http://www.dell.com/pt-br/shop/mouses/ar/6593/bluetooth?appliedRefinements=44435))

Caixa de som([//www.dell.com/pt-br/shop/alta-voz/ar/8448](http://www.dell.com/pt-br/shop/alta-voz/ar/8448))

Webcams([//www.dell.com/pt-br/shop/webcams/ar/8332](http://www.dell.com/pt-br/shop/webcams/ar/8332))

Dock Station([//www.dell.com/pt-br/shop/dock-stations/ar/8407](http://www.dell.com/pt-br/shop/dock-stations/ar/8407))

Mochila para notebook([//www.dell.com/pt-br/shop/mochila-para-notebook/ar/7303](http://www.dell.com/pt-br/shop/mochila-para-notebook/ar/7303))

Capa para notebook([//www.dell.com/pt-br/shop/capas-para-notebook/ar/7306](http://www.dell.com/pt-br/shop/capas-para-notebook/ar/7306))

Thin clients([//www.dell.com/pt-br/shop/endpoints-e-software-wyse/sc/cloud-client](http://www.dell.com/pt-br/shop/endpoints-e-software-wyse/sc/cloud-client))

Workstations

[Voltar](#)

Ver todas as workstations([//www.dell.com/pt-br/shop/isv-workstations-certificadas/sc/workstations](http://www.dell.com/pt-br/shop/isv-workstations-certificadas/sc/workstations))

Workstation notebook([//www.dell.com/pt-br/shop/isv-workstations-certificadas/ar/workstations/precision-laptops](http://www.dell.com/pt-br/shop/isv-workstations-certificadas/ar/workstations/precision-laptops))

Workstation PC([//www.dell.com/pt-br/shop/isv-workstations-certificadas/ar/workstations/precision-desktops](http://www.dell.com/pt-br/shop/isv-workstations-certificadas/ar/workstations/precision-desktops))

Serviços

[Voltar](#)

Visualizar todos os serviços([//www.dell.com/pt-br/dt/services/index.htm](http://www.dell.com/pt-br/dt/services/index.htm))

Serviços de consultoria([//www.dell.com/pt-br/dt/services/consulting-services/index.htm](http://www.dell.com/pt-br/dt/services/consulting-services/index.htm))

Serviços de implantação([//www.dell.com/pt-br/dt/services/deployment-services/index.htm](http://www.dell.com/pt-br/dt/services/deployment-services/index.htm))

Serviços de suporte([//www.dell.com/pt-br/dt/services/support-services/index.htm](http://www.dell.com/pt-br/dt/services/support-services/index.htm))

Serviços de residência([//www.dell.com/pt-br/dt/services/deployment-services/residency-services.htm](http://www.dell.com/pt-br/dt/services/deployment-services/residency-services.htm))

Education Services([//www.dell.com/pt-br/dt/services/education-services.htm](http://www.dell.com/pt-br/dt/services/education-services.htm))

Tecnologia de serviços([//www.dell.com/pt-br/dt/services/support-deployment-technologies/index.htm](http://www.dell.com/pt-br/dt/services/support-deployment-technologies/index.htm))

Premier: provisionamento eletrônico e integrações([//www.dell.com/pt-br/lp/dt/dell-premier](http://www.dell.com/pt-br/lp/dt/dell-premier))

Support

[Voltar](#)

Página de suporte([//www.dell.com/support/home/pt-br](http://www.dell.com/support/home/pt-br))

Biblioteca de suporte([//www.dell.com/support/contents/pt-br/category/product-support/self-support-knowledgebase](http://www.dell.com/support/contents/pt-br/category/product-support/self-support-knowledgebase))

Serviços de suporte e garantia([//www.dell.com/support/contents/pt-br/Category/Warranty](http://www.dell.com/support/contents/pt-br/Category/Warranty))

Drivers e downloads([//www.dell.com/support/home/pt-br?app=drivers](http://www.dell.com/support/home/pt-br?app=drivers))

Manuais e documentação([//www.dell.com/support/home/pt-br?app=manuals](http://www.dell.com/support/home/pt-br?app=manuals))

Diagnóstico e ferramentas([//www.dell.com/support/home/pt-br/quicktest](http://www.dell.com/support/home/pt-br/quicktest))

Autoreparo e peças([//www.dell.com/support/contents/pt-br/article/warranty/Self-Repair](http://www.dell.com/support/contents/pt-br/article/warranty/Self-Repair))

Chamados e status de despacho([//www.dell.com/support/incidents-online/pt-br/srsearch](http://www.dell.com/support/incidents-online/pt-br/srsearch))

Suporte a pedidos([//www.dell.com/support/order-status/pt-br/order-support](http://www.dell.com/support/order-status/pt-br/order-support))

Entre em contato com o suporte([//www.dell.com/support/contents/pt-br/category/Contact-Information](http://www.dell.com/support/contents/pt-br/category/Contact-Information))

Comunidade([//www.dell.com/community/Comunidade-da-Dell/ct-p/Portuguese?profile.language=pt](http://www.dell.com/community/Comunidade-da-Dell/ct-p/Portuguese?profile.language=pt))

Promoção

[Voltar](#)

Ver todas as Promoções([//www.dell.com/pt-br/shop/deals](http://www.dell.com/pt-br/shop/deals))

Notebooks em Promoção([//www.dell.com/pt-br/shop/deals/promocao-notebook](http://www.dell.com/pt-br/shop/deals/promocao-notebook))

Computadores e PCs em Promoção([//www.dell.com/pt-br/shop/deals/promocao-computador](http://www.dell.com/pt-br/shop/deals/promocao-computador))

PCs e Notebooks Gamer em Promoção([//www.dell.com/pt-br/shop/deals/promocao-notebook-gamer](http://www.dell.com/pt-br/shop/deals/promocao-notebook-gamer))

Monitores em Promoção([//www.dell.com/pt-br/shop/deals/promocao-monitor](http://www.dell.com/pt-br/shop/deals/promocao-monitor))

Acessórios em Promoção([//www.dell.com/pt-br/shop/deals/promocao-acessorios-pc](http://www.dell.com/pt-br/shop/deals/promocao-acessorios-pc))

Programa de Benefícios([//www.dell.com/pt-br/lp/mpp-brasil](http://www.dell.com/pt-br/lp/mpp-brasil))

Dell Outlet([//www.dell.com/pt-br/outlet](http://www.dell.com/pt-br/outlet))

Cupons([//www.dell.com/pt-br/lp/cupons-dell](http://www.dell.com/pt-br/lp/cupons-dell))

Catálogo Digital([//www.dell.com/pt-br/lp/br-ecatalog](http://www.dell.com/pt-br/lp/br-ecatalog))

Lançamentos([//www.dell.com/pt-br/lp/lançamentos-dell](http://www.dell.com/pt-br/lp/lançamentos-dell))

Fale Conosco([//www.dell.com/pt-br/lp/contact-us](http://www.dell.com/pt-br/lp/contact-us))

BR/PT

[Voltar](#)

Volta às compras em até 12x sem juros e frete grátis para todo o Brasil. Ver ofertas ([//deals.dell.com/pt-br](http://deals.dell.com/pt-br)) |
Contate pelo WhatsApp, Chat ou 0800 970 2017 ([//www.dell.com/pt-br/lp/chat-live-with-product-expert](http://www.dell.com/pt-br/lp/chat-live-with-product-expert))

XPS Desktop Resumo

Envia em 1 a 3 dias úteis

Handwritten signature and date:
10/07/2017

Especificações técnicas

| Opção | Descrição | SKU/Código do produto | Quantidade | | | |
|---|----------------------|-----------------------|-----------------------|---|----------------------|---|
| 13ª geração Intel® Core™ i7-13700 (16-core, cache de 24MB, 2.1 GHz até 5.1 GHz) | [338-CHDY] / GQJ5IN3 | 1 | Processador | 13ª geração Intel® Core™ i7-13700 (16-core, cache de 24MB, 2.1 GHz até 5.1GHz) | [338-CHDY] / GQJ5IN3 | 1 |
| Windows 11 Home - Português | [619-APVC] / GAKB4RF | 1 | Sistema operacional | Windows 11 Home - Português | [619-APVC] / GAKB4RF | 1 |
| NVIDIA® GeForce RTX™ 4060 8GB GDDR6 | [490-BJRS] / G3LQ2D9 | 1 | Placa de vídeo | NVIDIA® GeForce RTX™ 4060 8GB GDDR6 | [490-BJRS] / G3LQ2D9 | 1 |
| 16GB (DDR5 (2x8GB) 4800MT/s; Expansível até 64GB | [370-AHLZ] / G0F2VEC | 1 | Memória ¹ | 16GB DDR5 (2x8GB) 4800MT/s; Expansível até 64GB | [370-AHLZ] / G0F2VEC | 1 |
| SSD de 512GB PCIe NVMe M.2 + HD de 1TB (7200RPM SATA 6Gb/s) | [400-BDNV] / GB9DU2Y | 1 | Armazenamento | SSD de 512GB PCIe NVMe M.2 + HD de 1TB (7200RPM SATA 6Gb/s) | [400-BDNV] / GB9DU2Y | 1 |
| Sistema Térmico Air Cooling | [321-BHVZ] / G5PG2FJ | 1 | Opção de resfriamento | Sistema Térmico Air Cooling | [321-BHVZ] / G5PG2FJ | 1 |
| Teclado Dell KB216 preto com fio, em português | [580-ADRO] / G0Z8YHN | 1 | Teclado | Teclado Dell KB216 preto com fio, em português | [580-ADRO] / G0Z8YHN | 1 |
| Mouse óptico Dell - MS116 (preto) | [570-ABIE] / GWDQT3C | 1 | Mouse | Mouse óptico Dell - MS116 (preto) | [570-ABIE] / GWDQT3C | 1 |
| Placa de Rede local sem fio (WLAN) Intel® Killer™ AX1675 taxa de transferência de até 2500 Mbps, Wi-Fi 6E (802.11ax) 2x2 e Rede local com fio (LAN) Ethernet RJ45 Gigabit 10/100/1000 Mbps com Bluetooth® | [555-BI3] / GTLB7ME | 1 | Wireless | Placa de Rede local sem fio (WLAN) Intel® Killer™ AX1675 taxa de transferência de até 2500 Mbps, Wi-Fi 6E (802.11ax) 2x2 e Rede local com fio (LAN) Ethernet RJ45 Gigabit 10/100/1000 Mbps com Bluetooth® | [555-BI3] / GTLB7ME | 1 |
| Sem leitor e gravador de DVD/CD | [429-AAXC] / GHV2IPR | 1 | Unidade óptica | Sem leitor e gravador de DVD/CD | [429-AAXC] / GHV2IPR | 1 |

Handwritten signature and scribbles.

| Opção | Descrição | SKU/Código do produto | Quantidade | | | |
|----------------------|----------------------|-----------------------|------------------|----------------------|----------------------|---|
| Sem alto falante | [520-AAAO] / G6Y41A5 | 1 | Alto falante | Sem alto-falante | [520-AAAO] / G6Y41A5 | 1 |
| Chassis 463W Grafite | [329-BJSK] / GA74JPE | 1 | Opções de Chassi | Chassis 463W Grafite | [329-BJSK] / GA74JPE | 1 |

Serviços e Softwares

| Opção | Descrição | SKU/Código do produto | Quantidade | | | |
|---|--------------------------------|-----------------------|-----------------------|---|--------------------------------|---|
| 1 ano de garantia básica via correios | [801-4879][801-4969] / BMI1 | 1 | Assistência técnica | 1 ano de garantia básica via correios | [801-4879][801-4969] / BMI1 | 1 |
| Sem Complete Care | [916-6729] / NOCCL3 | 1 | Complete Care | Sem Complete Care | [916-6729] / NOCCL3 | 1 |
| Sem Microsoft Office - Avaliação de 30 dias | [658-BCSB] / GC7DFIV | 1 | Microsoft Office | Sem Microsoft Office - Avaliação de 30 dias | [658-BCSB] / GC7DFIV | 1 |
| McAfee® LiveSafe - 1 ano | [525-0036][658-BCCC] / LSXP12M | 1 | Software de Segurança | McAfee® LiveSafe - 1 ano | [525-0036][658-BCCC] / LSXP12M | 1 |
| None | | | Soluções para PDF | None | | |

Informações adicionais de resumo

Data de criação: Mon Jan 29 2024 10:44:27 GMT-0300 (Horário Padrão de Brasília)

Mapa do site ([//www.dell.com/pt-br/sitemap](http://www.dell.com/pt-br/sitemap))

BR/PT

Conta

Conta

Minha conta
[//www.dell.com/suporte/myaccount/pt-br/](http://www.dell.com/suporte/myaccount/pt-br/)

Status do pedido

[//www.dell.com/contato-com-o-myaccount/pt-br/orders](http://www.dell.com/contato-com-o-myaccount/pt-br/orders)

Meus Produtos

[//www.dell.com/contatos/pt-br/category/support/mps/pt-br/myproducts](http://www.dell.com/contatos/pt-br/category/support/mps/pt-br/myproducts)

Tempo estimado de entrega
[//www.dell.com/pt-br/tp/data-estimada-entrega](http://www.dell.com/pt-br/tp/data-estimada-entrega)

Supor

Supor

Página de suporte
[//www.dell.com/support/home/pt-br/](http://www.dell.com/support/home/pt-br/)

Entre em contato

[//www.dell.com/suporte](http://www.dell.com/suporte)

[//www.dell.com/contatos/pt-br/category/support/Contact-Information](http://www.dell.com/contatos/pt-br/category/support/Contact-Information)

Fale conosco

Comunidade
[//www.dell.com/community/Comunidade-da-Dell/pt-Portuguese?profile.language=pt](http://www.dell.com/community/Comunidade-da-Dell/pt-Portuguese?profile.language=pt)

Fale conosco

[//www.dell.com/pt-br/tp/contact-us](http://www.dell.com/pt-br/tp/contact-us)

Facebook

[//pt-br.facebook.com/DellBrasil/](http://pt-br.facebook.com/DellBrasil/)

Twitter

[//twitter.com/DellnoBrasil/](http://twitter.com/DellnoBrasil/)

Instagram

[//www.instagram.com/dellnobrasil/](http://www.instagram.com/dellnobrasil/)

YouTube

[//www.youtube.com/user/dellnobrasil/](http://www.youtube.com/user/dellnobrasil/)

Mapa do site ([//www.dell.com/pt-br/sitemap](http://www.dell.com/pt-br/sitemap))

BR/PT

Handwritten signatures and marks:
 - A large stylized signature or mark.
 - The text "Lorena" written vertically at the bottom right.

| | | | |
|---|--|---|--|
| Nossas ofertas Nossas ofertas | Nossa empresa Nossa empresa | Nossos parceiros Nossos parceiros | Recursos Recursos |
| Quem somos (/www.dell.com/pt-br/dt/corporate/about-us/who-we-are.htm) | Quem somos (/www.dell.com/pt-br/dt/corporate/about-us/who-we-are.htm) | Encontre um parceiro (/dellcommunities.force.com/FindAPartner/s/partnersearch?language=pt&country=br) | Blog (/www.dell.com/pt-br/blog/) |
| APEX (/www.dell.com/pt-br/dt/apex/index.htm) | Carreiras profissionais (/ca/carreiras.dell.com/) | Localize um Varejista (/www.dell.com/pt-br/lp/reseller_store_locator) | Eventos (/www.dell.com/pt-br/dt/events/index.htm) |
| Produtos (/www.dell.com/pt-br/) | Noticias (/www.dell.com/pt-br/dt/corporate/newsroom.htm) | Soluções de OEM (/www.dell.com/pt-br/dt/oem/index.htm) | Glossário (/www.dell.com/pt-br/dt/learn/index.htm) |
| Soluções (/www.dell.com/pt-br/dt/solutions/index.htm) | Reciclagem (/www.dell.com/pt-br/dt/corporate/social-impact/advancing-sustainability/electronics-recycling/index.htm) | Programa de parceria (/www.delltechnologies.com/partner/pt-br/partner/partner.htm) | Centro de privacidade (/www.dell.com/pt-br/lp/privacy-center) |
| Serviços (/www.dell.com/pt-br/dt/services/index.htm) | ESG e impacto (/www.dell.com/pt-br/dt/corporate/social-impact.htm) | | Biblioteca de recursos (/www.dell.com/pt-br/dt/resource-library.htm) |
| Promoção (/www.dell.com/pt-br/shop/deals) | Histórias de clientes (/www.dell.com/pt-br/dt/case-studies-customer-stories/index.htm) | | Downloads de teste de software (/www.dell.com/pt-br/dt/software-downloads/index.htm) |
| Dell Technologies (/www.dell.com/pt-br) | Dell Premier (/www.dell.com/pt-br/lp/dt/dell-premier) | | |

Copyright © 2023 Dell Inc. ([/www.dell.com/learn/br/pt-br/corp1/terms-of-use-copyright](#))

[Termos e Condições \(/www.dell.com/learn/br/pt-br/corp1/terms-of-sale\)](#)

[Declaração de Privacidade \(/www.dell.com/learn/br/pt-br/corp1/policies-privacy\)](#)

[Cookies, Anúncios e e-mails \(/www.dell.com/learn/br/pt-br/corp1/policies-cookies-ads-emails\)](#)

[Informações Legais e Regulatórias \(/www.dell.com/learn/br/pt-br/corp1/terms\)](#) [Políticas \(/www.dell.com/learn/br/pt-br/corp1/policies\)](#)

[Acessibilidade \(/www.dell.com/pt-br/lp/accessibility\)](#)

[Cumprimento dos Requisitos Regulatórios \(/www.dell.com/learn/br/pt-br/corp1/regulatory-compliance\)](#)

Preços referenciados com impostos para consumidores pessoas físicas, comprando com CPF e para a cidade de São Paulo. O preço final aplicável nas vendas para pessoas jurídicas compreendo CNPJ, pode variar de acordo com o Estado que estiver localizado o adquirente do produto, em razão dos diferenciais de impostos para cada Estado. Valores com frete não incluso.

Ofertas limitadas, por tipo de produto, a 03 unidades para pessoa física, seja por aquisição direta e/ou entrega a ordem, e que não tenha adquirido produtos nos últimos 04 meses, e 10 unidades para pessoa jurídica ou grupo de empresa com até 500 funcionários registrados. Os preços ofertados podem ser alterados sem aviso prévio. Os preços ofertados no site não são válidos para compra para revenda e/ou para compra por entidades públicas. Para compra nestas hipóteses entre em contato com um representante de vendas. A Dell reserva-se o direito de não concluir ou cancelar a venda se os produtos forem adquiridos para estas finalidades.

Oferta relâmpago: são ofertas com duração de no máximo 24h consecutivas ou limitada a disponibilidade de componentes, o que ocorrer primeiro. As ofertas poderão ser estendidas à critério da Dell. Cada oferta relâmpago é uma promoção de um único produto e uma única configuração específica. A compra deve ser efetuada e totalmente concluída dentro do período de validade da oferta relâmpago. Não são elegíveis para estas ofertas produtos e/ou no carrinho, sem conclusão de compra.

Cupons não são cumulativos; Cupons e descontos específicos não são cumulativos com os benefícios do Programa MIP (Member Purchase Program) e FPP (Employee Purchase Program).

Formas de pagamento e entrega: A forma de pagamento é definida na finalização do pedido. O número de parcelas para serviços é o mesmo do equipamento e é único para toda a compra. Clique aqui ([/www.dell.com/pt-br/lp/formas-de-pagamento](#)) para saber mais sobre formas de pagamento. Em conformidade com a legislação tributária, a entrega de entrega dos produtos adquiridos por firmas individuais e demais pessoas jurídicas de direito privado (CNPJ), deve ser o mesmo endereço cadastrado junto aos órgãos fiscais reguladores - Receita Federal e Sintegro (casos onde há inscrição estadual ativa). Clique aqui ([/www.dell.com/pt-br/lp/data-estimada-entrega](#)) para saber mais sobre entrega de produtos.

Arrependimento: para maiores informações sobre direito de arrependimento consulte nossa política clique aqui ([/www.dell.com/learn/br/pt-br/corp1/terms-conditions/art-licen-policies-resuma-br?c=br&l=pt&s=corp](#)).

Código de Defesa do Consumidor: Para consultar o Código de Defesa do Consumidor clique aqui (http://www.planalto.gov.br/ccivil_03/leis/l8078compilado.htm).

Ativação do Microsoft Office: certifique-se de ativar o Office o mais breve possível. A oferta expira 180 dias após a ativação do Windows. Se você adquirir uma licença do Office OEM (embalada junto com o seu equipamento Dell), você deverá salvar a conta de e-mail utilizada na ativação do mesmo. A perda desta conta de e-mail poderá gerar a perda da licença do Pacote Office. Clique aqui ([/www.dell.com/support/kbdoc/pt-br/000175225/como-encontrar-e-ativar-o-microsoft-office-2016-2019-365-em-um-computador-dell](#)) para acessar o processo de ativação do Office OEM. Conforme política pública da Microsoft, a Dell recomenda o Microsoft 365 Personal e Microsoft 365 Home, apenas para uso doméstico.

XBOX Game Pass: para acessar o XBOX Game Pass por 30 dias sem custo nos produtos gamer selecionados, é necessário cadastrar um cartão de crédito. Após o período de 30 dias será cobrada a valor atual da taxa de adesão regular, exceto se você cancelar a assinatura por meio de sua conta da Microsoft. Disponível para configurações Windows 10/11 (versão 22H1 ou superior). Promoção válida até 31/03/2024. Clique aqui (<https://www.xbox.com/pt-BR/legal/scr:script-on-terms>) para acessar os Termos e Condições das assinaturas XBOX. Clique aqui (<https://support.xbox.com/help/games/apps/game-setup-and-play/how-to-get-xbox-app>) para obter ajuda.

Liderança em Monitores: Os monitores Dell são #1 no mundo por 9 anos consecutivos - Fonte: IDC Worldwide Quarterly PC Monitor Tracker, Q1 2023.

Liderança em servidores: Fonte: IDC Server Tracker, Q4 2022.

Liderança em workstations: Fonte: IDC Quarterly Workstation Tracker, Q4 2022.

Marças Registradas: Dell Technologies, Dell e outros marças são marças registradas da Dell Inc. ou de suas subsidiárias. Microsoft e Windows são marças registradas nos EUA e Microsoft Corporation. Ultrabook, Celeron, Celeron Inside, Core Inside, Intel, Intel Logo, Intel Atom, Intel Atom Inside, Intel Core, Intel Inside, Intel Inside Logo, Intel vPro, Itanium, Itanium Inside, Intel Evo, Intel Optano, Iris, Itanium, MAX, Pentium, Pentium Inside, vPro Inside, Xeon, Xeon Phi, Xeon Inside, Thunderbolt e o logotipo Thunderbolt são marças registradas da Intel Corporation ou de suas subsidiárias nos EUA e/ou em outros países. AMD e o logotipo AMD Arrow e combinações destas, são marças registradas da Advanced Micro Devices, Inc. O logotipo NVIDIA, GeForce, GeForce RTX, GeForce RTX Super, GeForce GTX, GeForce GTX Super, GRID, SHIELD, Battery Boost, Reflex, DLSS, DLDA, FXAA, GameStream, G-SYNC, G-SYNC Ultimate, NVL INK, ShadowPlay, SLI, TXAA, PhysX, GeForce Experience, GeForce NOW, Maxwell, Pascal e Turing são marças e/ou marças registradas da NVIDIA Corporation nos EUA e em outros países. USB Type-C® e USB-C® são marças registradas do USB Implementers Forum. Outras marças podem ser marças de seus respectivos proprietários.

Fale Conosco: Suporte Técnico: 0800 722 3300 | Atendimento pós-vendas: 0800 970 3355 e 4004 0108 (ligações feitas a partir de celular para as regiões metropolitanas de Porto Alegre, Rio de Janeiro e São Paulo) | Veja mais formas de contato: <https://www.dell.com/pt-br/tp/contact-us>

Razão Social: Dell Computadores do Brasil Ltda;

CNPJ: 72.381.169/0001 10

Endereço: Av. Av. Industrial Be-grat,400, Bairro Medianeira, Eldorado do Sul - RS CEP 92990 000

Empresa beneficiada pela Lei de Informática.
© 2023 Dell Inc. Todos os direitos reservados.

[Handwritten marks and signatures]

APEX

[Voltar](#)

Ver todos os produtos APEX (<http://www.dell.com/pt-br/dt/apex/index.htm>)

Computação e HCI

[Voltar](#)

APEX Hybrid Cloud (<http://www.dell.com/pt-br/dt/apex/compute-hci/hybrid-cloud.htm>)

APEX Private Cloud (<http://www.dell.com/pt-br/dt/apex/compute-hci/private-cloud.htm>)

APEX High Performance Computing (<http://www.dell.com/pt-br/dt/apex/compute-hci/high-performance-computing.htm>)

Armazenamento (<http://www.dell.com/pt-br/dt/apex/storage/data-storage-services/index.htm>)

Cyber & Data Protection [>](#)

[Voltar](#)

APEX Backup Services (<http://www.dell.com/pt-br/dt/apex/cyber-data-protection/backup-services.htm>)

APEX Cyber Recovery Services (<http://www.dell.com/pt-br/dt/apex/cyber-data-protection/cyber-recovery-services.htm>)

Destino de backup de APEX Data Storage Services (<http://www.dell.com/pt-br/dt/apex/storage/data-storage-services/backup-storage.htm>)

Criação de uma solução personalizada [>](#)

[Voltar](#)

APEX Flex on Demand (<http://www.dell.com/pt-br/dt/payment-solutions/flexible-consumption/flex-on-demand.htm>)

APEX Data Center Utility (<http://www.dell.com/pt-br/dt/payment-solutions/flexible-consumption/data-center-utility.htm>)

Recursos [>](#)

[Voltar](#)

Casos de uso do APEX (<http://www.dell.com/pt-br/dt/apex/use-cases.htm>)

Retorno comercial do APEX (<http://www.dell.com/pt-br/dt/apex/business-value.htm>)

Sustentabilidade do APEX (<http://www.dell.com/pt-br/dt/apex/sustainability.htm>)

APEX Professional Services (<http://www.dell.com/pt-br/dt/apex/professional-services/index.htm>)

APEX Console (<http://www.dell.com/pt-br/dt/apex/console.htm>)

APEX Colocation Services (<http://www.dell.com/pt-br/dt/apex/colocation.htm>)

Parceiros do APEX (<http://www.dell.com/pt-br/dt/apex/partners/index.htm>)

Infraestrutura de TI [>](#)

[Voltar](#)

Produtos [>](#)

[Voltar](#)

Servidores (<http://www.dell.com/pt-br/shop/scc/sc/servers>)

Armazenamento de dados (<http://www.dell.com/pt-br/shop/scc/sc/storage-products>)

Proteção de dados (<http://www.dell.com/pt-br/dt/data-protection/index.htm>)

Infraestrutura hiperconvergente (<http://www.dell.com/pt-br/dt/converged-infrastructure/hyper-converged-infrastructure.htm>)

Rede (<http://www.dell.com/pt-br/shop/scc/sc/networking-products>)

AIOps e capacidade de observação de TI (<http://www.dell.com/pt-br/dt/solutions/cloudiq.htm>)

Cargas de trabalho [>](#)

[Voltar](#)

Visualizar todas as cargas de trabalho (<http://www.dell.com/pt-br/dt/solutions/index.htm>)

Lógica analítica (<http://www.dell.com/pt-br/dt/solutions/analytics/index.htm>)

Inteligência artificial (<http://www.dell.com/pt-br/dt/solutions/artificial-intelligence/index.htm>)

Soluções de nuvem (<http://www.dell.com/pt-br/dt/apex/cloud-services/index.htm>)

Gestão de dados (<http://www.dell.com/pt-br/dt/what-we-do/emerging-technology/data-management.htm>)

Soluções de borda (<http://www.dell.com/pt-br/dt/solutions/edge-computing/index.htm>)

Computação de alta performance (<http://www.dell.com/pt-br/dt/solutions/high-performance-computing/index.htm>)

Kubernetes e contêineres (<http://www.dell.com/pt-br/dt/solutions/kubernetes-containers/index.htm>)

Soluções de segurança (<http://www.dell.com/pt-br/dt/solutions/security/index.htm>)

Infraestrutura de desktop virtual (<http://www.dell.com/pt-br/dt/solutions/vdi/index.htm>)

Setores [>](#)

[Voltar](#)

Visualizar todos os setores (<http://www.dell.com/pt-br/dt/solutions/industry.htm>)

Cidades digitais (<http://www.dell.com/pt-br/dt/industry/digital-cities/index.htm>)

Energia, ação climática e sustentabilidade (<http://www.dell.com/pt-br/dt/industry/energy/index.htm>)

Financeira (<http://www.dell.com/pt-br/dt/industry/financial-solutions.htm>)

Área de saúde e ciências biomédicas (<http://www.dell.com/pt-br/dt/industry/healthcare-1/index.htm>)

Educação superior (<http://www.dell.com/pt-br/dt/industry/higher-education/index.htm>)

Educação fundamental e médio (<http://www.dell.com/pt-br/dt/industry/education/index.htm>)

Varejo (<http://www.dell.com/pt-br/dt/industry/retail-it/index.htm>)

Segurança e proteção (em inglês) (<http://www.dell.com/pt-br/dt/solutions/safety-and-security/index.htm>)

Telecomunicações (<http://www.dell.com/pt-br/dt/industry/telecom/index.htm>)

Utilitários (<http://www.dell.com/pt-br/dt/industry/energy-utilities/index.htm>)

Tipo de organização [>](#)

[Voltar](#)

Pequenas empresas (<http://www.dell.com/pt-br/ip/sb-central>)

Empresa de médio porte (<http://www.dell.com/pt-br/dt/mid-market-solutions/index.htm>)

Dell Expert Network (<http://www.dell.com/pt-br/ip/dell-expert-network>)

Benefícios para Associações (<http://www.dell.com/pt-br/ip/programa-para-associacoes>)

Dell para Startups (<http://www.dell.com/pt-br/ip/dell-for-startups>)

DWEN: Dell Women's Entrepreneur Network (<http://www.dell.com/pt-br/ip/dell-women-entrepreneur-network>)

Soluções de consumo e pagamento (<http://www.dell.com/pt-br/dt/payment-solutions/index.htm>)

Desenvolvedores e DevOps (<http://www.dell.com/pt-br/dt/solutions/devops/index.htm>)

Notebooks, PCs e Acessórios

[Voltar](#)

Notebooks por tipo [>](#)

[Voltar](#)

Handwritten notes and signatures:
- A circled '1' with an arrow pointing to the 'Setores' section.
- A circled '2' with an arrow pointing to the 'Tipo de organização' section.
- A circled '3' with an arrow pointing to the 'Pequenas empresas' section.
- A circled '4' with an arrow pointing to the 'Empresa de médio porte' section.
- A circled '5' with an arrow pointing to the 'Dell Expert Network' section.
- A circled '6' with an arrow pointing to the 'Benefícios para Associações' section.
- A circled '7' with an arrow pointing to the 'Dell para Startups' section.
- A circled '8' with an arrow pointing to the 'DWEN' section.
- A circled '9' with an arrow pointing to the 'Soluções de consumo e pagamento' section.
- A circled '10' with an arrow pointing to the 'Desenvolvedores e DevOps' section.
- A circled '11' with an arrow pointing to the 'Notebooks, PCs e Acessórios' section.
- A circled '12' with an arrow pointing to the 'Notebooks por tipo' section.
- A signature at the bottom right.

Ver todos os notebooks(<http://www.dell.com/pt-br/shop/notebooks/sc/laptops>)
Notebook 13 polegadas(<http://www.dell.com/pt-br/shop/notebooks/sc/laptops/13-polegadas?appliedRefinements=37636>)
Notebook 14 polegadas(<http://www.dell.com/pt-br/shop/notebooks/sc/laptops/14-polegadas?appliedRefinements=37635>)
Notebook 15 e 16 polegadas(<http://www.dell.com/pt-br/shop/notebooks/sc/laptops/15-polegadas?appliedRefinements=37634,37633>)
Notebook i3(<http://www.dell.com/pt-br/shop/notebooks/sc/laptops/intel-core-i3?appliedRefinements=37654>)
Notebook i5(<http://www.dell.com/pt-br/shop/notebooks/sc/laptops/intel-core-i5?appliedRefinements=37653>)
Notebook i7(<http://www.dell.com/pt-br/shop/notebooks/sc/laptops/intel-core-i7?appliedRefinements=37651>)
Notebook i9(<http://www.dell.com/pt-br/shop/notebooks/sc/laptops/intel-core-i9?appliedRefinements=37649>)
Notebook 8GB RAM(<http://www.dell.com/pt-br/shop/notebooks/sc/laptops/8-gb?appliedRefinements=37703>)
Notebook 16GB RAM(<http://www.dell.com/pt-br/shop/notebooks/sc/laptops/16-gb?appliedRefinements=37701>)
Notebook 32GB e 64GB RAM(<http://www.dell.com/pt-br/shop/notebooks/sc/laptops/32-gb?appliedRefinements=37700>)
Notebooks por marca

Voltar

Ver todas as notebooks(<http://www.dell.com/pt-br/shop/notebooks/sc/laptops>)
Notebooks XPS(<http://www.dell.com/pt-br/shop/notebooks/sc/laptops/xps-laptops>)
Notebooks Latitude(<http://www.dell.com/pt-br/shop/notebooks/sc/laptops/latitude-laptops>)
Notebooks Inspiron(<http://www.dell.com/pt-br/shop/notebooks/sc/laptops/inspiron-laptops>)
Notebooks Vostro(<http://www.dell.com/pt-br/shop/notebooks/sc/laptops/vostro-laptops>)
Notebooks Alienware(<http://www.dell.com/pt-br/shop/notebooks/sc/laptops/alienware-laptops>)
Notebooks G Series(<http://www.dell.com/pt-br/shop/notebooks/sc/laptops/g-series>)
Workstations móveis Precision(<http://www.dell.com/pt-br/shop/isv-workstations-certificadas/sc/workstations/precision-laptops>)
Notebooks Latitude Rugged(<http://www.dell.com/pt-br/shop/notebooks/sc/rugged-laptops>)
Notebooks 4G/5G(<http://www.dell.com/pt-br/lp/connected-pc>)

Desktops e all in ones por tipo

Voltar

Ver todos os desktops e PCs All in One(<http://www.dell.com/pt-br/shop/computadores-all-in-ones-e-workstations/sc/desktops-n-workstations>)
Computador i3(<http://www.dell.com/pt-br/shop/computadores-all-in-ones-e-workstations/sc/desktops-n-workstations/intel-core-i3?appliedRefinements=1357>)
Computador i5(<http://www.dell.com/pt-br/shop/computadores-all-in-ones-e-workstations/sc/desktops-n-workstations/intel-core-i5?appliedRefinements=1358>)
Computador i7 e i9(<http://www.dell.com/pt-br/shop/computadores-all-in-ones-e-workstations/sc/desktops-n-workstations/intel-core-i7-i9?appliedRefinements=14000,1359>)
Computador SSD 256GB HD(<http://www.dell.com/pt-br/shop/computadores-all-in-ones-e-workstations/sc/desktops-n-workstations/ssd-256gb?appliedRefinements=15488>)
Computador SSD 512GB HD(<http://www.dell.com/pt-br/shop/computadores-all-in-ones-e-workstations/sc/desktops-n-workstations/ssd-512gb?appliedRefinements=39805>)
Computador 1TB HD(<http://www.dell.com/pt-br/shop/computadores-all-in-ones-e-workstations/sc/desktops-n-workstations/1-tb?appliedRefinements=14922>)
Computador 8GB RAM(<http://www.dell.com/pt-br/shop/computadores-all-in-ones-e-workstations/sc/desktops-n-workstations/8-gb?appliedRefinements=14900>)
Computador 16GB RAM(<http://www.dell.com/pt-br/shop/computadores-all-in-ones-e-workstations/sc/desktops-n-workstations/16-gb?appliedRefinements=14902>)
Computador 32GB ou mais RAM(<http://www.dell.com/pt-br/shop/computadores-all-in-ones-e-workstations/sc/desktops-n-workstations/32-gb-ou-mais?appliedRefinements=14904>)
Mini PC(<http://www.dell.com/pt-br/shop/computadores-all-in-ones-e-workstations/sc/desktops-n-workstations/small-desktop?appliedRefinements=15463>)
Computador All in One(<http://www.dell.com/pt-br/shop/computadores-all-in-ones-e-workstations/sc/desktops-n-workstations/all-in-one?appliedRefinements=15502>)

Desktops e all in ones por marca

Voltar

Ver todas as desktops e PCs All in One(<http://www.dell.com/pt-br/shop/computadores-all-in-ones-e-workstations/sc/desktops-n-workstations>)
Desktops XPS(<http://www.dell.com/pt-br/shop/computadores-all-in-ones-e-workstations/sc/desktops-n-workstations/xps-desktops>)
Desktops OptiPlex(<http://www.dell.com/pt-br/shop/computadores-all-in-ones-e-workstations/sc/desktops-n-workstations/optiplex-desktops>)
All in ones e desktops Inspiron(<http://www.dell.com/pt-br/shop/computadores-all-in-ones-e-workstations/sc/desktops-n-workstations/inspiron-desktops>)
Desktops Vostro(<http://www.dell.com/pt-br/shop/computadores-all-in-ones-e-workstations/sc/desktops-n-workstations/vostro-desktops>)
Desktops Alienware(<http://www.dell.com/pt-br/shop/computadores-all-in-ones-e-workstations/sc/desktops-n-workstations/alienware-desktops>)
Workstations fixas Precision(<http://www.dell.com/pt-br/shop/isv-workstations-certificadas/sc/workstations/precision-desktops>)

Monitores

Voltar

Ver todos os monitores(<http://www.dell.com/pt-br/shop/monitores-monitor-accessories/sc/8605>)
Monitor 24 polegadas(<http://www.dell.com/pt-br/shop/monitores/ar/8605/24-polegadas?appliedRefinements=2549>)
Monitor 27 polegadas(<http://www.dell.com/pt-br/shop/monitores/ar/8605/27-polegadas?appliedRefinements=2551>)
Monitor 32 polegadas(<http://www.dell.com/pt-br/shop/monitores/ar/8605/32-polegadas?appliedRefinements=2555>)
Monitor 4K(<http://www.dell.com/pt-br/shop/monitores/ar/8605/4k?appliedRefinements=40603>)
Monitor Full HD(<http://www.dell.com/pt-br/shop/monitores/ar/8605/full-hd?appliedRefinements=40604>)
Monitor QHD(<http://www.dell.com/pt-br/shop/monitores/ar/8605/qhd?appliedRefinements=40606>)
Monitor 144Hz(<http://www.dell.com/pt-br/shop/monitores/ar/8605/144-hz?appliedRefinements=40660>)
Monitor 165Hz(<http://www.dell.com/pt-br/shop/monitores/ar/8605/165-hz?appliedRefinements=40659>)
Monitor 360Hz(<http://www.dell.com/pt-br/shop/monitores/ar/8605/360-hz?appliedRefinements=40657>)
Monitor curvo(<http://www.dell.com/pt-br/shop/monitores/ar/8605/tela-curva?appliedRefinements=40618>)
Monitor touch screen(<http://www.dell.com/pt-br/shop/monitores/ar/8605/tela-touch?appliedRefinements=40623>)

Gaming

Voltar

Alienware(<http://www.dell.com/pt-br/gaming/alienware>)
Dell Gaming(<http://www.dell.com/pt-br/shop/sc/sc/game>)
Notebook Alienware(<http://www.dell.com/pt-br/shop/notebooks/sc/laptops/alienware-laptops>)
PC Alienware(<http://www.dell.com/pt-br/shop/computadores-all-in-ones-e-workstations/sc/desktops-n-workstations/alienware-desktops>)
Notebook gamer(<http://www.dell.com/pt-br/shop/notebooks-pcs-e-acessorios-gamer/sc/game/notebook?appliedRefinements=41636>)
PC gamer(<http://www.dell.com/pt-br/shop/notebooks-pcs-e-acessorios-gamer/sc/game/small-desktop?appliedRefinements=42591>)
Acessórios gamer(<http://www.dell.com/pt-br/shop/acessorios-para-jogos/sc/6488>)
Monitores gamer(<http://www.dell.com/pt-br/shop/monitores-gamer/ar/8439>)
Processador JS gamer(<http://www.dell.com/pt-br/shop/notebooks-pcs-e-acessorios-gamer/sc/game/intel-core-i5?appliedRefinements=41646>)
Processador i7 gamer(<http://www.dell.com/pt-br/shop/notebooks-pcs-e-acessorios-gamer/sc/game/intel-core-i7?appliedRefinements=41644>)
Processador i9 gamer(<http://www.dell.com/pt-br/shop/notebooks-pcs-e-acessorios-gamer/sc/game/intel-core-i9?appliedRefinements=41642>)
Acessórios e eletrônicos



[Voltar](#)

Ver todos os produtos acessórios e eletrônicos([//www.dell.com/pt-br/shop/accessories](http://www.dell.com/pt-br/shop/accessories))

Peças, baterias e upgrades([//www.dell.com/pt-br/shop/partsforyourdell](http://www.dell.com/pt-br/shop/partsforyourdell))

Teclado gamer([//www.dell.com/pt-br/shop/acessorios-para-jogos/ar/6488/teclados-para-jogos?appliedRefinements=39817](http://www.dell.com/pt-br/shop/acessorios-para-jogos/ar/6488/teclados-para-jogos?appliedRefinements=39817))

Mouse gamer([//www.dell.com/pt-br/shop/acessorios-para-jogos/ar/6488/mouses-e-mousesada-para-jogos?appliedRefinements=39818](http://www.dell.com/pt-br/shop/acessorios-para-jogos/ar/6488/mouses-e-mousesada-para-jogos?appliedRefinements=39818))

Headset gamer([//www.dell.com/pt-br/shop/acessorios-para-jogos/ar/6488/headsets-gamer?appliedRefinements=43634](http://www.dell.com/pt-br/shop/acessorios-para-jogos/ar/6488/headsets-gamer?appliedRefinements=43634))

Teclado Bluetooth([//www.dell.com/pt-br/shop/teclados/ar/8545/bluetooth?appliedRefinements=44435](http://www.dell.com/pt-br/shop/teclados/ar/8545/bluetooth?appliedRefinements=44435))

Mouse Bluetooth([//www.dell.com/pt-br/shop/mouses/ar/6593/bluetooth?appliedRefinements=44435](http://www.dell.com/pt-br/shop/mouses/ar/6593/bluetooth?appliedRefinements=44435))

Caixa de som([//www.dell.com/pt-br/shop/alta-voz/ar/8449](http://www.dell.com/pt-br/shop/alta-voz/ar/8449))

Webcams([//www.dell.com/pt-br/shop/webcams/ar/8332](http://www.dell.com/pt-br/shop/webcams/ar/8332))

Dock Station([//www.dell.com/pt-br/shop/dock-stations/ar/8407](http://www.dell.com/pt-br/shop/dock-stations/ar/8407))

Mochila para notebook([//www.dell.com/pt-br/shop/mochila-para-notebook/ar/7303](http://www.dell.com/pt-br/shop/mochila-para-notebook/ar/7303))

Capa para notebook([//www.dell.com/pt-br/shop/capas-para-notebook/ar/7306](http://www.dell.com/pt-br/shop/capas-para-notebook/ar/7306))

Thin clients([//www.dell.com/pt-br/shop/endpoints-e-software-wyse/sc/cloud-client](http://www.dell.com/pt-br/shop/endpoints-e-software-wyse/sc/cloud-client))

Workstations

[Voltar](#)

Ver todas as workstations([//www.dell.com/pt-br/shop/isv-workstations-certificadas/sc/workstations](http://www.dell.com/pt-br/shop/isv-workstations-certificadas/sc/workstations))

Workstation notebook([//www.dell.com/pt-br/shop/isv-workstations-certificadas/sr/workstations/precision-laptops](http://www.dell.com/pt-br/shop/isv-workstations-certificadas/sr/workstations/precision-laptops))

Workstation PC([//www.dell.com/pt-br/shop/isv-workstations-certificadas/sr/workstations/precision-desktops](http://www.dell.com/pt-br/shop/isv-workstations-certificadas/sr/workstations/precision-desktops))

Serviços

[Voltar](#)

Visualizar todos os serviços([//www.dell.com/pt-br/dt/services/index.htm](http://www.dell.com/pt-br/dt/services/index.htm))

Serviços de consultoria([//www.dell.com/pt-br/dt/services/consulting-services/index.htm](http://www.dell.com/pt-br/dt/services/consulting-services/index.htm))

Serviços de implantação([//www.dell.com/pt-br/dt/services/deployment-services/index.htm](http://www.dell.com/pt-br/dt/services/deployment-services/index.htm))

Serviços de suporte([//www.dell.com/pt-br/dt/services/support-services/index.htm](http://www.dell.com/pt-br/dt/services/support-services/index.htm))

Serviços de residência([//www.dell.com/pt-br/dt/services/deployment-services/residency-services.htm](http://www.dell.com/pt-br/dt/services/deployment-services/residency-services.htm))

Educational Services([//www.dell.com/pt-br/dt/services/education-services.htm](http://www.dell.com/pt-br/dt/services/education-services.htm))

Tecnologia de serviços([//www.dell.com/pt-br/dt/services/support-deployment-technologies/index.htm](http://www.dell.com/pt-br/dt/services/support-deployment-technologies/index.htm))

Premier: provisionamento eletrônico e integrações([//www.dell.com/pt-br/lp/dt/dell-premier](http://www.dell.com/pt-br/lp/dt/dell-premier))

Suporte

[Voltar](#)

Página de suporte([//www.dell.com/support/home/pt-br](http://www.dell.com/support/home/pt-br))

Biblioteca de suporte([//www.dell.com/support/contents/pt-br/category/product-support/self-support-knowledgebase](http://www.dell.com/support/contents/pt-br/category/product-support/self-support-knowledgebase))

Serviços de suporte e garantia([//www.dell.com/support/contents/pt-br/Category/Warranty](http://www.dell.com/support/contents/pt-br/Category/Warranty))

Drivers e downloads([//www.dell.com/support/home/pt-br?app=drivers](http://www.dell.com/support/home/pt-br?app=drivers))

Manuais e documentação([//www.dell.com/support/home/pt-br?app=manuals](http://www.dell.com/support/home/pt-br?app=manuals))

Diagnóstico e ferramentas([//www.dell.com/support/home/pt-br/quicktest](http://www.dell.com/support/home/pt-br/quicktest))

Autoreparo e peças([//www.dell.com/support/contents/pt-br/article/warranty/Self-Repair](http://www.dell.com/support/contents/pt-br/article/warranty/Self-Repair))

Chamados e status de despacho([//www.dell.com/support/incidents-online/pt-br/stssearch](http://www.dell.com/support/incidents-online/pt-br/stssearch))

Suporte a pedidos([//www.dell.com/support/order-status/pt-br/order-support](http://www.dell.com/support/order-status/pt-br/order-support))

Entre em contato com o suporte([//www.dell.com/support/contents/pt-br/category/Contact-Information](http://www.dell.com/support/contents/pt-br/category/Contact-Information))

Comunidade([//www.dell.com/community/Comunidade-da-Dell/ct.p/Portuguese?profile.language=pt](http://www.dell.com/community/Comunidade-da-Dell/ct.p/Portuguese?profile.language=pt))

Promoção

[Voltar](#)

Ver todas as Promoções([//www.dell.com/pt-br/shop/deals](http://www.dell.com/pt-br/shop/deals))

Notebooks em Promoção([//www.dell.com/pt-br/shop/deals/promocao-notebook](http://www.dell.com/pt-br/shop/deals/promocao-notebook))

Computadores e PCs em Promoção([//www.dell.com/pt-br/shop/deals/promocao-computador](http://www.dell.com/pt-br/shop/deals/promocao-computador))

PCs e Notebooks Gamer em Promoção([//www.dell.com/pt-br/shop/deals/promocao-notebook-gamer](http://www.dell.com/pt-br/shop/deals/promocao-notebook-gamer))

Monitores em Promoção([//www.dell.com/pt-br/shop/deals/promocao-monitor](http://www.dell.com/pt-br/shop/deals/promocao-monitor))

Acessórios em Promoção([//www.dell.com/pt-br/shop/deals/promocao-acessorios-pc](http://www.dell.com/pt-br/shop/deals/promocao-acessorios-pc))

Programa de Benefícios([//www.dell.com/pt-br/lp/mpp-brasil](http://www.dell.com/pt-br/lp/mpp-brasil))

Dell Outlet([//www.dell.com/pt-br/outlet](http://www.dell.com/pt-br/outlet))

Cupons([//www.dell.com/pt-br/lp/coupons-dell](http://www.dell.com/pt-br/lp/coupons-dell))

Catálogo Digital([//www.dell.com/pt-br/lp/br-eca:alag](http://www.dell.com/pt-br/lp/br-eca:alag))

Lançamentos([//www.dell.com/pt-br/lp/lançamentos-dell](http://www.dell.com/pt-br/lp/lançamentos-dell))

☎ Fale Conosco([//www.dell.com/pt-br/lp/contact-us](http://www.dell.com/pt-br/lp/contact-us))

BR/PT

[Voltar](#)

Volta às aulas em até 12x sem juros e frete grátis para todo o Brasil. Ver ofertas ([//deals.dell.com/pt-br](http://deals.dell.com/pt-br))

Compre pelo WhatsApp, Chat ou 0800 970 2017 ([//www.dell.com/pt-br/lp/chat-ava-wt1-product-expert](http://www.dell.com/pt-br/lp/chat-ava-wt1-product-expert))

Servidor
Torre
PowerEdge
T350
Resumo



Especificações técnicas

| Opção | Descrição | SKU/Código do produto | Quantidade | | | |
|---|----------------------|-----------------------|-------------------------------------|---|----------------------|---|
| PowerEdge T350 Server BCC | [210-BCNM] / GGJX15 | 1 | Básico | PowerEdge T350 Server BCC | [210-BCNM] / GGJX15 | 1 |
| Trusted Platform Module (TPM) 2.0 V3 | [461-AAIG] / GGX1VDD | 1 | Trusted Platform Module (TPM) | Trusted Platform Module (TPM) 2.0 V3 | [461-AAIG] / GGX1VDD | 1 |
| Chassi de 3.5" para até 8 Hot Plug discos rígidos e AIC PERC, hot-plug PSU | [321-BGXD] / GW9R/84 | 1 | Configuração de chassi | Chassi de 3.5" para até 8 Hot Plug discos rígidos e AIC PERC, hot-plug PSU | [321-BGXD] / GW9R/84 | 1 |
| Intel® Xeon® E-2336 (2.9 GHz, 12M Cache, 6 núcleos/12 threads, Turbo 65W, 3200 MT/s) | [338-CCLL] / 3178YEW | 1 | Processador | Intel® Xeon® E 2336 (2.9 GHz, 12M Cache, 6 núcleos/12 threads, Turbo 65W, 3200 MT/s) | [338-CCLL] / 3178YEW | 1 |
| Dissipador de calor padrão | [412-AAHC] / G56DILN | 1 | Configuração térmica do processador | Dissipador de calor padrão | [412-AAHC] / G56DILN | 1 |
| Performance otimizada | [879-AAIP] / GH9QBEI | 1 | Tipo de configuração da memória | Performance otimizada | [879-AAIP] / GH9QBEI | 1 |
| 3200MT/s UDIMM | [370-AGNY] / GCM520L | 1 | Tipo e velocidade de memória DIMM | 3200MT/s UDIMM | [370-AGNY] / GCM520L | 1 |
| 16GB DDR4 3200MHz (1x16GB, ECC, UDIMM, BCC) | [370-AGNC] / GJNR6FK | 4 | Memória | 16GB DDR4 3200MHz (1x16GB, ECC, UDIMM, BCC) | [370-AGNC] / GJNR6FK | 4 |
| OS, RAID 1 on Front (Matching Type/Speed /Capacity) + Unconfigured RAID (Mixed Drive Types Allowed) | [780-BCDT] / GQX073S | 1 | RAID | OS, RAID 1 on Front (Matching Type/Speed /Capacity) + Unconfigured RAID (Mixed Drive Types Allowed) | [780-BCDT] / GQX073S | 1 |
| PERC H355 Adapter FH | [405-A8CR] / G0RLGZT | 1 | Controlador RAID | PERC H355 Adapter FH | [405-A8CR] / G0RLGZT | 1 |

Handwritten signatures and marks at the bottom right of the page.

| Opção | Descrição | SKU/Código do produto | Quantidade | | | |
|---|--------------------------------|-----------------------|---|--|--------------------------------|---|
| SSD de 480GB SATA RI 6Gbps 512 2.5" Hot Plug AG Drive, 3.5" HYB CARR, 1 DWPD | [400-AXRL] / G48QICJ | 2 | Armazenamento | SSD de 480GB SATA RI 6Gbps 512 2.5" Hot Plug AG Drive, 3.5" HYB CARR, 1 DWPD | [400-AXRL] / G48QICJ | 2 |
| HD de 12TB 7.2K RPM SATA 6Gbps 512e 3.5" Hot Plug | [400-AWML] / GAGE82U | 4 | Discos rígidos para 2º contêiner de RAID | HD de 12TB 7.2K RPM SATA 6Gbps 512e 3.5" Hot Plug | [400-AWML] / GAGE82U | 4 |
| Configuração do BIOS de performance | [384-BBBL] / GJG594B | 1 | Definições das configurações avançadas do sistema e do BIOS | Configuração do BIOS de performance | [384-BBBL] / GJG594B | 1 |
| Modo de boot do BIOS UEFI com partição GPT | [800-BBUM] / GSH1G4Y | 1 | Configurações avançadas do sistema | Modo de boot do BIOS UEFI com partição GPT | [800-BBUM] / GSH1G4Y | 1 |
| Single, Hot-Plug, Power Supply, 700W/ MM HLAC (ONLY FOR 200-240Vac) Titanium, Non Redundant (1+0) | [450-AMJF] / G01P73F | 1 | Fonte de alimentação | Single, Hot-Plug, Power Supply, 700W MM HLAC (ONLY FOR 200-240Vac) Titanium, Non Redundant (1+0) | [450-AMJF] / G01P73F | 1 |
| de 2m NBR 14136 2P - T a C13, 250V, 10A | [450-AHPH] / GCDH10 | 1 | Cabo de alimentação | de 2m NBR 14136 2P + T a C13, 250V, 10A | [450-AHPH] / GCDH10 | 1 |
| On-Board Broadcom 5720 Dual Port 1Gb LOM | [542-BB8P] / G27VTNS | 1 | Placa de rede adicional | On-Board Broadcom 5720 Dual Port 1Gb LOM | [542-BB8P] / G27VTNS | 1 |
| Tampa de segurança | [325-BCHD][350-BCGT] / GKRNBIL | 1 | Tampa frontal | Tampa de segurança | [325-BCHD][350-BCGT] / GKRNBIL | 1 |
| Sem cartão BOSS | [470-AFBV] / G8FP4KN | 1 | Cartões de armazenamento com boot otimizado | Sem cartão BOSS | [470-AFBV] / G8FP4KN | 1 |

Sistema operacional e licenças

| Opção | Descrição | SKU/Código do produto | Quantidade | | | |
|---|----------------------|-----------------------|--------------------------------|---|----------------------|---|
| VMware ESXi 8.0 Embedded Image (License Not Included) | [634-BZQR] / GFG8C1N | 1 | Sistema operacional | VMware ESXi 8.0 Embedded Image (License Not Included) | [634-BZQR] / GFG8C1N | 1 |
| None | | | Sistema operacional secundário | None | | |



| Opção | Descrição | SKU/Código do produto | Quantidade |
|------------------------------------|----------------------|-----------------------|--|
| Não requer mídia | [605-BBFN] / GKH7A71 | 1 | Kits de mídia do sistema operacional
Não requer mídia |
| iDRAC 9 Express 15G | [385-BBQZ] / GC3QWU1 | 1 | Gerenciamento de sistemas integrado
iDRAC 9 Express 15G |
| iDRAC, senha gerada de fábrica | [379-BCRG] / G61PYE9 | 1 | Senha
iDRAC, senha gerada de fábrica |
| iDRAC Server Manager não instalado | [379-BCQX] / GX95LG2 | 1 | Serviço iDRAC
iDRAC Server Manager não instalado |
| iDRAC Group Manager, desativado | [379-BCQY] / GTVA94K | 1 | Gerente do Grupo
iDRAC Group Manager, desativado |

Other options

| Opção | Descrição | SKU/Código do produto | Quantidade |
|-------|-----------|-----------------------|----------------------------|
| None | | | Virtualização None ativada |

Other options

| Opção | Descrição | SKU/Código do produto | Quantidade |
|--------------------------|----------------------|-----------------------|--|
| DVD +/-RW, SATA, Interno | [429-AAQL] / GBPU9ZW | 1 | Unidade Óptica interna
DVD +/-RW, SATA, Interno |

Other options

| Opção | Descrição | SKU/Código do produto | Quantidade |
|---|----------------------|-----------------------|--|
| No Systems Documentation, No OpenManage DVD Kit | [631-AAAK] / GVRYSM7 | 1 | Documentação do Sistema
No Systems Documentation, No OpenManage DVD Kit |
| Envio | [340-CWVS] / GTS649J | 1 | Envio
Envio |
| Material de envio | [340-CWVQ] / GUSBW2Z | 1 | Material de envio
Material de envio |
| PowerEdge T350 No CE, CCC or BiS Marking, BCC | [389-EBQY] / GN7IR0F | 1 | Regulatório
PowerEdge T350 No CE, CCC or BiS Marking, BCC |

Serviços de suporte

| Opção | Descrição | SKU/Código do produto | Quantidade |
|-------|-----------|-----------------------|------------|
|-------|-----------|-----------------------|------------|

Handwritten notes and signatures:

- A circled "1" next to the "Envio" row.
- A signature and the word "descontado" written vertically.

| Opção | Descrição | SKU/Código do produto | Quantidade |
|--------------------------------------|---------------------------------|-----------------------|--|
| 1 ano de assistência básica no local | [704-6521]/[704-6539] / GQVYNE9 | 1 | Assistência técnica 1 ano de assistência básica no local [704-6521] / [704-6539] / GQVYNE9 |

Other options

| Opção | Descrição | SKU/Código do produto | Quantidade |
|----------------|----------------------|-----------------------|---|
| Sem instalação | [911-0418] / LBNQINS | 1 | Serviços de implementação Sem instalação [911-0418] / LBNQINS |

PowerEdge T360 Motherboard with Broadcom 5720 Dual Port 1Gb On-Board LOM MX V3, T

Informações adicionais de resumo

Data de criação: Mon Jan 29 2024 10:32:20 GMT-0300 (Horário Padrão de Brasília)

Mapa do site (<http://www.dell.com/pt-br/sitemap>)



| Conta | Conta | Supporte | Supporte | Fale conosco | Fale conosco |
|---|---|---|---|--|--|
| Minha conta (http://www.dell.com/myaccount/pt-br) | Minha conta (http://www.dell.com/myaccount/pt-br) | Página de suporte (http://www.dell.com/support/home/pt-br) | Página de suporte (http://www.dell.com/support/home/pt-br) | Comunidade (http://www.dell.com/community/Comunidade-da-Portuguese?profile.language=pt) | Comunidade (http://www.dell.com/community/Comunidade-da-Portuguese?profile.language=pt) |
| Status do pedido (http://www.dell.com/myaccount/pt-br/orders) | Status do pedido (http://www.dell.com/myaccount/pt-br/orders) | Entre em contato com o suporte (http://www.dell.com/support) | Entre em contato com o suporte (http://www.dell.com/support) | Fale conosco (http://www.dell.com/pt-br/lp/contact-us) | Fale conosco (http://www.dell.com/pt-br/lp/contact-us) |
| Meus Produtos (http://www.dell.com/support/mps/pt-br/myproducts) | Meus Produtos (http://www.dell.com/support/mps/pt-br/myproducts) | Conteúdo de suporte (http://www.dell.com/support/content/pt-br/category/Contact-Information) | Conteúdo de suporte (http://www.dell.com/support/content/pt-br/category/Contact-Information) | Twitter (https://twitter.com/DellNoBrasil) | Twitter (https://twitter.com/DellNoBrasil) |
| | | Tempo estimado de entrega (http://www.dell.com/pt-br/lp/data-estimada-entrega) | Tempo estimado de entrega (http://www.dell.com/pt-br/lp/data-estimada-entrega) | Instagram (http://www.instagram.com/dellnobrasil) | Instagram (http://www.instagram.com/dellnobrasil) |
| | | | | YouTube (http://www.youtube.com/user/dellnobrasil) | YouTube (http://www.youtube.com/user/dellnobrasil) |

Mapa do site (<http://www.dell.com/pt-br/sitemap>)

([BR/PT](#))

Nossas ofertas
ofertas
APEX (<http://www.dell.com/pt-br/dt/apex/index.htm>)

Produtos
(<http://www.dell.com/pt-br>)

Soluções
(<http://www.dell.com/pt-br/dt/solutions/index.htm>)

Serviços
(<http://www.dell.com/pt-br/dt/services/index.htm>)

Promoção
(<http://www.dell.com/pt-br/shop/deals>)

Nossa em presa
Quem somos (<http://www.dell.com/pt-br/dt/corporate/about-us/who-we-are.htm>)

Carreiras profissionais (<http://careers.dell.com/>)

Notícias (<http://www.dell.com/pt-br/dt/corporate/newsroom.htm>)

Reciclagem (<http://www.dell.com/pt-br/dt/corporate/social-impact/advancing-sustainability/electronics-recycling/index.htm>)

ESG e impacto (<http://www.dell.com/pt-br/dt/corporate/social-impact.htm>)

Histórias de clientes (<http://www.dell.com/pt-br/dt/case-studies-customer-stories/index.htm>)

Nossos parceiros
Encontre um parceiro (<http://dellcommunities.force.com/FindAPartner/s/partnersearch?language=pt&country=br>)

Localize um Varejista (http://www.dell.com/pt-br/lp/reseller_store_locator)

Soluções de OEM (<http://www.dell.com/pt-br/dt/oem/index.htm>)

Programa de parceria
(<http://www.delltechnologies.com/partner/pt-br/partner/partner.htm>)

Recursos
Blog (<http://www.dell.com/pt-br/blog/>)

Eventos (<http://www.dell.com/pt-br/dt/events/index.htm>)

Glossário (<http://www.dell.com/pt-br/dt/learn/index.htm>)

Centro de privacidade
(<http://www.dell.com/pt-br/lp/privacy-center>)

Biblioteca de recursos
(<http://www.dell.com/pt-br/dt/resource-library.htm>)

Downloads de teste de software
(<http://www.dell.com/pt-br/dt/software-downloads/index.htm>)

(1)

Handwritten signature

Copyright © 2023 Dell Inc. ([//www.dell.com/learn/br/pt/hrcorp1/site-terms-of-use-copyright](http://www.dell.com/learn/br/pt/hrcorp1/site-terms-of-use-copyright))

Termos e Condições ([//www.dell.com/learn/br/pt/hrcorp1/terms-of-sale](http://www.dell.com/learn/br/pt/hrcorp1/terms-of-sale))

Declaração de Privacidade ([//www.dell.com/learn/br/pt/hrcorp1/policies-privacy](http://www.dell.com/learn/br/pt/hrcorp1/policies-privacy))

Cookies, Anúncios e e-mails ([//www.dell.com/learn/br/pt/hrcorp1/policies-cookies-ads-emails](http://www.dell.com/learn/br/pt/hrcorp1/policies-cookies-ads-emails))

Informações Legais e Regulatórias ([//www.dell.com/learn/br/pt/hrcorp1/terms](http://www.dell.com/learn/br/pt/hrcorp1/terms)) [Políticas](http://www.dell.com/learn/br/pt/hrcorp1/policies) ([//www.dell.com/learn/br/pt/hrcorp1/policies](http://www.dell.com/learn/br/pt/hrcorp1/policies))

Acessibilidade ([//www.dell.com/pt-br/lp/accessibility](http://www.dell.com/pt-br/lp/accessibility))

Cumprimento dos Requisitos Regulatório ([//www.dell.com/learn/br/pt/hrcorp1/regulatory-compliance](http://www.dell.com/learn/br/pt/hrcorp1/regulatory-compliance))

Preços referenciados com impostos para consumidores pessoa físicas, comprando com CPF e para a cidade de São Paulo. O preço final aplicável nas vendas para pessoas jurídicas emprega CNPJ pode variar de acordo com o Estado que estiver realizado o adquirente do produto, em razão dos diferenciais de impostos para cada Estado. Valores com frete não incluso.

Ofertas limitadas, por linha de produto, a 03 unidades para pessoa física, seja por aquisição direta e/ou entrega a domicílio e que não tenha adquirido produtos nos últimos 14 meses, e 10 unidades para pessoa jurídica ou grupo de empresas com até 500 funcionários registrados. Os preços ofertados podem ser alterados sem aviso prévio. Os preços ofertados no site não são válidos para compra para revenda e/ou para compra por entidades públicas. Para compra nestas hipóteses entre em contato com um representante de vendas. A Dell reserva-se o direito de não concluir ou cancelar a venda se os produtos forem adquiridos para estas finalidades.

Oferta relâmpago: são ofertas com duração de no máximo 24h consecutivas ou limitada a disponibilidade de componentes, o que ocorrer primeiro. As ofertas poderão ser estendidas à critério da Dell. Cada oferta relâmpago é uma promoção de um único produto e uma única configuração específica. A compra deve ser efetuada e totalmente concluída dentro do período de validade da oferta relâmpago. Não são elegíveis para estas ofertas produtos salvas no carrinho, sem conclusão da compra.

Cupons não são cumulativos: Cupons e descontos específicos não são cumulativos com os benefícios do Programa MPP (Member Purchase Program) e HPP (Employee Purchase Program).

Formas de pagamento e entrega: A forma de pagamento é definida na finalização do pedido. O número de parcelas para serviços é o mesmo do equipamento e é único para toda a compra. Clique aqui ([//www.dell.com/pt-br/lp/formas-de-pagamento](http://www.dell.com/pt-br/lp/formas-de-pagamento)) para saber mais sobre formas de pagamento. Em conformidade com a legislação tributária, o endereço de entrega dos produtos aqui não se aplica para pessoas físicas e demais pessoas jurídicas de direito privado (CNPJ), deve ser o mesmo endereço cadastrado junto aos órgãos fiscais reguladores - Receita Federal e Sintegra (casos onde há inscrição estadual ativa). Clique aqui ([//www.dell.com/pt-br/lp/data-estimada-entrega](http://www.dell.com/pt-br/lp/data-estimada-entrega)) para saber mais sobre entrega de produtos.

Arrependimento: para maiores informações sobre direito de arrependimento consulte nossa política [clique aqui](http://www.dell.com/learn/br/pt/hrcorp1/terms-conditions/pt-br/policies-retorno-br?c=br&l=pt&s=corp) ([//www.dell.com/learn/br/pt/hrcorp1/terms-conditions/pt-br/policies-retorno-br?c=br&l=pt&s=corp](http://www.dell.com/learn/br/pt/hrcorp1/terms-conditions/pt-br/policies-retorno-br?c=br&l=pt&s=corp)).

Código de Defesa do Consumidor: Para consultar o Código de Defesa do Consumidor clique aqui (http://www.planalto.gov.br/ccivil_03/leis/8078compilado.htm).

Ativação do Microsoft Office: certifique-se de ativar o Office o mais breve possível. A oferta expira 180 dias após a ativação do Windows. Se você adquirir uma licença de Office OEM (embalada junto com o seu equipamento Dell), você deverá salvar a conta de e-mail utilizada na ativação do mesmo. A perda desta conta de e-mail poderá gerar a perda da licença do Pacote Office. [Clique aqui](http://www.dell.com/support/kbdoc/pt-br/000175225/como-encontrar-e-ativar-o-microsoft-office-2016-2019-365-em-seu-computador-dell) ([//www.dell.com/support/kbdoc/pt-br/000175225/como-encontrar-e-ativar-o-microsoft-office-2016-2019-365-em-seu-computador-dell](http://www.dell.com/support/kbdoc/pt-br/000175225/como-encontrar-e-ativar-o-microsoft-office-2016-2019-365-em-seu-computador-dell)) para acessar o processo de ativação do Office OEM. Conforme política pública da Microsoft, a Dell recomenda o Microsoft 365 Personal e Microsoft 365 Home, apenas para uso doméstico.

XBOX Game Pass: para acessar o XBOX Game Pass por 30 dias sem custo nos produtos gamer selecionados, é necessário cadastrar um cartão de crédito. Após o período de 30 dias será cobrado o valor atual da taxa de adesão regular, exceto se você cancelar a assinatura por meio de sua conta da Microsoft. Disponível para configurações Windows 10/11 (versão 22H1 ou superior). Promoção válida até 31/03/2024. [Clique aqui](https://www.xbox.com/pt-BR/legal/subscriptions-terms) (<https://www.xbox.com/pt-BR/legal/subscriptions-terms>) para acessar os Termos e Condições das assinaturas XBOX. [Clique aqui](https://support.xbox.com/pt-br/games-pass/game-setup-and-play/how-to-get-xbox-app) (<https://support.xbox.com/pt-br/games-pass/game-setup-and-play/how-to-get-xbox-app>) para obter ajuda.

Liderança em monitores: Os monitores Dell são #1 no mundo por 9 anos consecutivos - Fonte: IDC Worldwide Quarterly PC Monitor Tracker, Q1 2023

Liderança em servidores: Fonte: IDC Server Tracker, Q4 2022.

Liderança em workstations: Fonte: IDC Quarterly Workstation Tracker, Q4 2022.

Marcas Registradas: Dell Technologies, Dell e outras marcas são marcas registradas da Dell Inc. ou de suas subsidiárias. Microsoft e Windows são marcas registradas nos EUA da Microsoft Corporation. Ultrabook, Celeron, Celeron Inside, Core Inside, Intel, Intel Logo, Intel Atom, Intel Atom Inside, Intel Core, Intel Inside, Intel Inside Logo, Intel vPro, Itanium, Itanium Inside, Intel Evo, Intel Optane, Intel Itanium, MAX, Pentium, Pentium Inside, vPro Inside, Xeon, Xeon Phi, Xeon Inside, Thunderbolt e o logotipo Thunderbolt são marcas registradas da Intel Corporation ou de suas subsidiárias nos EUA e/ou em outros países. AMD e o logotipo AMD Arrow, e combinações destes, são marcas registradas da Advanced Micro Devices, Inc.. O logotipo NVidia, GeForce, GeForce RTX, GeForce RTX Super, GeForce GTX, GeForce GTX Super, GRID, SHIELD, Battery Boost, Reflex, DLSS, CUDA, FXAA, GameStream, G-SYNC, G-SYNC Ultimate, NvLINK, ShadowPlay, SLI, FXAA, PhysX, GeForce Experience, GeForce NOW, Maxwell, Pascal e Turing são marcas e/ou marcas registradas da NVIDIA Corporation nos EUA e em outros países. USB Type-C® e USB-C® são marcas registradas do USB Implementers Forum. Outras marcas podem ser marcas de seus respectivos proprietários.

Fale conosco: Suporte técnico: 0800 722 3300 | Atendimento pós-vendas: 0800 970 2305 e 4004 0109 (ligações feitas a partir de celular para as regiões metropolitanas de Porto Alegre, Rio de Janeiro e São Paulo). Veja mais formas de contato. ([//www.dell.com/pt-br/lp/contact-us](http://www.dell.com/pt-br/lp/contact-us))

Razão Social: Dell Computadores do Brasil Ltda;

CNPJ: 72.381.189/0001-10

Endereço: Av. Av. Industrial Belgravia, 400, Bairro Marjaneira, Eldorado do Sul - RS CEP 92990-000

Empresa beneficiada pela Lei da Informática
© 2023 Dell Inc. Todos os direitos reservados.

Preços referenciados com impostos para consumidores pessoas físicas, comprando com CPF e para a cidade de São Paulo. O preço final aplicável nas vendas para pessoas jurídicas comprando CNPJ pode variar de acordo com o Estado que estiver localizado o adquirente do produto, em razão das diferenças de impostos para cada Estado. Os preços com frete não incluso.

Ofertas limitadas, por linha de produto, a 03 unidades para pessoa física, seja por aquisição direta e/ou entrega a ordem, e que não tenha adquirido produtos nos últimos 54 meses, e 10 unidades para pessoa jurídica ou grupo de empresas com até 5001 funcionários registrados. Os preços ofertados podem ser alterados sem aviso prévio. Os preços ofertados no site não são válidos para compra para revenda e/ou para compra por entidades públicas. Para compra nestas hipóteses entre em contato com um representante de vendas. A Dell reserva-se o direito de não concluir ou cancelar a venda se os produtos forem adquiridos para estas finalidades.

Oferta relâmpago: são ofertas com duração de no máximo 24h consecutivas ou limitada a disponibilidade de componentes, o que ocorrer primeiro. As ofertas poderão ser estendidas à critério da Dell. Cada oferta relâmpago é uma promoção de um único produto e uma única configuração específica. A compra deve ser efetuada e totalmente concluída dentro do período de validade da oferta relâmpago. Não são elegíveis para estas ofertas produtos salvas no carrinho, sem conclusão de compra.

Cupons não são cumulativos: Cupons e descontos específicos não são cumulativos com os benefícios do Programa MPP (Member Purchase Program) e EPP (Employee Purchase Program).

Formas de pagamento e entrega: A forma de pagamento é definida na finalização do pedido. O número de parcelas para serviços é o mesmo do equipamento e é único para toda a compra. [Clique aqui](http://www.dell.com/pt-br/lp/formas-de-pagamento) ([//www.dell.com/pt-br/lp/formas-de-pagamento](http://www.dell.com/pt-br/lp/formas-de-pagamento)) para saber mais sobre formas de pagamento. Em conformidade com a legislação tributária, o endereço de entrega dos produtos adquiridos por firmas individuais e demais pessoas jurídicas do direito privado (CNPJ), deve ser o mesmo endereço cadastrado junto aos órgãos fiscais reguladores - Receita Federal e Sinagra (casos onde há inscrição estadual ativa). [Clique aqui](http://www.dell.com/pt-br/lp/data-estimada-entrega) ([//www.dell.com/pt-br/lp/data-estimada-entrega](http://www.dell.com/pt-br/lp/data-estimada-entrega)) para saber mais sobre entrega de produtos.

Arrependimento: para maiores informações sobre direito de arrependimento consulte nossa política [clique aqui](http://www.dell.com/learn/br/pt-br/corp1/terms-conditions/art-intro-politicas-re-umq-br?c=br&l=pt&s=corp1) ([//www.dell.com/learn/br/pt-br/corp1/terms-conditions/art-intro-politicas-re-umq-br?c=br&l=pt&s=corp1](http://www.dell.com/learn/br/pt-br/corp1/terms-conditions/art-intro-politicas-re-umq-br?c=br&l=pt&s=corp1)).

Código de Defesa do Consumidor: Para consultar o Código de Defesa do Consumidor clique aqui (http://www.planalto.gov.br/ccivil_03/l leis/18078compilado.htm)

Ativação do Microsoft Office: certifique-se de ativar o Office o mais breve possível. A oferta expira 180 dias após a ativação do Windows. Se você adquiriu uma licença de Office OEM (enviada junto com o seu equipamento Dell), você deverá salvar a conta de e-mail utilizada na ativação do mesmo. A perda desta conta de e-mail poderá gerar a perda da licença do Pacote Office. [Clique aqui](http://www.dell.com/support/kbdocs/pt-br/000175225/como-encontrar-e-ativar-o-microsoft-office-2016-2019-365-em-seu-computador-dell) ([//www.dell.com/support/kbdocs/pt-br/000175225/como-encontrar-e-ativar-o-microsoft-office-2016-2019-365-em-seu-computador-dell](http://www.dell.com/support/kbdocs/pt-br/000175225/como-encontrar-e-ativar-o-microsoft-office-2016-2019-365-em-seu-computador-dell)) para acessar o processo de ativação do Office OEM. Conforme política pública da Microsoft, a Dell recomenda o Microsoft 365 Personal e Microsoft 365 Home, apenas para uso doméstico.

XBOX Game Pass: para acessar o XBOX Game Pass por 30 dias sem custo nos produtos gamer selecionados, é necessário cadastrar um cartão de crédito. Após o período de 30 dias, será cobrado o valor atual da taxa de adesão regular, exceto se você cancelar a assinatura por meio de sua conta da Microsoft. Disponível para configurações Windows 10/11 (versão 21H1 ou superior). Promoção válida até 31/03/2024. [Clique aqui](http://www.xbox.com/pt-BR/legal/subscription-terms) (<http://www.xbox.com/pt-BR/legal/subscription-terms>) para acessar os Termos e Condições das assinaturas XBOX. [Clique aqui](http://support.xbox.com/help/games-apps/games-setup-and-pay/how-to-get-xbox-ggp) (<http://support.xbox.com/help/games-apps/games-setup-and-pay/how-to-get-xbox-ggp>) para obter ajuda.

Liderança em monitores: Os monitores Dell são #1 no mundo por 9 anos consecutivos - Fonte: IDC Worldwide Quarterly PC Monitor Tracker, Q1 2023.

Liderança em servidores: Fonte: IDC Server Tracker, Q4 2022.

Liderança em workstations: Fonte: IDC Quarterly Workstation Tracker, Q4 2022.

Marcas Registradas: Dell Technologies, Dell e outras marcas são marcas registradas da Dell Inc. ou de suas subsidiárias. Microsoft e Windows são marcas registradas nos EUA da Microsoft Corporation. Ultrabook, Celeron, Celeron Inside, Core Inside, Intel, Intel Logo, Intel Atom, Intel Atom Inside, Intel Core, Intel Inside, Intel Inside Logo, Intel vPro, Itanium, Itanium Inside, Intel Evo, Intel Optane, Iris, Itanium, MAX, Pentium, Pentium Inside, vPro Inside, Xeon, Xeon Phi, Xeon Inside, Thunderbolt e o logotipo Thunderbolt são marcas registradas da Intel Corporation ou de suas subsidiárias nos EUA e/ou em outros países. AMD e o logotipo AMD Arrow, e combinações destes, são marcas registradas da Advanced Micro Devices, Inc. O logotipo NVIDIA, GeForce, GeForce RTX, GeForce RTX Super, GeForce GTX, GeForce GTX Super, GRID, SHIELD, Battery Boost, Reflex, DLSS, CUDA, FXAA, GameStream, G-SYNC, G-SYNC Ultimate, NVLINK, ShadowPlay, SLI, TXAA, PhysX, GeForce Experience, GeForce NOW, Maxwell, Pascal e Turing são marcas e/ou marcas registradas da NVIDIA Corporation nos EUA e em outros países. USB Type-C® e USB-C® são marcas registradas do USB Implementers Forum. Outras marcas podem ser marcas de seus respectivos proprietários.

Fale conosco: Suporte Técnico: 0800 722 3300 | Atendimento pós-vendas: 0800 970 3355 e 4004 2108 (ligações feitas a partir de celular para as regiões metropolitanas de Porto Alegre, Rio de Janeiro e São Paulo). Veja mais formas de contato, ([//www.dell.com/pt-br/lp/contact-us](http://www.dell.com/pt-br/lp/contact-us))

Razão Social: Dell Computadores do Brasil Ltda;

CNPJ: 72 387.189/0001-10

Endereço: Av. Av Industrial Beneficial 400, Bairro Medianeira, Eldorado do Sul - RS CEP 92790-000

Empresa beneficiada pelo Lei de Informática.
© 2023 Dell Inc. Todos os direitos reservados.

DS-9600NI-I16/H SERIES NVR



Features and Functions

Professional and Reliable

- New logical and visualized GUI design.
- Adopts professional embedded hardware and software, and pioneering dual-OS design to ensure the reliability of system running.
- Supports redundant power supply to improve the system stability.
- Supports HDD hot swap with RAID 0, RAID 1, RAID 5, RAID 6, and RAID 10 storage scheme configurable.
- Either normal or hot spare working mode is configurable to constitute an N+1 hot spare system.

Video Input and Transmission

- Up to 128/256 IP cameras can be connected.
- Supports live view, storage, and playback of the connected camera at up to 14 megapixels resolution.
- H.265+ compression effectively reduces the storage space by up to 75%.
- 4 self-adaptive 10M/100M/1000M network interfaces.
- Adopt stream over HLS (Hypertext Markup Language) enhanced SDK service and RTP over H.265 protocol.
- Connectable to the third-party network cameras like ACTI, Arecont, AXIS, Bosch, Brickcom, Camip, ONVIF, PANASONIC, Pelco, SAMSUNG, SANYO, SONY, Vivotek and ZWIO.

HD Output

- Simultaneous HDMI 1/VGA output as the main output and the HDMI 2 works as the auxiliary output.
- HDMI and VGA1 simultaneous outputs by default. Asynchronous outputs configurable.
- Video outputs at up to 4K (4096×2160) resolution.
- Supports decoding up to 20 channels at 1080p resolution.

Storage and Playback

- Up to 16 SATA interfaces and 1 eSATA interface provided for HDD connection.
- 10 TB capacity for each HDD.
- HDD health monitoring.
- Supports HDD quota and group modes, different capacity can be assigned to different channels.
- Normal/Important/Custom video playback.

Various Applications

- Centralized management of IP cameras is supported, including configuration, information import/export, real-time information display, two-way audio, upgrade, etc.
- Connectable to smart IP cameras from Hikvision and the recording, playing back, and backing up of VCA alarms can be realized.
- VCA detection alarm is supported.
- VCA search for facial detection, people counting, heat map, etc.
- Supports starting record with one key.
- Realizes instant playback for assigned channel during multi-channel display mode.
- Smart search for the selected area in the video; and smart playback to improve the playback efficiency.



Handwritten signature and scribbles.

Specifications

| Model | | DS-96128NH-I16/H | DS-96256NH-I16/H |
|------------------------|---|---|-------------------|
| Video & Audio Input | IP video input | 128-ch | 256-ch |
| | Incoming/outgoing bandwidth | 768 Mbps/512 Mbps | 768 Mbps/768 Mbps |
| | Incoming/outgoing bandwidth (RAID mode) | 768 Mbps/512 Mbps | 768 Mbps/768 Mbps |
| | TLS outgoing bandwidth | 128 Mbps, or 64 Mbps (when RAID is enabled) | |
| | Protocol | HIKVISION, ACT, ARECON, AXIS, BOSCH, BRICKCOM, CANON, DUNIP, ONVIF (Version 2.5), PANASONIC, PICO, RSP, SAMSUNG, SONY, VIVOTEK, ZAVIO | |
| Video & Audio output | HDMI output | Two independent HDMI outputs of 4K resolution. Resolution: 4K (1080 × 2160), 4K (3840 × 2160)/30Hz, 2K (2560 × 1440)/60Hz, 1080p (1920 × 1080)/60Hz, UXGA (1500 × 1200)/60Hz, SXGA (1280 × 1024)/60Hz, 720p (1280 × 720)/60Hz, XGA (1024 × 768)/60Hz | |
| | VGA output | 1-ch. Resolution: 1080p (1920 × 1080)/60Hz, UXGA (1500 × 1200)/60Hz, SXGA (1280 × 1024)/60Hz, 720p (1280 × 720)/60Hz, XGA (1024 × 768)/60Hz | |
| | LCD output (optional) | One 7-inch LCD | |
| | Audio output | 1-ch. RCA (2.0 Vp-p, 1 KΩ) | |
| Video & Audio decoding | Decoding format | H.265, H.265+, H.264, H.264+, MPEG4, MJPEG (for HIKVISION P camera only) | |
| | Video resolution | 32 MP/24 MP/12 MP/8 MP/7 MP/6 MP/5 MP/4 MP/3 MP/1080p/UXGA/720p/VGA/4CIF/2CIF/2C1/C1/QCIF
* 32 MP and 24 MP is only available for channel 1 to 4 when ultra HD resolution mode is enabled. | |
| | Synchronous playback | Up to 16 channels | |
| | Capability | 1-ch@12 MP (8192 × 3616, 30 fps)/5-ch@8 MP (3840 × 2160, 30 fps)/10-ch@4 MP (3840 × 2160, 30 fps)/20-ch@1080p (30 fps)/40-ch@720p (30 fps)
* The length or width of camera resolution (each track) cannot exceed 4096 pixels. | |
| HDD | Interface | 16 SATA interfaces supporting hot-plug | |
| | Capacity | Up to 10 TB for each HDD | |
| | Storage extension | 1 × eSATA interface, 2 × mini SAS interface (optional) | |
| RAID | RAID type | RAID 0, RAID 1, RAID 5, RAID 6, and RAID 10 | |
| Network management | Protocol | IPv6, HTTPS, SSH, SNMP, NTP, SDDP, SMTP, NFS, iSCSI, PPPoE, DDNS | |
| | Network interface | 4 × 10/100/1000M self-adaptive Ethernet interface | |
| External interface | Two-way audio input | 1-ch. RCA (2.0 Vp-p, 1 KΩ) | |
| | Serial port | RS-232; RS-485; Keyboard | |
| | USB interface | Front Panel: 2 × USB 2.0; Rear Panel: 2 × USB 3.0 | |
| | Alarm input/output | 16/8 | |
| | Decoding board | 1 | |
| | Extension board (optional) | One extension board is supported with four 10G/100G/1000M optical interfaces (1.25 Gbps SFP module), eight RS-485 interfaces, and alarm interface of 32 alarm inputs and 16 alarm outputs.
Note: The optional extension board should be purchased with your device in advance. | |
| General | Power supply | 100 to 240 VAC, 50 to 60 Hz, 5A | |
| | Fan | Redundant dual ball-bearing fan; Speed adjustable | |
| | Consumption (without | < 140W | |

Handwritten signature and scribbles in the bottom right corner.

| | | |
|--|-----------------------|---|
| | HDD) | |
| | Working temperature | 0 °C to + 50 °C (32 °F to 122 °F) |
| | Working humidity | 10% to 90% |
| | Dimension (W x D x H) | 447 x 494 x 145 mm (17.4 x 19.4 x 5.7 inch) |
| | Weight (without HDD) | ± 16 kg (35.3 lb) |

HIKVISION

Specifications

| Model | | DS-96128NI-I16/H | DS-96256NI-I16/H |
|-----------------------|---|---|------------------|
| Video wall management | HDMI output/input | 6/1 | |
| | HDMI output resolution | 4K (3840x2160)/60Hz, 4K (3840x2160)/30Hz, 2K (2560x1440)/60Hz, 1080p (1920x1080)/60Hz, SXGA (1280x1024)/60Hz, 720p (1280x720)/50Hz, XGA (1024x768)/50Hz | |
| | HDMI input resolution | 1080p (1920x1080), SXGA (1280x1024), 720p (1280x720), XGA (1024x768) | |
| | Decoding capacity | 18-ch@1080p | |
| | Decoding resolution | 12 MP/8 MP/7 MP/5 MP/3 MP/1080p/UXGA/720p/VGA/ACIG/DCI-F/DCI-F/DCI | |
| | Collage | Supported | |
| | Auto-switch | Supported | |
| | Open window | Supported | |
| | Layer overlay | Supported | |
| | Window roaming | Supported | |
| | Display local signal source on video wall | Supported | |

Handwritten signatures and initials, including a large 'G' at the top right and several scribbles at the bottom right.

Physical Interfaces

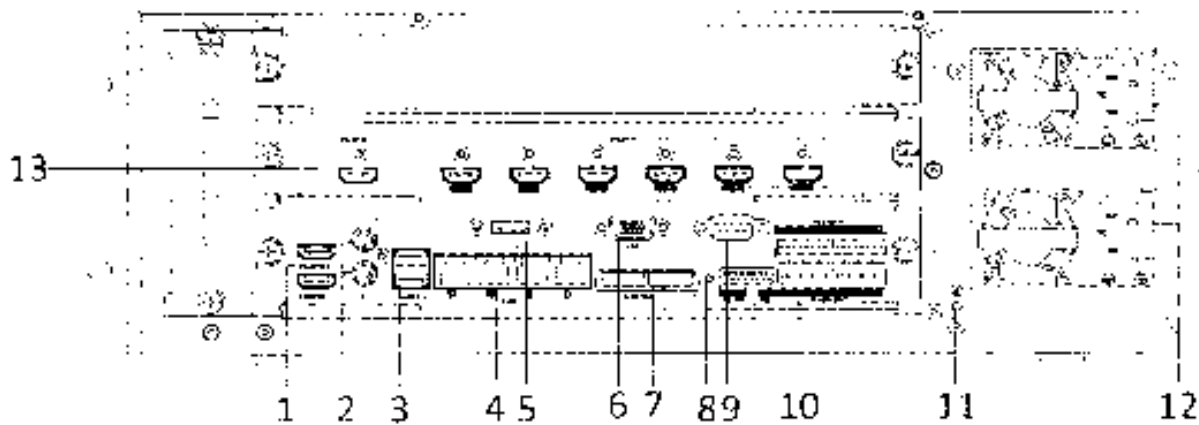

| No. | Name | No. | Name |
|-----|-------------------------------|-----|--------------------|
| 1 | HDMI 1/2 Video Output | 9 | RS-232 Interface |
| 2 | Audio Input | 10 | Alarm Input |
| | Audio Output | | Alarm Output |
| 3 | USB 3.0 | | RS-485 Interface |
| 4 | LAN | | Keyboard Interface |
| 5 | eSATA Interface | 11 | Ground |
| 6 | VGA Video Output | 12 | Power Supplies |
| 7 | Mini SAS Interface (Optional) | 13 | Decoding board |
| 8 | Reset Button | | |

Available Models

DS-96128NI-I16/H; DS-96256NI-I16/H

Handwritten signature and initials.

DS-7108NI-Q1/8P/M Value 7 Series NVR

• Features and Functions

- H.265+/H.265/H.264+/H.264 video compression
- Up to 60 Mbps incoming bandwidth, and 60 Mbps outgoing bandwidth
- Up to 8-ch network camera inputs
- Up to 4-ch 1080p decoding capability
- HDMI and VGA simultaneous output



• Compression and Recording

- H.265+ compression effectively reduces the storage space by up to 75%
- Full channel recording at up to 4 MP resolution

• Storage and Playback

- 2-ch@4 MP or 4-ch@1080p playback resolution
- 1 SATA interface (up to 6 TB capacity per HDD)

• Smart Function

- Supports line crossing and intrusion detection
- Smart search for the selected area in the video; and smart playback to improve the playback efficiency
- Automatically search and add network cameras after device is activated

• Network & Ethernet Access

- 8 independent PoE network interfaces
- 1 self-adaptive 10/100 Mbps Ethernet interface
- Hik Connect for easy network management

- Specification

Video and Audio

| | |
|--------------------|--|
| IP Video Input | 8-ch |
| Incoming Bandwidth | Up to 6 MP resolution |
| Outgoing Bandwidth | 60 Mbps |
| HDMI Output | 1-ch, 1920 × 1080p/60Hz, 1600 × 1200/60Hz, 1280 × 1024/60Hz, 1280 × 720/60Hz |
| VGA Output | 1-ch, 1920 × 1080p/60Hz, 1600 × 1200/60Hz, 1280 × 1024/60Hz, 1280 × 720/60Hz |
| Video Output Mode | HDMI/VGA simultaneous output |

Decoding

| | |
|----------------------|---|
| Decoding Format | H.265+/H.265/H.264+/H.264 |
| Recording Resolution | 6 MP/4 MP/3 MP/1080p/UXGA/720p/VGA/ACIF/DCIF/2CIF/CIF/QCIF |
| Synchronous playback | 4 ch |
| Decoding Capability | 4-ch@1080p (30 fps) or 2-ch@4 MP (30 fps) or 1-ch@6 MP (30 fps) |
| Stream Type | Video, Video & Audio |

Network

| | |
|-------------------|---|
| Remote Connection | 16 |
| Network Protocol | TCP/IP, DHCP, Hik-Connect, DNS, DDNS, NTP, SADP, SMTP, LLNPP™ |
| Network Interface | 1 RJ-45 10/100Mbps self-adaptive Ethernet interface |

PoE

| | |
|-----------|--|
| Interface | 8 RJ-45 10/100 Mbps self-adaptive Ethernet interface |
| Power | ≤ 75 W |
| Standard | IEEE 802.3 at/at |

Auxiliary Interface

| | |
|---------------|----------------------------------|
| SATA | 1 SATA interface |
| Capacity | Up to 6TB capacity for each disk |
| Alarm In/Out | N/A |
| USB Interface | Rear panel: 2 × USB 2.0 |

General

| | |
|-----------------------|---|
| Power Supply | 48 VDC, 1.8 A |
| Consumption | ≤ 10 W |
| Working Temperature | -10 to +55°C (+14 to +131°F) |
| Working Humidity | 10% to 90% |
| Dimension (W × D × H) | 265 × 223 × 48 mm (10.4" × 8.8" × 1.9") |
| Weight | ≤ 1 kg (2.2 lb) |

Certification

| | |
|----|---------------------------------------|
| CE | EN50130-4, EN 61000-3-2, EN 61000-3-3 |
|----|---------------------------------------|

(Handwritten signature and stamp)

• Physical Interface

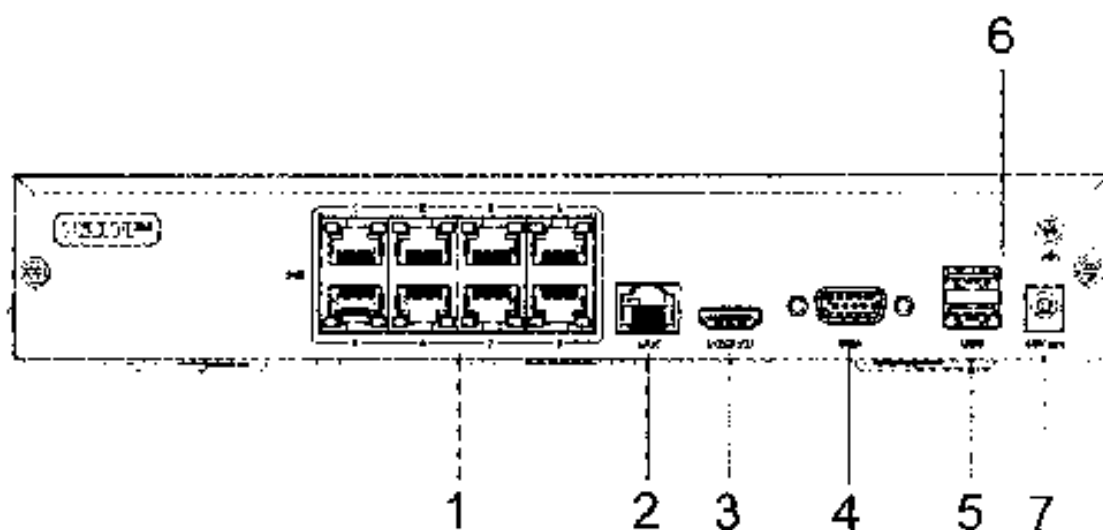

| No. | Description | No. | Description |
|-----|--------------------------------------|-----|----------------|
| 1 | Network interfaces with PoE function | 5 | USB interfaces |
| 2 | LAN network interface | 6 | GND |
| 3 | HDMI interface | 7 | Power supply |
| 4 | VGA interface | | |

• Available Model

DS-7108M-Q1/8P/M(D)

Handwritten signature and date:
 2015/11/10

-Dimension

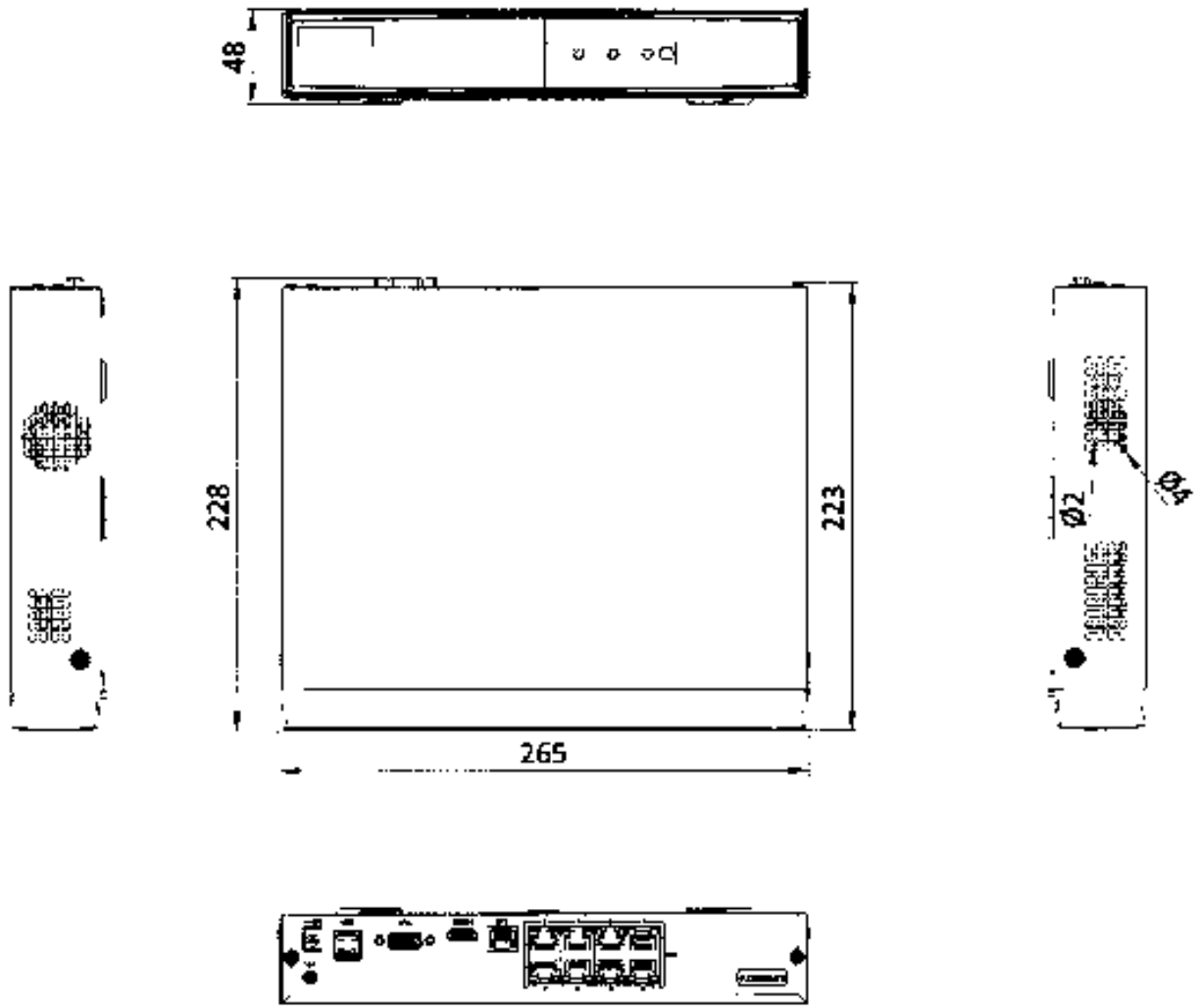

scale/1:1;Unit/mm



Handwritten signature and scribbles

Small text at the bottom left corner, possibly a page number or reference code.

Cuidados e recomendações

- Manter a base de dados e o teclado do nobreak em atendimento constante.
- Quanto à instalação, o nobreak deve ser compatibilizado com o nome ABNT NBR 5410 Instalação Elétrica de Baixa Tensão.
- Evitar a utilização de dispositivos de
- Manter o nobreak em ambiente com temperatura ambiente entre 10°C e 25°C, com umidade relativa do ar entre 20% e 80%.
- Manter a base de dados e o teclado do nobreak protegidos contra danos causados por líquidos, como café derramado.
- Manter o nobreak em ambiente com baixa concentração de poeira e com baixa umidade relativa do ar.
- Manter o nobreak em ambiente com baixa concentração de umidade relativa do ar.
- Manter o nobreak em ambiente com baixa concentração de umidade relativa do ar.
- Manter o nobreak em ambiente com baixa concentração de umidade relativa do ar.

Sinalização e Diagnóstico de Problemas

Para obter mais informações sobre o nobreak, consulte o manual de instalação e o manual de operação. Para obter mais informações sobre o nobreak, consulte o manual de instalação e o manual de operação.

LED NORMAL (AZUL)

REFRESCADA PRESENTE - Indica que o nobreak está em funcionamento normal.

LED ATENÇÃO (AMARELO)

| Nº DE PISCADAS | INDICAÇÃO | COMENTÁRIO |
|----------------|---|--|
| 01 | Temperatura ambiente elevada | Verificar a temperatura ambiente e garantir a ventilação adequada. |
| 02 | Nível baixo de óleo | Verificar o nível de óleo e repor caso necessário. |
| 03 | Temperatura do capacitor elevada | Verificar a temperatura do capacitor e garantir a ventilação adequada. |
| 04 | Excesso de carga no sistema de baterias | Reduzir a carga no sistema de baterias e verificar o estado de carga das baterias. |
| 05 | Excesso de carga no sistema de baterias | Reduzir a carga no sistema de baterias e verificar o estado de carga das baterias. |
| 06 | Excesso de carga no sistema de baterias | Reduzir a carga no sistema de baterias e verificar o estado de carga das baterias. |

LED DE INDICAÇÃO DE CONSUMO DE CARGA (AZUL)

| LED | PISCANDO | ACESSO |
|------|------------------------------------|--|
| 20% | Piscando de carga entre 20% a 30% | Indica que a carga está entre 20% e 30% |
| 40% | Piscando de carga entre 30% a 40% | Indica que a carga está entre 30% e 40% |
| 60% | Piscando de carga entre 40% a 60% | Indica que a carga está entre 40% e 60% |
| 80% | Piscando de carga entre 60% a 80% | Indica que a carga está entre 60% e 80% |
| 100% | Piscando de carga entre 80% a 100% | Indica que a carga está entre 80% e 100% |

LED PROTEÇÃO (VERMELHO)

Indicação de sobrecarga ou curto-circuito na saída do nobreak. Caso ocorra sobrecarga, o nobreak irá desligar automaticamente a saída para proteger o equipamento. Caso ocorrer curto-circuito, o nobreak irá desligar automaticamente a saída para proteger o equipamento.

CAMPAINHA

Indicação de falha no sistema de baterias. Caso ocorrer falha no sistema de baterias, a campainha irá tocar continuamente.

Instalação

Consulte o guia de instalação e o manual de instalação para obter mais informações sobre a instalação. Consulte o guia de instalação e o manual de instalação para obter mais informações sobre a instalação.

LOCAL DE INSTALAÇÃO

Instalar o nobreak em ambiente com temperatura ambiente entre 10°C e 25°C, com umidade relativa do ar entre 20% e 80%.

Base

Verificar o estado da base de instalação e garantir que ela esteja adequada para suportar o peso do nobreak. Verificar o estado da base de instalação e garantir que ela esteja adequada para suportar o peso do nobreak.

DESGASTE DE BATERIAS

Consulte o manual de instalação e o manual de operação para obter mais informações sobre o desgaste das baterias. Consulte o manual de instalação e o manual de operação para obter mais informações sobre o desgaste das baterias.

PNRS - Programa de Resíduos Sólidos Ambientais Compartilhado

Para obter mais informações sobre o PNRS, consulte o manual de instalação e o manual de operação. Para obter mais informações sobre o PNRS, consulte o manual de instalação e o manual de operação.

Assistência Técnica

Para obter mais informações sobre a assistência técnica, consulte o manual de instalação e o manual de operação. Para obter mais informações sobre a assistência técnica, consulte o manual de instalação e o manual de operação.

Garantia

Este nobreak possui uma garantia de 3 (três) anos para o equipamento e 5 (cinco) anos para o sistema de baterias.

Para obter mais informações sobre a garantia, consulte o manual de instalação e o manual de operação. Para obter mais informações sobre a garantia, consulte o manual de instalação e o manual de operação.

Para obter mais informações sobre a garantia, consulte o manual de instalação e o manual de operação. Para obter mais informações sobre a garantia, consulte o manual de instalação e o manual de operação.

Para obter mais informações sobre a garantia, consulte o manual de instalação e o manual de operação. Para obter mais informações sobre a garantia, consulte o manual de instalação e o manual de operação.

Para obter mais informações sobre a garantia, consulte o manual de instalação e o manual de operação. Para obter mais informações sobre a garantia, consulte o manual de instalação e o manual de operação.

Para obter mais informações sobre a garantia, consulte o manual de instalação e o manual de operação. Para obter mais informações sobre a garantia, consulte o manual de instalação e o manual de operação.

Para obter mais informações sobre a garantia, consulte o manual de instalação e o manual de operação. Para obter mais informações sobre a garantia, consulte o manual de instalação e o manual de operação.

Para obter mais informações sobre a garantia, consulte o manual de instalação e o manual de operação. Para obter mais informações sobre a garantia, consulte o manual de instalação e o manual de operação.

Para obter mais informações sobre a garantia, consulte o manual de instalação e o manual de operação. Para obter mais informações sobre a garantia, consulte o manual de instalação e o manual de operação.

Para obter mais informações sobre a garantia, consulte o manual de instalação e o manual de operação. Para obter mais informações sobre a garantia, consulte o manual de instalação e o manual de operação.

Para obter mais informações sobre a garantia, consulte o manual de instalação e o manual de operação. Para obter mais informações sobre a garantia, consulte o manual de instalação e o manual de operação.

Para obter mais informações sobre a garantia, consulte o manual de instalação e o manual de operação. Para obter mais informações sobre a garantia, consulte o manual de instalação e o manual de operação.

Para obter mais informações sobre a garantia, consulte o manual de instalação e o manual de operação. Para obter mais informações sobre a garantia, consulte o manual de instalação e o manual de operação.

Para obter mais informações sobre a garantia, consulte o manual de instalação e o manual de operação. Para obter mais informações sobre a garantia, consulte o manual de instalação e o manual de operação.

Para obter mais informações sobre a garantia, consulte o manual de instalação e o manual de operação. Para obter mais informações sobre a garantia, consulte o manual de instalação e o manual de operação.

Para obter mais informações sobre a garantia, consulte o manual de instalação e o manual de operação. Para obter mais informações sobre a garantia, consulte o manual de instalação e o manual de operação.

DNB 1.5 kVA RT

Nobreak online rack/torre

O nobreak online rack/torre DNB 1.5 kVA RT garante o alto nível de qualidade de energia a equipamentos sensíveis. Indicado para servidores, data centers, switches, computadores de alto desempenho e equipamentos que não podem sofrer interrupção por tempo de comutação.



- » Ideal para equipamentos sensíveis
- » Alta performance e eficiência
- » Onda senoidal pura, sem distorção
- » Ampla faixa de operação
- » Bypass automático
- » Modo Eco para economia de energia
- » Display LCD intuitivo de fácil configuração
- » Gerenciamento local (USB) e Remoto (SNMP)¹
- » Tempo de comutação: 0ms²
- » Baterias internas: 3 x 12 V 9 Ah
- » Expansão de autonomia: conector SB 50
- » Monofásico: 120 V~ ou 220 V~

¹ placa SNMP para gerenciamento remoto deve ser adquirida separadamente.

² 0ms em carga, sem modo Eco.

Especificações técnicas

| Modelo | DNB 1.5 kVA RT 120V | DNB 1.5 kVA RT 220V |
|-------------------------------|--|--|
| Potência de pico (VA/W) | 1500 VA / 1350 W | 1500 VA / 1350 W |
| Topologia | Online Dupla Conversão | Online Dupla Conversão |
| Entrada | | |
| Tensão nominal de entrada | 120 V~ | 220 V~ |
| Variação da tensão de entrada | | |
| Carga entre 60-100% | 60-145 V~ | 160-290 V~ |
| Carga entre 70-80% | 70-145 V~ | 140-290 V~ |
| Carga entre 80-70% | 60-145 V~ | 120-290 V~ |
| Carga entre 0-60% | 55-145 V~ | 110-290 V~ |
| Frequência de entrada | 50 / 60 Hz
240-240 Hz (30-180) e 240-240 Hz (30-180) Hz | 50 / 60 Hz
240-240 Hz (30-180) e 240-240 Hz (30-180) Hz |
| Fator de potência | 0,98 | 0,98 |
| Disjuntor de entrada | 16 A | 10 A |
| Consumo em modo Stand-by | 35 W | 33 W |
| Ciclo gerador | Compatível | Compatível |

Handwritten signature and stamp:

Saída

| | | |
|--------------------------------------|---|--|
| Limite de potência | 0,9 | 0,9 |
| Tensão nominal de saída ¹ | 60 / 100 / 115 / 120 V ²
(configuração padrão: 120 V ²) | 200 / 200 / 220 / 230 / 240 V ²
(configuração padrão: 220 V ²) |
| Regulação de tensão | < 1% | < 1% |
| Faixa de carga | 3:1 | 3:1 |
| Tempo de transferência | | |
| Rede → Bateria | < 0 ms | 0 ms |
| Rede → Bypass | < 4 ms | < 4 ms |
| Rede → Eco mode | < 4 ms | < 4 ms |
| Frequência no modo bateria | 50 / 60 Hz ± 0,2 Hz | 50 / 60 Hz ± 0,1 Hz |
| Forma de onda no modo bateria | Senooidal | Senooidal |
| Tomada IEC 60320 C14 | 2 tomadas de 10 A | 6 tomadas de 10 A |
| Máxima distorção harmônica | ≤ 3% (100% carga linear)
≤ 5% (100% carga não linear) | ≤ 3% (100% carga linear)
≤ 5% (100% carga não linear) |

Eficiência em carga nominal

| | | |
|--------------|-------|-------|
| Modo Eco | ≥ 96% | ≥ 90% |
| Modo Bateria | ≥ 91% | ≥ 87% |
| Modo Eco | ≥ 94% | ≥ 92% |

Proteções

| | | |
|---|---|---|
| Proteção contra sobretensão | Passa a atuar no modo Bateria | Passa a atuar no modo Bateria |
| Proteção contra descarga da(s) bateria(s) | Descarga de até 10 / 10,5 / 11 V
Configuração padrão de 10 V | Descarga de até 10 / 10,5 / 11 V
Configuração padrão de 10 V |

Sobrecarga entre 100-150%

Modo Eco: passa a atuar no modo Bypass em 50s;
Modo Bateria: desliga em 30s

Proteção contra sobrecarga na saída

Sobrecarga > 150%

Modo Eco: passa a atuar no modo Bypass em 500ms;
Modo Bateria: desliga em 300ms

Proteção contra curto-circuitos nos modos Rede e Bateria, desliga o aparelho.

Baterias

| | | |
|--|--------------------------------|--------------------------------|
| Bateria(s) interna(s) | 3 x 9 Ah 12 V | 3 x 9 Ah 12 V |
| Tempo de carga | 5h para recarregar até 90% | 5h para recarregar até 90% |
| Alimentação das ligaduras | 36 V | 36 V |
| Corrente de carga | 2 A | 2 A |
| Exatidão de autoconsumo | Conector de carga rápida 30-50 | Conector de carga rápida 30-50 |
| Quantidade máxima de módulos de baterias | 4 em paralelo ³ | 4 em paralelo |

Gerenciamento

| | | |
|---------|-----------------------|-----------------------|
| Rede | Cabo USB e RS232 | Cabo USB e RS232 |
| Bateria | Mini-USB ² | Mini-USB ² |

Características físicas do produto

| | | |
|-------------------------|-------------------------|-------------------------|
| Dimensões (L x A x P) | 910 x 165 x 450 mm | 490 x 500 x 420 mm |
| Peso líquido | 16,2 kg | 16,7 kg |
| Altura no rack | 2U | 2U |
| Temperatura de operação | 0-40°C | 0-40°C |
| Umidade ambiente | 0-90% (sem condensação) | 0-90% (sem condensação) |

Display

| | | |
|-------------|--------------------------|--------------------------|
| LCD (L x A) | 6 x 3 cm (2,5 polegadas) | 6 x 3 cm (2,6 polegadas) |
|-------------|--------------------------|--------------------------|

* Coloque um espádmere em frente ao display para evitar danos ao mesmo em caso de impacto externo.

* Para **SNMP** por gerenciamento remoto use um espádmere separadamente.

Cenário de aplicação: ideal para equipamentos eletrônicos críticos e sensíveis.



Equipamento com
unidade PFC ativa



Servidor de
Data Logger



Computador de
alto desempenho



PC Camera



Equipamento médico
hospitalar em área
de sustentação crítica

Atenção: o equipamento deve ser utilizado para um perfil específico de aplicação e não para aplicações envolvendo a saúde, como ventiladores, ultrassom, equipamentos de diagnóstico por imagem, entre outros. Para mais informações, consulte o técnico Intelbras responsável pela instalação e os equipamentos em questão de forma a garantir a máxima segurança possível.

Conheça também



MB-0600 36V RT
Módulo de baterias externas 36V (10 x 2 A-h)



PGR-B01L
Plataforma SNMP para gerenciamento remoto



Handwritten signature and text.

APEX

[Voltar](#)

[Ver todos os produtos APEX \(/www.dell.com/pt-br/dt/apex/index.htm\)](#)

Computação e HCI

[Voltar](#)

[Premier login \(/www.dell.com/premier/home\)](#)

[APEX Hybrid Cloud \(/www.dell.com/pt-br/dt/apex/compute-hci/hybrid-cloud.htm\)](#)

[APEX Private Cloud \(/www.dell.com/pt-br/dt/apex/compute-hci/private-cloud.htm\)](#)

[APEX High Performance Computing \(/www.dell.com/pt-br/dt/apex/compute-hci/high-performance-computing.htm\)](#)

[ArmaZonamento \(/www.dell.com/pt-br/dt/apex/storage/data-storage-services/index.htm\)](#)

Cyber & Data Protection

[Voltar](#)

[APEX Backup Services \(/www.dell.com/pt-br/dt/apex/cyber-data-protection/backup-services.htm\)](#)

[APEX Cyber Recovery Services \(/www.dell.com/pt-br/dt/apex/cyber-data-protection/cyber-recovery-services.htm\)](#)

[Destino de backup de APEX Data Storage Services \(/www.dell.com/pt-br/dt/apex/storage/data-storage-services/backup-storage.htm\)](#)

[Criação de uma solução personalizada.](#)

[Voltar](#)

[APEX Flex on Demand \(/www.dell.com/pt-br/dt/payment-solutions/flexible-consumption/flex-on-demand.htm\)](#)

[APEX Data Center Utility \(/www.dell.com/pt-br/dt/payment-solutions/flexible-consumption/data-center-utility.htm\)](#)

Recursos

[Voltar](#)

[Casos de uso do APEX \(/www.dell.com/pt-br/dt/apex/use-cases.htm\)](#)

[Retorno comercial do APEX \(/www.dell.com/pt-br/dt/apex/business-value.htm\)](#)

[Sustentabilidade do APEX \(/www.dell.com/pt-br/dt/apex/sustainability.htm\)](#)

[APEX Professional Services \(/www.dell.com/pt-br/dt/apex/professional-services/index.htm\)](#)

[APEX Console \(/www.dell.com/pt-br/dt/apex/console.htm\)](#)

[APEX Colocation Services \(/www.dell.com/pt-br/dt/apex/colocation.htm\)](#)

[Parceiros do APEX \(/www.dell.com/pt-br/dt/apex/partners/index.htm\)](#)

Infraestrutura de TI

[Voltar](#)

Produtos

[Voltar](#)

[Servidores \(/www.dell.com/pt-br/shop/scc/sc/servers\)](#)

[Armazenamento de dados \(/www.dell.com/pt-br/shop/scc/sc/storage-products\)](#)

[Proteção de dados \(/www.dell.com/pt-br/dt/data-protection/index.htm\)](#)

[Infraestrutura hiperconvergente \(/www.dell.com/pt-br/dt/converged-infrastructure/hyper-converged-infrastructure.htm\)](#)

[Rede \(/www.dell.com/pt-br/shop/scc/sc/networking-products\)](#)

[AI/ops e capacidade de observação de TI \(/www.dell.com/pt-br/dt/solutions/cloud-ai.htm\)](#)

Cargas de trabalho

[Voltar](#)

[Visualizar todas as cargas de trabalho \(/www.dell.com/pt-br/dt/solutions/index.htm\)](#)

[Lógica analítica \(/www.dell.com/pt-br/dt/solutions/analyt-ics/index.htm\)](#)

[Inteligência artificial \(/www.dell.com/pt-br/dt/solutions/artificial-intelligence/index.htm\)](#)

[Soluções de nuvem \(/www.dell.com/pt-br/dt/apex/cloud-services/index.htm\)](#)

[Gerenciamento de dados \(/www.dell.com/pt-br/dt/what-we-do/emerging-technology/data-management.htm\)](#)

[Soluções de borda \(/www.dell.com/pt-br/dt/solutions/edge-computing/index.htm\)](#)

[Computação de alta performance \(/www.dell.com/pt-br/dt/solutions/high-performance-computing/index.htm\)](#)

[Kubernetes e contêineres \(/www.dell.com/pt-br/dt/solutions/kubernetes-containers/index.htm\)](#)

[Soluções de segurança \(/www.dell.com/pt-br/dt/solutions/security/index.htm\)](#)

[Infraestrutura de desktop virtual \(/www.dell.com/pt-br/dt/solutions/vdi/index.htm\)](#)

Setores

[Voltar](#)

[Visualizar todos os setores \(/www.dell.com/pt-br/dt/solutions/industry.htm\)](#)

[Cidades digitais \(/www.dell.com/pt-br/dt/industry/digital-cities/index.htm\)](#)

[Energia, ação climática e sustentabilidade \(/www.dell.com/pt-br/dt/industry/energy/index.htm\)](#)

[Financeira \(/www.dell.com/pt-br/dt/industry/financial-solutions.htm\)](#)

[Área de saúde e ciências biomédicas \(/www.dell.com/pt-br/dt/industry/healthcare-it/index.htm\)](#)

[Ensino superior \(/www.dell.com/pt-br/dt/industry/higher-education/index.htm\)](#)

[Ensino fundamental e médio \(/www.dell.com/pt-br/dt/industry/education/index.htm\)](#)

[Varejo \(/www.dell.com/pt-br/dt/industry/retail-it/index.htm\)](#)

[Segurança e proteção \(em inglês\) \(/www.dell.com/pt-br/dt/solutions/safety-and-security/index.htm\)](#)

[Telecomunicações \(/www.dell.com/pt-br/dt/industry/telecom/index.htm\)](#)

[Utilitários \(/www.dell.com/pt-br/dt/industry/energy-utilities/index.htm\)](#)

Tipo de organização

[Voltar](#)

[Pequenas empresas \(/www.dell.com/pt-br/ip/sb-centra\)](#)

[Empresa de médio porte \(/www.dell.com/pt-br/dt/midmarket-solutions/index.htm\)](#)

[Dell Expert Network \(/www.dell.com/pt-br/ip/dell-expert-network\)](#)

[Benefícios para Associações \(/www.dell.com/pt-br/ip/programa-para-associados\)](#)

[Dell para Startups \(/www.dell.com/pt-br/ip/dell-for-startups\)](#)

[DWFN: Dell Women's Entrepreneur Network \(/www.dell.com/pt-br/ip/dell-women-entrepreneur-network\)](#)

[Soluções de consumo e pagamento \(/www.dell.com/pt-br/dt/payment-solutions/index.htm\)](#)

[Desenvolvedores e DevOps \(/www.dell.com/pt-br/dt/solutions/devops/index.htm\)](#)

Notebooks, PCs e Acessórios

[Voltar](#)

Notebooks por tipo

[Voltar](#)

Handwritten signature and scribbles in the bottom right corner.

Ver todos os notebooks([//www.dell.com/pt-br/shop/notebooks/sc/laptops](http://www.dell.com/pt-br/shop/notebooks/sc/laptops))

Notebook 13 polegadas([//www.dell.com/pt-br/shop/notebooks/sr/laptops/13-polegadas?appliedRefinements=37636](http://www.dell.com/pt-br/shop/notebooks/sr/laptops/13-polegadas?appliedRefinements=37636))

Notebook 14 polegadas([//www.dell.com/pt-br/shop/notebooks/sr/laptops/14-polegadas?appliedRefinements=37635](http://www.dell.com/pt-br/shop/notebooks/sr/laptops/14-polegadas?appliedRefinements=37635))

Notebook 15 e 16 polegadas([//www.dell.com/pt-br/shop/notebooks/sr/laptops/15-polegadas?appliedRefinements=37634,37633](http://www.dell.com/pt-br/shop/notebooks/sr/laptops/15-polegadas?appliedRefinements=37634,37633))

Notebook i3([//www.dell.com/pt-br/shop/notebooks/sr/laptops/intel-core-i3?appliedRefinements=37654](http://www.dell.com/pt-br/shop/notebooks/sr/laptops/intel-core-i3?appliedRefinements=37654))

Notebook i5([//www.dell.com/pt-br/shop/notebooks/sr/laptops/intel-core-i5?appliedRefinements=37653](http://www.dell.com/pt-br/shop/notebooks/sr/laptops/intel-core-i5?appliedRefinements=37653))

Notebook i7([//www.dell.com/pt-br/shop/notebooks/sr/laptops/intel-core-i7?appliedRefinements=37651](http://www.dell.com/pt-br/shop/notebooks/sr/laptops/intel-core-i7?appliedRefinements=37651))

Notebook i9([//www.dell.com/pt-br/shop/notebooks/sr/laptops/intel-core-i9?appliedRefinements=37649](http://www.dell.com/pt-br/shop/notebooks/sr/laptops/intel-core-i9?appliedRefinements=37649))

Notebook 8GB RAM([//www.dell.com/pt-br/shop/notebooks/sr/laptops/8-gb?appliedRefinements=37703](http://www.dell.com/pt-br/shop/notebooks/sr/laptops/8-gb?appliedRefinements=37703))

Notebook 16GB RAM([//www.dell.com/pt-br/shop/notebooks/sr/laptops/16-gb?appliedRefinements=37701](http://www.dell.com/pt-br/shop/notebooks/sr/laptops/16-gb?appliedRefinements=37701))

Notebook 32GB e 64GB RAM([//www.dell.com/pt-br/shop/notebooks/sr/laptops/32-gb?appliedRefinements=37700](http://www.dell.com/pt-br/shop/notebooks/sr/laptops/32-gb?appliedRefinements=37700))

Notebooks por marca

Voltar

Ver todos os notebooks([//www.dell.com/pt-br/shop/notebooks/sc/laptops](http://www.dell.com/pt-br/shop/notebooks/sc/laptops))

Notebooks XPS([//www.dell.com/pt-br/shop/notebooks/sr/laptops/xps-laptops](http://www.dell.com/pt-br/shop/notebooks/sr/laptops/xps-laptops))

Notebooks Latitude([//www.dell.com/pt-br/shop/notebooks/sr/laptops/latitude-laptops](http://www.dell.com/pt-br/shop/notebooks/sr/laptops/latitude-laptops))

Notebooks Inspiron([//www.dell.com/pt-br/shop/notebooks/sr/laptops/inspiron-laptops](http://www.dell.com/pt-br/shop/notebooks/sr/laptops/inspiron-laptops))

Notebooks Vostro([//www.dell.com/pt-br/shop/notebooks/sr/laptops/vostro-laptops](http://www.dell.com/pt-br/shop/notebooks/sr/laptops/vostro-laptops))

Notebooks Alienware([//www.dell.com/pt-br/shop/notebooks/sr/laptops/allenware-laptops](http://www.dell.com/pt-br/shop/notebooks/sr/laptops/allenware-laptops))

Notebooks G Series([//www.dell.com/pt-br/shop/notebooks/sr/laptops/g-series](http://www.dell.com/pt-br/shop/notebooks/sr/laptops/g-series))

Workstations móveis Precision([//www.dell.com/pt-br/shop/isv-workstations-certificadas/sr/workstations/precision-laptops](http://www.dell.com/pt-br/shop/isv-workstations-certificadas/sr/workstations/precision-laptops))

Notebooks Latitude Rugged([//www.dell.com/pt-br/shop/notebooks/sr/rugged-laptops](http://www.dell.com/pt-br/shop/notebooks/sr/rugged-laptops))

Notebooks 4G/5G([//www.dell.com/pt-br/lp/connected-pc](http://www.dell.com/pt-br/lp/connected-pc))

Desktops e all in ones por tipo

Voltar

Ver todos os desktops e PCs All in One([//www.dell.com/pt-br/shop/computadores-all-in-ones-e-workstations/sc/desktops-n-workstations](http://www.dell.com/pt-br/shop/computadores-all-in-ones-e-workstations/sc/desktops-n-workstations))

Computador i3([//www.dell.com/pt-br/shop/computadores-all-in-ones-e-workstations/sr/desktops-n-workstations/intel-core-i3?appliedRefinements=1357](http://www.dell.com/pt-br/shop/computadores-all-in-ones-e-workstations/sr/desktops-n-workstations/intel-core-i3?appliedRefinements=1357))

Computador i5([//www.dell.com/pt-br/shop/computadores-all-in-ones-e-workstations/sr/desktops-n-workstations/intel-core-i5?appliedRefinements=1358](http://www.dell.com/pt-br/shop/computadores-all-in-ones-e-workstations/sr/desktops-n-workstations/intel-core-i5?appliedRefinements=1358))

Computador i7 e i9([//www.dell.com/pt-br/shop/computadores-all-in-ones-e-workstations/sr/desktops-n-workstations/intel-core-i7-i9?appliedRefinements=1400,1359](http://www.dell.com/pt-br/shop/computadores-all-in-ones-e-workstations/sr/desktops-n-workstations/intel-core-i7-i9?appliedRefinements=1400,1359))

Computador SSD 256GB HD([//www.dell.com/pt-br/shop/computadores-all-in-ones-e-workstations/sr/desktops-n-workstations/ssd-256gb?appliedRefinements=15488](http://www.dell.com/pt-br/shop/computadores-all-in-ones-e-workstations/sr/desktops-n-workstations/ssd-256gb?appliedRefinements=15488))

Computador SSD 512GB HD([//www.dell.com/pt-br/shop/computadores-all-in-ones-e-workstations/sr/desktops-n-workstations/ssd-512gb?appliedRefinements=39805](http://www.dell.com/pt-br/shop/computadores-all-in-ones-e-workstations/sr/desktops-n-workstations/ssd-512gb?appliedRefinements=39805))

Computador 1TB HD([//www.dell.com/pt-br/shop/computadores-all-in-ones-e-workstations/sr/desktops-n-workstations/1-tb?appliedRefinements=14922](http://www.dell.com/pt-br/shop/computadores-all-in-ones-e-workstations/sr/desktops-n-workstations/1-tb?appliedRefinements=14922))

Computador 8GB RAM([//www.dell.com/pt-br/shop/computadores-all-in-ones-e-workstations/sr/desktops-n-workstations/8-gb?appliedRefinements=14900](http://www.dell.com/pt-br/shop/computadores-all-in-ones-e-workstations/sr/desktops-n-workstations/8-gb?appliedRefinements=14900))

Computador 16GB RAM([//www.dell.com/pt-br/shop/computadores-all-in-ones-e-workstations/sr/desktops-n-workstations/16-gb?appliedRefinements=14902](http://www.dell.com/pt-br/shop/computadores-all-in-ones-e-workstations/sr/desktops-n-workstations/16-gb?appliedRefinements=14902))

Computador 32GB ou mais RAM([//www.dell.com/pt-br/shop/computadores-all-in-ones-e-workstations/sr/desktops-n-workstations/32-gb-ou-mais?appliedRefinements=14904](http://www.dell.com/pt-br/shop/computadores-all-in-ones-e-workstations/sr/desktops-n-workstations/32-gb-ou-mais?appliedRefinements=14904))

Mini PC([//www.dell.com/pt-br/shop/computadores-all-in-ones-e-workstations/sr/desktops-n-workstations/small-desktop?appliedRefinements=15463](http://www.dell.com/pt-br/shop/computadores-all-in-ones-e-workstations/sr/desktops-n-workstations/small-desktop?appliedRefinements=15463))

Computador All in One([//www.dell.com/pt-br/shop/computadores-all-in-ones-e-workstations/sr/desktops-n-workstations/all-in-one?appliedRefinements=15602](http://www.dell.com/pt-br/shop/computadores-all-in-ones-e-workstations/sr/desktops-n-workstations/all-in-one?appliedRefinements=15602))

Desktops e all in ones por marca

Voltar

Ver todos os desktops e PCs All in One([//www.dell.com/pt-br/shop/computadores-all-in-ones-e-workstations/sc/desktops-n-workstations](http://www.dell.com/pt-br/shop/computadores-all-in-ones-e-workstations/sc/desktops-n-workstations))

Desktops XPS([//www.dell.com/pt-br/shop/computadores-all-in-ones-e-workstations/sr/desktops-n-workstations/xps-desktops](http://www.dell.com/pt-br/shop/computadores-all-in-ones-e-workstations/sr/desktops-n-workstations/xps-desktops))

Desktops OptiPlex([//www.dell.com/pt-br/shop/computadores-all-in-ones-e-workstations/sr/desktops-n-workstations/optiplex-desktops](http://www.dell.com/pt-br/shop/computadores-all-in-ones-e-workstations/sr/desktops-n-workstations/optiplex-desktops))

All in ones e desktops Inspiron([//www.dell.com/pt-br/shop/computadores-all-in-ones-e-workstations/sr/desktops-n-workstations/inspiron-desktops](http://www.dell.com/pt-br/shop/computadores-all-in-ones-e-workstations/sr/desktops-n-workstations/inspiron-desktops))

Desktops Vostro([//www.dell.com/pt-br/shop/computadores-all-in-ones-e-workstations/sr/desktops-n-workstations/vostro-desktops](http://www.dell.com/pt-br/shop/computadores-all-in-ones-e-workstations/sr/desktops-n-workstations/vostro-desktops))

Desktops Alienware([//www.dell.com/pt-br/shop/computadores-all-in-ones-e-workstations/sr/desktops-n-workstations/allenware-desktops](http://www.dell.com/pt-br/shop/computadores-all-in-ones-e-workstations/sr/desktops-n-workstations/allenware-desktops))

Workstations fixas Precision([//www.dell.com/pt-br/shop/isv-workstations-certificadas/sr/workstations/precision-desktops](http://www.dell.com/pt-br/shop/isv-workstations-certificadas/sr/workstations/precision-desktops))

Monitores

Voltar

Ver todos os monitores([//www.dell.com/pt-br/shop/monitores-monitor-accessories/ac/8605](http://www.dell.com/pt-br/shop/monitores-monitor-accessories/ac/8605))

Monitor 24 polegadas([//www.dell.com/pt-br/shop/monitores/ar/8605/24-polegadas?appliedRefinements=2549](http://www.dell.com/pt-br/shop/monitores/ar/8605/24-polegadas?appliedRefinements=2549))

Monitor 27 polegadas([//www.dell.com/pt-br/shop/monitores/ar/8605/27-polegadas?appliedRefinements=2551](http://www.dell.com/pt-br/shop/monitores/ar/8605/27-polegadas?appliedRefinements=2551))

Monitor 32 polegadas([//www.dell.com/pt-br/shop/monitores/ar/8605/32-polegadas?appliedRefinements=2555](http://www.dell.com/pt-br/shop/monitores/ar/8605/32-polegadas?appliedRefinements=2555))

Monitor 4K([//www.dell.com/pt-br/shop/monitores/ar/8605/4k?appliedRefinements=40603](http://www.dell.com/pt-br/shop/monitores/ar/8605/4k?appliedRefinements=40603))

Monitor Full HD([//www.dell.com/pt-br/shop/monitores/ar/8605/full-hd?appliedRefinements=40607](http://www.dell.com/pt-br/shop/monitores/ar/8605/full-hd?appliedRefinements=40607))

Monitor QHD([//www.dell.com/pt-br/shop/monitores/ar/8605/qhd?appliedRefinements=40606](http://www.dell.com/pt-br/shop/monitores/ar/8605/qhd?appliedRefinements=40606))

Monitor 144Hz([//www.dell.com/pt-br/shop/monitores/ar/8605/144-hz?appliedRefinements=40660](http://www.dell.com/pt-br/shop/monitores/ar/8605/144-hz?appliedRefinements=40660))

Monitor 165Hz([//www.dell.com/pt-br/shop/monitores/ar/8605/165-hz?appliedRefinements=40659](http://www.dell.com/pt-br/shop/monitores/ar/8605/165-hz?appliedRefinements=40659))

Monitor 360Hz([//www.dell.com/pt-br/shop/monitores/ar/8605/360-hz?appliedRefinements=40657](http://www.dell.com/pt-br/shop/monitores/ar/8605/360-hz?appliedRefinements=40657))

Monitor curvo([//www.dell.com/pt-br/shop/monitores/ar/8605/tele-curva?appliedRefinements=40618](http://www.dell.com/pt-br/shop/monitores/ar/8605/tele-curva?appliedRefinements=40618))

Monitor touch screen([//www.dell.com/pt-br/shop/monitores/ar/8605/tele-toch?appliedRefinements=40623](http://www.dell.com/pt-br/shop/monitores/ar/8605/tele-toch?appliedRefinements=40623))

Gaming

Voltar

Alienware([//www.dell.com/pt-br/gaming/alienware](http://www.dell.com/pt-br/gaming/alienware))

Dell Gaming([//www.dell.com/pt-br/shop/acc/sc/game](http://www.dell.com/pt-br/shop/acc/sc/game))

Notebook Alienware([//www.dell.com/pt-br/shop/notebooks/sr/laptops/allenware-laptops](http://www.dell.com/pt-br/shop/notebooks/sr/laptops/allenware-laptops))

PC Alienware([//www.dell.com/pt-br/shop/computadores-all-in-ones-e-workstations/sr/desktops-n-workstations/allenware-desktops](http://www.dell.com/pt-br/shop/computadores-all-in-ones-e-workstations/sr/desktops-n-workstations/allenware-desktops))

Notebook gamer([//www.dell.com/pt-br/shop/notebooks-pcs-e-acessorios-gamer/sr/game/notebook?appliedRefinements=41636](http://www.dell.com/pt-br/shop/notebooks-pcs-e-acessorios-gamer/sr/game/notebook?appliedRefinements=41636))

PC gamer([//www.dell.com/pt-br/shop/notebooks-pcs-e-acessorios-gamer/sr/game/small-desktop?appliedRefinements=42591](http://www.dell.com/pt-br/shop/notebooks-pcs-e-acessorios-gamer/sr/game/small-desktop?appliedRefinements=42591))

Acessórios gamer([//www.dell.com/pt-br/shop/acessorios-para-jogos/ac/6488](http://www.dell.com/pt-br/shop/acessorios-para-jogos/ac/6488))

Monitores gamer([//www.dell.com/pt-br/shop/monitores-gamer/ar/8439](http://www.dell.com/pt-br/shop/monitores-gamer/ar/8439))

Processador i5 gamer([//www.dell.com/pt-br/shop/notebooks-pcs-e-acessorios-gamer/ar/game/intel-core-i5?appliedRefinements=41646](http://www.dell.com/pt-br/shop/notebooks-pcs-e-acessorios-gamer/ar/game/intel-core-i5?appliedRefinements=41646))

Processador i7 gamer([//www.dell.com/pt-br/shop/notebooks-pcs-e-acessorios-gamer/ar/game/intel-core-i7?appliedRefinements=41644](http://www.dell.com/pt-br/shop/notebooks-pcs-e-acessorios-gamer/ar/game/intel-core-i7?appliedRefinements=41644))

Processador i9 gamer([//www.dell.com/pt-br/shop/notebooks-pcs-e-acessorios-gamer/sr/game/intel-core-i9?appliedRefinements=41642](http://www.dell.com/pt-br/shop/notebooks-pcs-e-acessorios-gamer/sr/game/intel-core-i9?appliedRefinements=41642))

Acessórios e eletrônicos

(A)

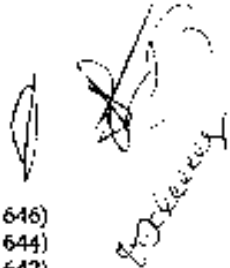

[Voltar](#)

Ver todas as produtos acessórios e eletrônicos([//www.dell.com/pt-br/shop/accessories](http://www.dell.com/pt-br/shop/accessories))

Peças, baterias e upgrades([//www.dell.com/pt-br/shop/partsforyourdell](http://www.dell.com/pt-br/shop/partsforyourdell))

Teclado gamer([//www.dell.com/pt-br/shop/acessorios-para-jogos/ar/6488/teclados-para-jogos?appliedRefinements=39817](http://www.dell.com/pt-br/shop/acessorios-para-jogos/ar/6488/teclados-para-jogos?appliedRefinements=39817))

Mouse gamer([//www.dell.com/pt-br/shop/acessorios-para-jogos/ar/6488/mouses-e-mousepads-para-jogos?appliedRefinements=39818](http://www.dell.com/pt-br/shop/acessorios-para-jogos/ar/6488/mouses-e-mousepads-para-jogos?appliedRefinements=39818))

Headset gamer([//www.dell.com/pt-br/shop/acessorios-para-jogos/ar/6488/headsets-gamer?appliedRefinements=43634](http://www.dell.com/pt-br/shop/acessorios-para-jogos/ar/6488/headsets-gamer?appliedRefinements=43634))

Teclado Bluetooth([//www.dell.com/pt-br/shop/teclados/ar/8545/bluetooth?appliedRefinements=44435](http://www.dell.com/pt-br/shop/teclados/ar/8545/bluetooth?appliedRefinements=44435))

Mouse Bluetooth([//www.dell.com/pt-br/shop/mouses/ar/6593/bluetooth?appliedRefinements=44435](http://www.dell.com/pt-br/shop/mouses/ar/6593/bluetooth?appliedRefinements=44435))

Caixa de som([//www.dell.com/pt-br/shop/alta-voz/ar/8448](http://www.dell.com/pt-br/shop/alta-voz/ar/8448))

Webcams([//www.dell.com/pt-br/shop/webcams/ar/8332](http://www.dell.com/pt-br/shop/webcams/ar/8332))

Dock Station([//www.dell.com/pt-br/shop/dock-stations/ar/8407](http://www.dell.com/pt-br/shop/dock-stations/ar/8407))

Mochila para notebook([//www.dell.com/pt-br/shop/mochila-para-notebook/ar/7303](http://www.dell.com/pt-br/shop/mochila-para-notebook/ar/7303))

Capa para notebook([//www.dell.com/pt-br/shop/capas-para-notebook/ar/7306](http://www.dell.com/pt-br/shop/capas-para-notebook/ar/7306))

Thin Clients([//www.dell.com/pt-br/shop/endpoints-e-software-wyse/sc/cloud-client](http://www.dell.com/pt-br/shop/endpoints-e-software-wyse/sc/cloud-client))

Workstations

[Voltar](#)

Ver todas as workstations([//www.dell.com/pt-br/shop/lav-workstations-certificadas/sc/workstations](http://www.dell.com/pt-br/shop/lav-workstations-certificadas/sc/workstations))

Workstation notebook([//www.dell.com/pt-br/shop/isv-workstations-certificadas/ar/workstations/precision-laptops](http://www.dell.com/pt-br/shop/isv-workstations-certificadas/ar/workstations/precision-laptops))

Workstation PC([//www.dell.com/pt-br/shop/isv-workstations-certificadas/ar/workstations/precision-desktops](http://www.dell.com/pt-br/shop/isv-workstations-certificadas/ar/workstations/precision-desktops))

Serviços

[Voltar](#)

Visualizar todos os serviços([//www.dell.com/pt-br/dt/services/index.htm](http://www.dell.com/pt-br/dt/services/index.htm))

Serviços de consultoria([//www.dell.com/pt-br/dt/services/consulting-services/index.htm](http://www.dell.com/pt-br/dt/services/consulting-services/index.htm))

Serviços de implantação([//www.dell.com/pt-br/dt/services/deployment-services/index.htm](http://www.dell.com/pt-br/dt/services/deployment-services/index.htm))

Serviços de suporte([//www.dell.com/pt-br/dt/services/support-services/index.htm](http://www.dell.com/pt-br/dt/services/support-services/index.htm))

Serviços de residência([//www.dell.com/pt-br/dt/services/deployment-services/residency-services.htm](http://www.dell.com/pt-br/dt/services/deployment-services/residency-services.htm))

Education Services([//www.dell.com/pt-br/dt/services/education-services.htm](http://www.dell.com/pt-br/dt/services/education-services.htm))

Tecnologia de serviços([//www.dell.com/pt-br/dt/services/support-deployment-technologies/index.htm](http://www.dell.com/pt-br/dt/services/support-deployment-technologies/index.htm))

Premier provisionamento eletrônico e integrações([//www.dell.com/pt-br/lp/dt/dell-premier](http://www.dell.com/pt-br/lp/dt/dell-premier))

Suporte

[Voltar](#)

Página de suporte([//www.dell.com/support/home/pt-br](http://www.dell.com/support/home/pt-br))

Biblioteca de suporte([//www.dell.com/support/contents/pt-br/category/product-support/self-support-knowledgebase](http://www.dell.com/support/contents/pt-br/category/product-support/self-support-knowledgebase))

Serviços de suporte e garantia([//www.dell.com/support/contents/pt-br/Category/Warranty](http://www.dell.com/support/contents/pt-br/Category/Warranty))

Drivers e downloads([//www.dell.com/support/home/pt-br?app=drivers](http://www.dell.com/support/home/pt-br?app=drivers))

Mauuais e documentação([//www.dell.com/support/home/pt-br?app=manuals](http://www.dell.com/support/home/pt-br?app=manuals))

Diagnóstico e ferramentas([//www.dell.com/support/home/pt-br/quicktest](http://www.dell.com/support/home/pt-br/quicktest))

Autoreparo e peças([//www.dell.com/support/contents/pt-br/article/warranty/Self-Repair](http://www.dell.com/support/contents/pt-br/article/warranty/Self-Repair))

Chamados e status de despacho([//www.dell.com/support/incidents-online/pt-br/search](http://www.dell.com/support/incidents-online/pt-br/search))

Suporte a pedidos([//www.dell.com/support/order-status/pt-br/order-support](http://www.dell.com/support/order-status/pt-br/order-support))

Entre em contato com o suporte([//www.dell.com/support/contents/pt-br/category/Contact-Information](http://www.dell.com/support/contents/pt-br/category/Contact-Information))

Comunidade([//www.dell.com/community/Comunidade-da-Dell/pt-p/Portuguese?profile.language=pt](http://www.dell.com/community/Comunidade-da-Dell/pt-p/Portuguese?profile.language=pt))

Promoção

[Voltar](#)

Ver todas as Promoções([//www.dell.com/pt-br/shop/deals](http://www.dell.com/pt-br/shop/deals))

Notebooks em Promoção([//www.dell.com/pt-br/shop/deals/promocao-notebook](http://www.dell.com/pt-br/shop/deals/promocao-notebook))

Computadores e PCs em Promoção([//www.dell.com/pt-br/shop/deals/promocao-computador](http://www.dell.com/pt-br/shop/deals/promocao-computador))

PCs e Notebooks Gamer em Promoção([//www.dell.com/pt-br/shop/deals/promocao-notebook-gamer](http://www.dell.com/pt-br/shop/deals/promocao-notebook-gamer))

Monitores em Promoção([//www.dell.com/pt-br/shop/deals/promocao-monitor](http://www.dell.com/pt-br/shop/deals/promocao-monitor))

Acessórios em Promoção([//www.dell.com/pt-br/shop/deals/promocao-acessorios-pc](http://www.dell.com/pt-br/shop/deals/promocao-acessorios-pc))

Programa de Benefícios([//www.dell.com/pt-br/lp/mp-brasil](http://www.dell.com/pt-br/lp/mp-brasil))

Dell Outlet([//www.dell.com/pt-br/outlet](http://www.dell.com/pt-br/outlet))

Cupons([//www.dell.com/pt-br/lp/cupons-dell](http://www.dell.com/pt-br/lp/cupons-dell))

Catálogo Digital([//www.dell.com/pt-br/lp/br-catalog](http://www.dell.com/pt-br/lp/br-catalog))

Lançamentos([//www.dell.com/pt-br/lp/lançamentos-dell](http://www.dell.com/pt-br/lp/lançamentos-dell))

☎ Fale Conosco([//www.dell.com/pt-br/lp/contact-us](http://www.dell.com/pt-br/lp/contact-us))

BR/PT

[Voltar](#)

Volte às aulas em até 12x sem juros e frete grátis para todo o Brasil. Ver ofertas ([//deals.dell.com/pt-br](http://deals.dell.com/pt-br))

Compre pelo WhatsApp, Chat ou 0800 9 70 2017 ([//www.dell.com/pt-br/lp/chat-live-with-product-expert](http://www.dell.com/pt-br/lp/chat-live-with-product-expert))

Workstation Precision 3660 Resumo



Especificações técnicas

| Opção | Descrição | SKU/Código do produto | Quantidade | | | |
|---|---------------------------------|-----------------------|---------------------------|---|--------------------------------|---|
| 13ª geração Intel® Core™ i7-13700 (16 núcleos, 24 threads, cache de 30 MB, 2.10 GHz a 5.20 GHz Turbo, 65 W) | [339-CKHZ][412-7ABBQ] / G5R1PLK | 1 | Processador | 13ª geração Intel® Core™ i7 13700 (16 núcleos, 24 threads, cache de 30 MB, 2.10 GHz a 5.20 GHz Turbo, 65 W) | [339-CKHZ][412-ABBQ] / G5R1PLK | 1 |
| Windows 11 Pro, português (Brasil) | [619-APUX] / G1BWHG3 | 1 | Sistema operacional | Windows 11 Pro, português (Brasil) | [619-APUX] / G1BWHG3 | 1 |
| NVIDIA® T1000 4GB dedicada, GDDR6, 4 adaptadores mDP para DP | [490-BHKW] / G3GR5UD | 1 | Placa de vídeo | NVIDIA® T1000 4GB dedicada, GDDR6, 4 adaptadores mDP para DP | [490-BHKW] / G3GR5UD | 1 |
| 16GB DDR5 (2x8G) 4400 MT/s | [370-AGYD] / GS1ZRKE | 1 | Memória | 16GB DDR5 (2x8G) 4400 MT/s | [370-AGYD] / GS1ZRKE | 1 |
| Sem disco rígido | [400-AKZR] / GMKB05F | 1 | Armazenamento | Sem disco rígido | [400-AKZR] / GMKB05E | 1 |
| Disco rígido SATA de 3.5", 2TB e 7200rpm | [401-ACGP] / G4SSCJA | 1 | 2º disco rígido adicional | Disco rígido SATA de 3.5", 2TB e 7200rpm | [401-ACGP] / G4SSCJA | 1 |
| Sem disco rígido | [400-AKZR] / GMKB05E | 1 | 3º disco rígido adicional | Sem disco rígido | [400-AKZR] / GMKB05E | 1 |
| Sem disco rígido | [400-AKZR] / GMKB05E | 1 | 4º disco rígido adicional | Sem disco rígido | [400-AKZR] / GMKB05E | 1 |
| SSD M.2 1TB PCIe NVMe™ Classe 40 | [400-BNGL][412-AAZW] / GLP12TD | 1 | Armazenamento | SSD M.2 1TB PCIe NVMe™ Classe 40 | [400-BNGL][412-AAZW] / GLP12TD | 1 |
| Sem disco rígido | [400-AKZR] / GMKB05F | 1 | SSD adicional | Sem disco rígido | [400-AKZR] / GMKB05F | 1 |
| Cooler de Ar de CPU Padrão | [412-ABBU] / GD7YWQF | 1 | Resfriamento Térmico | Cooler de Ar de CPU Padrão | [412-ABBU] / GD7YWQF | 1 |
| Teclado multimídia Dell (Dell KB216, preto, em Português (Brasil), ABNT2 | [580-ADRC] / BP216B | 1 | Teclado | Teclado multimídia Dell KB216, preto, em Português (Brasil), ABNT2 | [580-ADRC] / BP216B | 1 |
| Mouse óptico Dell™ MS116 (preto) | [570-ABIE] / GWDQTSD | 1 | Mouse | Mouse óptico Dell™ MS116 (preto) | [570-ABIE] / GWDQTSD | 1 |

Handwritten signature and date:
 10/20/2023

| Opção | Descrição | SKU/Código do produto | Quantidade | | | | |
|---|----------------------|-----------------------|---------------------------|---|----------------------|---|--|
| Sem placa de rede sem fio | [555-BBFC] / GE7Y41P | 1 | Wireless¹ | Sem placa de rede sem fio | [555-BBFC] / GE7Y41P | 1 | |
| Sem Unidade Óptica | [429-ABMS] / GX7JTRL | 1 | Unidade óptica | Sem Unidade Óptica | [429-ABMS] / GX7JTRL | 1 | |
| PowerDVD Software não incluso | [632-BBBJ] / G1SL52C | 1 | Software óptico | PowerDVD Software não incluso | [632-BBBJ] / G1SL52C | 1 | |
| Sem placa de rede adicional selecionada (NIC integrado incluído) | [555-BBJO] / GPQ31WV | 1 | Placa de rede | Sem placa de rede adicional selecionada (NIC integrado incluído) | [555-BBJO] / GPQ31WV | 1 | |
| Sem porta adicional | [492-BCLP] / GH2ILWN | 1 | Portas USB Extras | Sem porta adicional | [492-BCLP] / GH2ILWN | 1 | |
| Qualificado ENERGY STAR | [387-BBLW] / G6J34SM | 1 | Economia de Energia | Qualificado ENERGY STAR | [387-BBLW] / G6J34SM | 1 | |
| Registro EPEAT 2018 (dourado) | [379-BDZB] / GBURCHM | 1 | EPEAT | Registro EPEAT 2018 (dourado) | [379-BDZB] / GBURCHM | 1 | |
| Sem RAID | [780-BBCJ] / G9BYT4Q | 1 | Conectividade RAID | Sem RAID | [780-BBCJ] / G9BYT4Q | 1 | |
| OS: SSD M.2 de inicialização + SSD M.2 opcional + disco rígido SATA de 3.5" | [449-BBXJ] / G4FOY39 | 1 | Configuração de HD | OS: SSD M.2 de inicialização + SSD M.2 opcional + disco rígido SATA de 3.5" | [449-BBXJ] / G4FOY39 | 1 | |
| Sem Gerenciamento Remoto | [631-ADHX] / GSBQJ19 | 1 | Gerenciamento de sistemas | Sem Gerenciamento Remoto | [631-ADHX] / GSBQJ19 | 1 | |
| Dell Precision TPM | [340-ACBY] / G1MEH6P | 1 | Segurança TPM | Dell Precision TPM | [340-ACBY] / G1MEH6P | 1 | |
| Precision 3660 Tower with 500W (80 Plus Platinum) PSU, RPL and ADL Compatible | [321-BJJC] / GFW1ZYI | 1 | Opções de Chassi | Precision 3660 Tower with 500W (80 Plus Platinum) PSU, RPL and ADL Compatible | [321-BJJC] / GFW1ZYI | 1 | |

Serviços e Softwares

| Opção | Descrição | SKU/Código do produto | Quantidade | | | | |
|--|--------------------------------|-----------------------|------------------------|--|-----------------------------------|---|--|
| 1 ano de assistência técnica no local após diagnóstico remoto por telefone | [824-9062][824-9073] / GTEW4Z7 | 1 | Assistência técnica¹ | 1 ano de assistência técnica no local após diagnóstico remoto por telefone | [824-9062] / [824-9073] / GTEW4Z7 | 1 | |
| Sem software anti-vírus | [650-AAAM] / GD4K19S | 1 | Software de Segurança¹ | Sem software anti-vírus | [650-AAAM] / GD4K19S | 1 | |

Handwritten signature and initials.

| Opção | Descrição | SKU/Código do produto | Quantidade | | | |
|--|----------------------|-----------------------|-------------------------------|--|----------------------|---|
| Nenhuma licença do Microsoft Office incluída (somente a oferta de avaliação de 30 dias*) | [658-BCSB] / GC70FJV | 1 | Microsoft Office! | Nenhuma licença do Microsoft Office incluída (somente a oferta de avaliação de 30 dias*) | [658-BCSB] / GC70FJV | 1 |
| None | | | Manterha seu disco rígido | None | | |
| None | | | Soluções para POF | None | | |
| None | | | Dell Endpoint Security | None | | |
| None | | | Universal Endpoint Management | None | | |

Sem alto-falante externo

Informações adicionais de resumo

Data de criação: Mon Jan 29 2024 10:53:11 GMT-0300 (Horário Padrão de Brasília)

| | | | | | | | | | |
|--|-----------------------|---|---|---|---|---|---|--|-----------------------|
| Mapa do site (http://www.dell.com/pt-br/sitemap) | BR/PT | Conta | Conta | Suporte | Suporte | Fale conosco | Fale conosco | Mapa do site (http://www.dell.com/pt-br/sitemap) | BR/PT |
| | | Minha conta | Página de suporte | Comunidade | Comunidade | Fale conosco | Fale conosco | | |
| | | http://www.dell.com/myaccount/pt-br | http://www.dell.com/support/home/pt-br | http://www.dell.com/community/Comunidade-da-Dell/es-Portuguese?profile.language=pt | http://www.dell.com/community/Comunidade-da-Dell/es-Portuguese?profile.language=pt | http://www.dell.com/pt-br/lp/contact-us | http://www.dell.com/pt-br/lp/contact-us | | |
| | | Status do pedido | Entre em contato com o suporte | Facebook | Facebook | Twitter | Twitter | | |
| | | http://www.dell.com/myaccount/pt-br/orders | http://www.dell.com/support | http://pt-br.facebook.com/DellBrasil | http://pt-br.facebook.com/DellBrasil | http://twitter.com/DellnoBrasil | http://twitter.com/DellnoBrasil | | |
| | | Meus Produtos | Tempo estimado de entrega | Instagram | Instagram | YouTube | YouTube | | |
| | | http://www.dell.com/support/mps/pt-br/myproducts | http://www.dell.com/pt-br/lp/data-estimada-entrega | http://www.instagram.com/dellnobrasil | http://www.instagram.com/dellnobrasil | http://www.youtube.com/user/dellnobrasil | http://www.youtube.com/user/dellnobrasil | | |

| | | | | | | |
|---|---|---|---|---|---|---|
| Nossas ofertas | Nossa empresa | Nossa empresa | Nossos parceiros | Nossos parceiros | Recursos | Recursos |
| ofertas | Quem somos | Quem somos | Encontre um parceiro | Encontre um parceiro | Blog | Blog |
| http://www.dell.com/apex/pt-br/dt/apex/index.htm | http://www.dell.com/pt-br/dt/corporate/about-us/who-we-are.htm | http://www.dell.com/pt-br/dt/corporate/about-us/who-we-are.htm | http://dellcommunities.force.com/FindAPartner?language=pt&country=br | http://dellcommunities.force.com/FindAPartner?language=pt&country=br | http://www.dell.com/pt-br/dt/events/index.html | http://www.dell.com/pt-br/dt/events/index.html |
| | Carreiras profissionais | Carreiras profissionais | Localize um varejista | Localize um varejista | Eventos | Eventos |
| | http://www.dell.com/pt-br/dt/corporate/newsroom.htm | http://www.dell.com/pt-br/dt/corporate/newsroom.htm | http://www.dell.com/pt-br/lp/reseller_store_locator | http://www.dell.com/pt-br/lp/reseller_store_locator | http://www.dell.com/pt-br/dt/learn/index.htm | http://www.dell.com/pt-br/dt/learn/index.htm |
| Produtos | Notícias | Notícias | Soluções de OEM | Soluções de OEM | Glossário | Glossário |
| http://www.dell.com/pt-br | http://www.dell.com/pt-br/dt/corporate/social-impact/advancing-sustainability/electronics-recycling/index.htm | http://www.dell.com/pt-br/dt/corporate/social-impact/advancing-sustainability/electronics-recycling/index.htm | http://www.dell.com/pt-br/dt/oem/index.htm | http://www.dell.com/pt-br/dt/oem/index.htm | http://www.dell.com/pt-br/dt/learn/index.htm | http://www.dell.com/pt-br/dt/learn/index.htm |
| Soluções | Reciclagem | Reciclagem | | | Centro de privacidade | Centro de privacidade |
| http://www.dell.com/pt-br/dt/solutions/index.htm | http://www.dell.com/pt-br/dt/corporate/social-impact/advancing-sustainability/electronics-recycling/index.htm | http://www.dell.com/pt-br/dt/corporate/social-impact/advancing-sustainability/electronics-recycling/index.htm | | | http://www.dell.com/pt-br/lp/privacy-center | http://www.dell.com/pt-br/lp/privacy-center |
| | ESG e Impacto | ESG e Impacto | | | Biblioteca de recursos | Biblioteca de recursos |
| | http://www.dell.com/pt-br/dt/corporate/esg-impact | http://www.dell.com/pt-br/dt/corporate/esg-impact | | | | |

Handwritten signature and scribbles in the bottom right corner.

Serviços
(//www.dell.com/pt-br/dt/serviços/index.htm)

br/dt/corporate/social-impact.htm

Programa de parceria
(//www.delltechnologies.com/partner/pt-br/partner/partner.htm)

(//www.dell.com/pt-br/dt/resource-library.htm)

Downloads de teste de software
(//www.dell.com/pt-br/dt/software-downloads/index.htm)

Promoção
(//www.dell.com/pt-br/shop/deals)

Dell Technologies (//www.dell.com/pt-br)

Dell Premier (//www.dell.com/pt-br/tp/dt/dell-premier)

Copyright © 2023 Dell Inc. (//www.dell.com/learn/br/pt/bcorp/site-terms-of-use-copyright)

Termos e Condições (//www.dell.com/learn/br/pt/bcorp/terms-of-sale)

Declaração de Privacidade (//www.dell.com/learn/br/pt/bcorp/policies-privacy)

Cookies, Anúncios e e-mails (//www.dell.com/learn/br/pt/bcorp/policies-cookies-ads-emails)

Informações Legais e Regulatórias (//www.dell.com/learn/br/pt/bcorp/terms)

Políticas (//www.dell.com/learn/br/pt/bcorp/policies)

Acessibilidade (//www.dell.com/pt-br/tp/accessibility)

Cumprimento dos Requisitos Regulatórios (//www.dell.com/learn/br/pt/bcorp/regulatory-compliance)

Preços referenciados com impostos para consumidores pessoas físicas, comprando com CNP e para a cidade de São Paulo. O preço final aplicável nas vendas para pessoas jurídicas comprando CNPJ pode variar de acordo com o Estado que estiver localizado o adquirente do produto, em razão dos diferenciais de impostos para cada Estado. Valores com frete não incluso.

Oferta limitada, por linha de produto, a 03 unidades para pessoa física, seja por aquisição direta e/ou entrega a ordem, e que não tenha adquirido produtos nos últimos 04 meses e 13 unidades para pessoa jurídica ou grupo de empresas com até 500 funcionários registrados. Os preços ofertados podem ser alterados sem aviso prévio. Os preços ofertados no site não são válidos para compra para revenda e/ou para compra por entidades públicas. Para compra nestas hipóteses entre em contato com um representante de vendas. A Dell reserva-se o direito de não concluir ou cancelar a venda se os produtos forem adquiridos para estas finalidades.

Oferta relâmpago: são ofertas com duração de no máximo 24h consecutivas ou limitada a disponibilidade de componentes, o que ocorrer primeiro. As ofertas poderão ser estendidas a critério da Dell. Cada oferta relâmpago é uma promoção de um único produto e uma única configuração específica. A compra deve ser efetuada e totalmente concluída dentro do período de validade da oferta relâmpago. Não são elegíveis para estas ofertas produtos saltos no carrinho, sem conclusão de compra.

Cupons não são cumulativos: Cupons e descontos específicos não são cumulativos com os benefícios do Programa MPP (Member Purchase Program) e EPP (Employee Purchase Program).

Formas de pagamento e entrega: A forma de pagamento é definida na finalização do pedido. O número de parcelas para serviços é o mesmo do equipamento e é único para toda a compra. Clique aqui (//www.dell.com/pt-br/tp/formas-de-pagamento) para saber mais sobre formas de pagamento. Em conformidade com a legislação tributária, o endereço de entrega dos produtos adquiridos por firmas individuais e demais pessoas jurídicas de direito privado (CNPJ), deve ser o mesmo endereço cadastrado junto aos órgãos fiscais reguladores - Receita Federal e Sintegra (casos onde há inscrição estadual ativa). Clique aqui (//www.dell.com/pt-br/tp/data-estimada-entrega) para saber mais sobre entrega de produtos.

Apreendimento: para maiores informações sobre direito de arrependimento consulte nossa política clique aqui (//www.dell.com/learn/br/pt/bcorp/terms-conditions/art-intro-politica-retornos-br?c=br&l=pt&s=bcorp).

Código de Defesa do Consumidor: Para consultar o Código de Defesa do Consumidor clique aqui (https://www.planalto.gov.br/ccivil_03/leis/19078/compilado.htm)

Ativação do Microsoft Office: certifique-se de ativar o Office o mais breve possível. A oferta expira 180 dias após a ativação do Windows. Se você adquiriu uma licença de Office OEM (embalada junto com o seu equipamento Dell), você deverá salvar a conta de e-mail utilizada na ativação do mesmo. A perda desta conta de e-mail poderá gerar a perda da licença do Pacote Office. Clique aqui (//www.dell.com/support/kbdoc/pt-br/000175295/como-encontrar-e-ativa-o-microsoft-office-2016-2019-365-em-seu-computador-dell) para entender o processo de ativação do Office OEM. Conforme política pública da Microsoft, a Dell recomenda o Microsoft 365 Personal e Microsoft 365 Home, apenas para uso doméstico.

XBOX Game Pass: para acessar o XBOX Game Pass por 30 dias sem custo nos produtos gamer selecionados, é necessário cadastrar um cartão de crédito. Após o período de 30 dias será cobrado o valor atual da taxa de adesão regular, exceto se você cancelar a assinatura por meio de sua conta da Microsoft. Disponível para configurações Windows 10/11 (versão 22H1 ou superior). Promoção válida até 31/03/2024. Clique aqui (<https://www.xbox.com/pt-br/legal/subscription-terms>) para acessar os Termos e Condições das assinaturas XBOX. Clique aqui (<https://support.xbox.com/help/games-apps/game-setup-and-play/how-to-get-xbox-app>) para obter ajuda.

Liderança em monitores: Os monitores Dell são #1 no mundo por 9 anos consecutivos - Fonte: IDC Worldwide Quarterly PC Monitor Tracker, Q1 2023.

Liderança em servidores: Fonte: IDC Server Tracker, Q4 2022.

Liderança em workstations: Fonte: IDC Quarterly Workstation Tracker, Q1 2022.

Marcas Registradas: Dell Technologies, Dell e outras marcas são marcas registradas da Dell Inc. ou de suas subsidiárias. Microsoft e Windows são marcas registradas nos EUA da Microsoft Corporation. Ultrabook, Celeron, Celeron Inside, Core Inside, Intel, Intel Logo, Intel Atom, Intel Atom Inside, Intel Core, Intel Inside, Intel Inside Logo, Intel vPro, Itanium, Itanium Inside, Intel Evo, Intel Optane, Iris, Itanium, MAX, Pentium, Pentium Inside, vPro Inside, Xeon, Xeon Phi, Xeon Inside, Thunderbolt e o logotipo Thunderbolt são marcas registradas da Intel Corporation ou de suas subsidiárias nos EUA e/ou em outros países. AMD e o logotipo AMD Arrow, e combinações destes, são marcas registradas da Advanced Micro Devices, Inc.. O logotipo NVIDIA, GeForce, GeForce RTX, GeForce RTX Super, GeForce GTX, GeForce GTX Super, GRID, SHIELD, Battery Boost, Reflex, DLSS, CUDA, FXAA, GameStream, G-SYNC, G-SYNC Ultimate, NVI INK, ShadowPlay, SLI, TXAA, PhysX, GeForce Experience, GeForce NOW, Maxwell, Pascal e Turing são marcas e/ou marcas registradas da NVIDIA Corporation nos EUA e em outros países. USB Type-C® e USB-C® são marcas registradas da USB Implementers Forum. Outras marcas podem ser marcas de seus respectivos proprietários.

Fale conosco: Suporte Técnico: 0800 722 3300 | Atendimento pós-vendas: 0600 970 3355 e 4004 0108 (ligações feitas a partir de celular para as regiões metropolitanas de Porto Alegre, Rio de Janeiro e São Paulo). Veja mais formas de contato. (//www.dell.com/pt-br/tp/contact-us)

Razão Social: Dell Computadores do Brasil Ltda.

CNPJ: 72.381.189/0001-10

Endereço: Av. Av. Industrial Belgraf, 400, Bairro Medianeira, Eldorado do Sul - RS CEP 92990-000

Empresa beneficiada pela Lei de Informática.
© 2023 Dell Inc. Todos os direitos reservados.

(Handwritten marks and signatures)

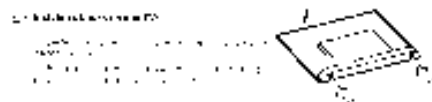

| Modelo | Formato de pantalla | Formato de pantalla | Formato de pantalla | Formato de pantalla |
|---------------|---------------------|---------------------|---------------------|---------------------|
| Philco 42" HD | 42" | 42" | 42" | 42" |
| Philco 48" HD | 48" | 48" | 48" | 48" |
| Philco 55" HD | 55" | 55" | 55" | 55" |

Este manual de instrucciones describe el funcionamiento y el mantenimiento de su televisor. Lea este manual cuidadosamente antes de utilizar el televisor para familiarizarse con sus características y para evitar lesiones o daños al televisor.

Este manual de instrucciones describe el funcionamiento y el mantenimiento de su televisor. Lea este manual cuidadosamente antes de utilizar el televisor para familiarizarse con sus características y para evitar lesiones o daños al televisor.



PRECAUCIONES:
 No toque los componentes internos del televisor.
 No toque los cables o los conectores.
 No toque los componentes internos del televisor.
 No toque los cables o los conectores.



PRECAUCIONES:
 No toque los componentes internos del televisor.
 No toque los cables o los conectores.
 No toque los componentes internos del televisor.
 No toque los cables o los conectores.



PRECAUCIONES:
 No toque los componentes internos del televisor.
 No toque los cables o los conectores.
 No toque los componentes internos del televisor.
 No toque los cables o los conectores.

Philco - Roku TV

Philco - Roku TV

Philco - Roku TV

Este manual de instrucciones describe el funcionamiento y el mantenimiento de su televisor. Lea este manual cuidadosamente antes de utilizar el televisor para familiarizarse con sus características y para evitar lesiones o daños al televisor.

Este manual de instrucciones describe el funcionamiento y el mantenimiento de su televisor. Lea este manual cuidadosamente antes de utilizar el televisor para familiarizarse con sus características y para evitar lesiones o daños al televisor.

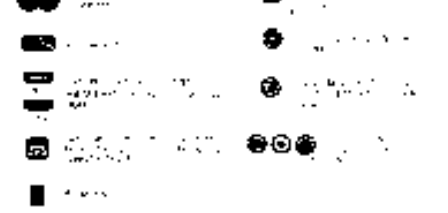

PRECAUCIONES:
 No toque los componentes internos del televisor.
 No toque los cables o los conectores.
 No toque los componentes internos del televisor.
 No toque los cables o los conectores.

PRECAUCIONES:
 No toque los componentes internos del televisor.
 No toque los cables o los conectores.
 No toque los componentes internos del televisor.
 No toque los cables o los conectores.

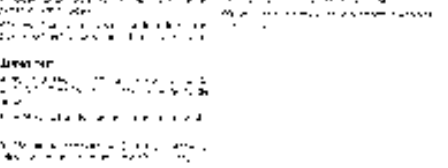

PRECAUCIONES:
 No toque los componentes internos del televisor.
 No toque los cables o los conectores.
 No toque los componentes internos del televisor.
 No toque los cables o los conectores.

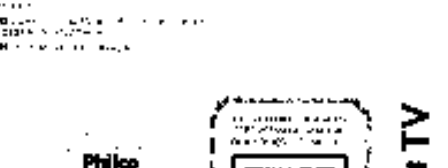

PRECAUCIONES:
 No toque los componentes internos del televisor.
 No toque los cables o los conectores.
 No toque los componentes internos del televisor.
 No toque los cables o los conectores.



Philco - Roku TV

Handwritten notes and signatures:
 F
 [Signature]
 [Signature]
 [Signature]